

Označování audiovizuálních obsahů v České republice

Irena Ryšánková

Praha 2009

Obsah

Obsah	2
Anotace	6
Annotation	6
Klíčová slova	8
Keywords	8
Citát namísto předmluvy	9
1. Analýza stávajícího stavu v ČR, historie a současnost „hvězdičky“	10
1.1. RRTV – státní regulátor	11
1.2. Kritéria „nemravnosti“ a „škodlivosti“	11
1.3. Zájmová lobby	15
2. Evropská legislativa – směrnice EU a národní implementace labellingu	16
2.1.1. Úmluva o právech dítěte	17
2.2. Úmluva Rady Evropy <i>Evropská úmluva o přeshraniční televizi</i>	18
2.3. Další dokumenty	20
2.4. Směrnice Evropského parlamentu a Rady <i>Audiovizuální mediální služby bez hranic</i>	21
2.4.1. Ochrana mládeže	22
2.4.2. Subsidiarita	24
2.4.3. Věková hranice	24
2.4.4. Přípustnost cenzury	25
2.5. Implementace	26
3. Limity stávající národní legislativy	28
3.1.1. Ústavní pořádek	29
3.1.2. Zákonné normy	29
3.1.3. Paradoxy Hlavy XXII	30
3.1.4. Právní neuchopitelnost internetu	31
3.1.5. Paragrafovaná nezkušenost a důvěřivost	31
3.1.6. Rozdílnost termínů vysílání a lineární audiovizuální mediální služby	31
3.1.7. Hranice státu a hranice EU	32
3.1.8. Daňový domicil vysílatele	32
3.1.9. Různost výpočtů pokrytí signálem	33
3.1.10. Vstup neziskového sektoru do vysílání	33
3.1.11. Definice reklamy a obchodních sdělení	33
3.1.12. Audiovizuální představení	33
3.1.13. Judikáty – rozsudky vykládající zákon	34
4. Hraniční oblasti konvergence mediálních technologií	35
4.1.1. Multimediální obsah veřejné služby	38
4.2. Odlíšnosti systému mediální regulace	39
4.3. Klasifikované hodnoty	39
4.3.1. Věkové kategorie	40
4.3.2. Tématické kategorie	40
4.3.3. Pohled psychologie na klasifikované kategorie	41
4.3.3.1. „Negativní“ jevy pro účely klasifikace	41
5. Pohled sociologie na klasifikované hodnoty	42
5.1. Sociologické souvislosti důvodů mediální klasifikace a jejich účinku	43
5.1.1. Mládež na české křižovatce	44
5.2. Další sledované kategorie: násilí, strach, nenávisť a jiné formy asociálního a sociopatického chování a rozhodování	45
6. Organizace labellingu obecné a konkrétní modely	47
7. Závěr	49
Přílohy	
8. Historie „hvězdičky“ v ČR	51
8.1. RRTV	51
8.1.1. Postup RRTV – některé příklady	51
8.1.2. Judikáty – rozsudky vykládající zákon	54
8.2. Hvězdičky s hvězdičkou	55
8.3. Rozdílnost přístupu komerčních televizí	56

8.4.	Pornoobsah „pro celou rodinu“	58
8.5.	Expanze videoher s prvky násilí	59
8.6.	Import videoobsahu pro děti	59
8.6.1.	MGM, Tom a Jerry	59
8.6.2.	Cenzura Looney Tunes a Merrie Melodies	62
8.7.	Videoklipy pro náctileté	63
9.	Mezinárodní smlouvy a předpisy upravující oblast televizního vysílání a související témata	64
10.	Přenosové technologie, postupy a jejich odlišnosti	66
10.1.	Broadcasting	66
10.1.1.	Narrowcasting	67
10.2.	Unicasting	67
10.3.	Multicasting	68
10.3.1.	Peercasting	70
10.3.2.	Video On Demand (VOD), Audio Video On Demand (AVOD), Push Video on Demand, Near Video on Demand (NVOD), Network Personal Video Recorder (NPVR)	70
11.	Časové limity vysílání klasifikovaného obsahu v některých zemích	71
12.	Věkové limity kategorie „dítě“, definované legislativou v některých zemích	72
13.	Pohled psychologie na klasifikované hodnoty	72
13.1.1.	Sex	72
13.1.2.	Násilí	74
13.1.3.	Drogy	74
13.2.	Pohled vývojové psychologie na klasifikované hodnoty	75
13.2.1.	První dětství – svět magických slov	76
13.2.2.	Druhé dětství – svět magických dějů	77
13.2.3.	Věk šestiletý – základ života	78
13.2.4.	Třetí dětství – dítě školou povinné	79
13.2.5.	Jedenáctiletý věk rozhodnutí	80
13.2.6.	Dospívání do puberty jako svět magických obsahů	80
13.2.7.	Adolescence jako věk magických obřadů	82
13.2.8.	Dospělost jako opuštění věku dětství	84
14.	Pohled sociologie na média a klasifikované hodnoty	85
14.1.	Sociologické souvislosti důvodů mediální klasifikace a jejich účinku	85
14.1.1.	Data USA	86
14.1.1.1.	Násilná kriminalita v USA	86
14.1.1.2.	Alkohol, nikotin, drogy v USA	98
14.1.1.3.	Sex a mládí v USA	99
14.1.1.4.	Religiozita v USA	101
14.1.1.5.	Nenávistné řeči	102
14.1.2.	Mládež na české křižovatce	103
14.2.	Rozvodovost v ČR	116
14.3.	Porodnost v ČR	116
14.4.	Psychosociální nemoci	117
14.5.	Systémová teorie – dynamická rovnováha	117
14.6.	Rovnováha moci	118
14.7.	Teorie her – zisk za akceptovatelnou cenu	119
15.	Organizace labellingu obecné a konkrétní modely	122
15.1.	Obecné modely mechanismů regulace	122
15.1.1.	Samoregulace s arbitrárním rozhodováním a sankcemi monopolizujícího se trhu	122
15.1.2.	Samoregulace s arbitrárním rozhodováním a sankcemi profesní komory s povinným členstvím	123
15.1.3.	Samoregulace se soudním rozhodováním a sankcemi dle občanského práva	124
15.1.4.	Samoregulace s arbitrárním rozhodováním státem pověřené instituce a odvoláním k parlamentu	124
15.1.5.	Samoregulace s arbitrárním rozhodováním státem pověřené instituce a odvoláním k správnímu soudu	124
15.1.6.	Státní regulace nebo veřejnoprávní regulace se správním rozhodováním a sankcemi dle speciálního zákona a správního řádu či trestního zákona	125
15.1.7.	Autoritativní koregulace s váženým statistickým průměrováním	125
15.1.8.	Doporučující koregulace na základě tripartity zájmů	125

16.	Navrhovaná klasifikace pro ČR	127
16.1.	Doporučující kategorie	129
16.2.	Informační označení „pod čarou“	130
16.3.	Doporučující kategorie „pod čarou“	130
16.4.	Příklady:	131
17.	Konkrétní modely v jednotlivých vybraných zemích	132
17.1.	Argentina	134
17.2.	Austrálie: orgán státní cenzury OFLC	135
17.3.	Belgie francouzské společenství – Valoni	139
17.4.	Irsko: Broadcasting Commission of Ireland (Coimisiún Craolacháin na hÉireann) – Code of Programme Standards (Cód Chaighdeán Clár)	140
17.5.	Irsko: Irish Film Classification Office <i>Oifig Aicmithe Scannán na hÉireann</i>	142
17.5.1.	Kinematografické certifikáty	142
17.5.2.	DVD / VHS certifikáty	143
17.6.	Austrálie: Klasifikace hudby Australian Recording Industry Association a Australian Music Retailers Association	145
17.7.	Nový Zéland: OLFC	146
17.8.	SRN: Freiwillige Selbstkontrolle der Filmwirtschaft (FSK)	149
17.9.	SRN: Unterhaltungssoftware Selbstkontrolle (USK)	151
17.10.	Brazílie	154
17.11.	Japonsko: Computer Entertainment Rating Organization – systém pro videohry	155
17.12.	Japonsko: Eirin – Ei ga Rin ri Kanri Inkai – systém klasifikace filmů	157
17.13.	Chile	158
17.14.	Dánsko	159
17.14.1.	Televizní klasifikace	159
17.14.2.	Filmová klasifikace	159
17.14.2.1.	Mediální rada pro děti a mládež	160
17.14.2.2.	Struktura partnerů projektu	161
17.14.3.	PC a video hry	163
17.14.3.1.	Desatero doporučení Mediální rady pro děti a mládež	163
17.15.	Finsko	165
17.15.1.	Filmová klasifikace	165
17.15.2.	Produktová registrace	166
17.16.	Francie	167
17.17.	Malta	169
17.18.	Turecko	170
17.19.	Španělsko	171
17.19.1.	Katalánsko	171
17.19.2.	Navarra	171
17.19.3.	Vysvětlení symbolů	172
17.20.	Kolumbie	173
17.21.	Kanada: Canadian TV Classification System	174
17.22.	USA: Entertainment Software Rating Board – ESRB rating	176
17.22.1.	Metodika hodnocení	176
17.22.2.	Reklama a zásady jejího hodnocení	178
17.22.3.	Hodnotící kritéria	180
17.22.4.	Symboly	181
17.22.5.	Písemné hodnocení	183
17.23.	USA: Motion Picture Association of America (MPAA) et National Association of Theater Owners (NATO) film classification and rating	186
17.23.1.	Symboly	187
17.23.1.1.	G – General audience	187
17.23.1.2.	PG – Parental Guidance Suggested	188
17.23.1.3.	PG-13 – Parent Strongly Cautioned	188
17.23.1.4.	R – Restricted	189
17.23.1.5.	NC-17 – Noon 17 and under admitted	189
17.24.	USA: RIAA Parental Advisory Label („PAL”) Program	189
17.25.	USA: The TV Parental Guidelines	192
17.25.1.	Symboly	193
17.25.2.	Výzkumy	195

17.26.	Velká Británie: British Board of Film Classification (BBFC).....	197
17.26.1.	Vysvětlení hodnocení	198
17.26.1.1.	Právní rámec	198
17.26.1.2.	Klasifikované kategorie	200
17.26.1.3.	Kategorie hodnocení.....	202
17.26.2.	Následující obsah je nepřijatelný:.....	207
17.26.2.1.	Problematika videoher	207
17.27.	Maďarsko.....	210
17.27.1.	Klasifikace	210
17.28.	Island	212
17.29.	Portugalsko	213
17.30.	Polsko	214
17.30.1.	Televizní systém	214
17.30.2.	Filmový systém	215
17.31.	Slovensko.....	216
17.31.1.	Symboly.....	217
17.31.2.	Zhodnocení – průzkum veřejného mínění	219
17.31.3.	PC a videohry	220
17.32.	Nizozemí, Velká Británie: Systém NICAM Kijkwijzer	221
17.33.	Pan European Game Information (PEGI).....	224
17.33.1.1.	Poradní výbor Advisory Board (‘PAB’).....	224
17.33.1.2.	Rada pro stížnosti Complaints Board (‘PCB’).....	224
17.33.1.3.	Výbor pro kritéria Criteria Committee (‘PCC’).....	225
17.33.1.4.	Právní výbor Legal Committee (‘PLC’)	225
17.33.1.5.	Výbor pro vymáhání Enforcement Committee (‘PEC’)	225
17.33.1.6.	Způsob hodnocení.....	225
17.33.2.	Klasifikační systém.....	226
17.33.2.1.	Podle věku	226
17.33.2.2.	Klasifikace nevhodného obsahu	227
17.34.	Rusko	229
18.	Počet klasifikovaných filmových obsahů v jednotlivých zemích	233
18.1.	Seznam klasifikovaného filmového obsahu.....	233
19.	Kodexy obsahové regulace platné v některých vybraných zemích.....	243
19.1.	Austrálie	243
19.2.	Bosna-Hercegovina.....	243
19.3.	Kanada	243
19.4.	Commonwealth.....	243
19.5.	Estonsko	243
19.6.	Hong Kong	244
19.7.	Irsko.....	244
19.8.	Nový Zéland	244
19.9.	Velká Británie.....	244
20.	Některé regulační orgány (portály s dalšími podrobnostmi)	244
21.	Uplatňování <i>Rámcové dohody pro bezpečnější používání mobilních telefonů mladistvými a dětmi</i>	247
22.	Organizace zabývající se online bezpečností	248

Bibliografický záznam

RYŠÁNKOVÁ, Irena. *Označování audiovizuálních obsahů v České republice*. Praha, 2009. 253 s. Bakalářská diplomová práce. Univerzita Karlova, Fakulta sociálních věd, Katedra mediálních studií, Institut komunikačních studií a žurnalistiky FSV UK, Vedoucí bakalářské diplomové práce Prof. PhDr. Jan Jiráček, Ph. D.

Anotace

Práce „*Označování audiovizuálních obsahů v České republice*“ se zabývá problematikou označování audiovizuálních pořadů v souvislosti s implementací evropské směrnice „*Audiovizuální mediální služby bez hranic*“ do českého práva.

Text analyzuje stávající stav mediální regulace v ČR, roli a klíčová rozhodnutí regulátora, zmiňuje roli zájmových skupin. Analyzuje souvislosti nadnárodní legislativy po vstupu ČR do EU, odhaluje limity vnitrostátního práva, definuje technologické limity mediálního obsahu v prostředí sítí elektronických komunikací a konvergencí médií. Zabývá se podrobně pedagogickými, psychologickými a sociologickými aspekty vnímání audiovizuálních mediálních děl. Příloha práce pojednává o historii klasifikace pořadů v ČR, detailně pak o současných způsobech označování děl v jednotlivých evropských i neevropských zemích a o dělení přístupnosti podle věku v závislosti na čase šíření díla, i podle obsahu dle doporučení evropských institucí.

Autorka v příloze rovněž analyzuje možné organizační modely regulace a navrhuje způsob, kterým by bylo možné klasifikovat audiovizuální díla v České republice, neboť tento úkol je reálný v horizontu několika měsíců a bude předmětem odborné i politické diskuze.

Annotation

The bachelor diploma work „*Labelling Audiovisual Content in the Czech Republic*“ deals with the practice of labelling audiovisual programmes in connection with the implementation of the European Guideline „*Audiovizuální mediální služba bez hranic*“ (*Audiovisual Media Services without frontiers Directive*) into Czech law.

The text analyses the current state of the regulation of the media in the Czech Republic, the roles and the key decisions made by the regulator. It also discusses the roles of various

interest groups. The work deals with Czech law within the context of supra-national legislation after the entry of the Czech Republic into the European Union. It reveals the shortcomings of Czech legislation and it defines the technological limits of media content within the environment of the networks of electronic communication and within the current state of continual media convergence.

The work assesses in detail the educational, psychological and sociological aspects of the perception of the audiovisual works which are disseminated by the media. An appendix outlines the history of the labelling of programmes within Czechoslovakia/Czech Republic. It also discusses in detail the current methods of media content labelling in various European and non-European countries. On top of that, it analyses the classification of accessibility of individual works in relation to the time of the day when the works are broadcast and in relation to their content, according to the recommendations by the European institutions.

The appendix also discusses various possible organisational models of regulation. The author suggests a way in which it would be possible to label audiovisual content in the Czech Republic, since this is a topical problem and will have to be debated by specialists as well as by politicians within a few months.

Klíčová slova

Klasifikace, regulace, audiovizuální, televize, film, video, legislativa, směrnice, děti, mládež, dospělí, rodiče, označování, hodnocení, zákon

Keywords

Classification, regulation, audiovisual, television, film, movie, legislation, directive, children, young, mature, parent, labelling, rating, law

Citát namísto předmluvy

„Tak nevím, mám takový divný pocit, že to nejde jen tak. Říct: dělej co umíš, je to na tobě. Říct: pokrok možná žádný není, pravda je pokaždé jiná, svět se řítí do ..., pohlcuje nás komerce, ale na druhé straně je tu nabídka všeho možného, každý si vyber, co ti vyhovuje. To přece nejde, ztratit víru v to, že to dopadne dobře, ztratit orientaci, co je správné a co špatné, nevědět co je pravda, nemít možnost dělat něco proti těm všem hrůzám a nebránit se těm katastrofám, do kterých se údajně řítíme. A proč by měla být komerce špatná, když nám přináší zábavu, rozptýlení, můžeme se od těch údajných hrůz odpoutat, a něco si užít...”

PhDr. Danica Slouková, CSc.¹

...a poznámka na úvod: Autorka se snažila. Moc se snažila. Snažila se být co nejstručnější. Snažila se shrnout práci na požadovaný rozsah. Nicméně zde platí Zemanův žurnalistický axiom², kterým předseda parlamentu odbýval dotěrné televizní redaktory, vyplývající z Grossmanovy chybné citace H. L. Menckena v Murphyho zákonech Artura Blocha³, *že na každou složitou otázku existuje jednoduchá, krátká, snadno pochopitelná, ale vždy nesprávná odpověď*.

Tvrdit něco ještě neznamená to exaktně dokázat. V politice i společenských vědách zvláště. A proto se z části více než dvěstěčtyřicetistránkového textu staly přílohy výsledného textu téměř čtyřicetistránkového, dokládající tvrzení podrobnostmi, přinášející konkrétní údaje, tabulky a přehledy – pro ty, kteří musí, potřebují nebo chtějí vědět víc. Bez fakt nejde zobecňovat a jen k soupisu mezinárodních a domácích právních předpisů, k této práci potřebných, je třeba několika stran...

Autorka vzhledem k požadovanému rozsahu oproti schváleným tezím redukovala bodovou strukturu práce (rozdělení do jednotlivých kapitol a podkapitol), aniž by ale vynechala témata, která byla schválena jako předmět zkoumání. Většina z odstraněných bodů je nyní součástí příloh, jiné jsou zapuštěny jako integrální součást textu, ojedinele skončily i jako poznámky pod čarou, kterých je celkem 290. Některé nově definované body vyplynuly z kontextu zkoumání během psaní práce. Podtržené části textu jsou aktivními odkazy buď do jiných kapitol práce či jejích příloh, nebo na konkrétní internetové adresy.

¹ SLOUKOVÁ, Danica, PhDr., CSc.. *Interview s Jeho Svátostí Dr. B. Pydlíkem* - 8.část [online] URL: <http://www.gsgpraha.cz/~pydlik/win/p8.htm>

² ZEMAN, Miloš. odpověď Daliboru Balšínkovi, tehdy ještě reportérovi televize Nova. tisková konference, Lidový dům, 5.6.1998 [osobní poznámky autorky]

³ *Murphologie neboli Proč se všechno na tom světě hatí* [online] URL: <http://www.muweb.cz/www/pajo/murphy.htm#Obsah>

1. **Analýza stávajícího stavu v ČR, historie a současnost „hvězdičky“**

*Úloha mateřské péče a otcovské autority by neměly být skryty
v televizním přijímači...*

Označování pořadů je důsledkem medializace současné společnosti – stále většího vlivu, s nímž do soukromí lidí, do výchovy a vzdělávání, zasahuje multimediální, zvláště digitální kultura. Současná liberální kultura smetla řadu tabu a vystavila společnost, zejména dospívající mládež, medializaci deviantního chování. Násilí, rasová a náboženská nesnášenlivost, vulgarita, strach, ponížení, sex a jeho deviace či aberace a sofistikovanost, s jakou jsou mediálně prezentovány, vedlo EK k přijetí opatření, které mají za úkol podat objektivní informaci o mediálním obsahu a jeho vhodnosti pro různé segmenty spotřebitelů.

Přistoupení Česka k EU a akceptace *acquis communautaire* určilo normativy i v oblasti spotřebitelské ochrany a mediální regulace. Česko nyní implementuje novelu směrnice EU, známou jako „*Audiovizuální mediální služby bez hranic*“. Tato práce by měla být modelovým řešením, předznamenávajícím rozhodování o označování mediálního obsahu v souladu s direktivou „*Audiovizuální mediální služby bez hranic*“, aplikovanou do právních podmínek ČR.

Otázka klasifikace audiovizuálních obsahů a jejich dopadu na psychický vývoj dětí a mladistvých v současnosti není v Česku dostatečně řešen. Společnost není připravena na kulturní globalizaci ani na mnohdy extrémní liberalismus internetu a digitálních mediálních technologií. O tom svědčí narůstající počet stížností – zejména z řad rodičů, pedagogů, psychologů a konzervativní části starší veřejnosti. Praxe narazila na hranice obecné tolerance. Stávající úprava v zákoně č. 273/1993 Sb. obsahuje jedno jediné ustanovení, podle kterého za stanovení hranice přístupnosti díla nese odpovědnost jeho výrobce či distributor. Povinnosti provozovatelů vysílání, pokud jde o ochranu dětí a mladistvých stanovené v zákoně č. 231/2001 Sb., regulujícího vysílání (zejm. § 32 odst. 1 písm. e), g), h)), jsou natolik obecné, že jejich aplikace je problematická pro regulátora i pro soudy. Nikdo neřeší klasifikaci elektronických her, internetových stránek a dalších mediálních a interaktivních produktů.

Ochranu dětí a mládeže před škodlivými vlivy elektronických médií v současné době ošetřuje zákon o provozování rozhlasového a televizního vysílání č. 231/2001 Sb., zákon o České televizi č. 483/1991 Sb. a další právní předpisy, navazující na prvky mezinárodního práva, např. Úmluvu o právech dítěte. Pozemní vysílání je považováno za veřejný statek, protože je

každému volně přístupné, a tak se jeho regulace řídí veřejným právem a právem je předmětem veřejného zájmu.

1.1. RRTV – státní regulátor

*„Někomu vadí pouhé ochlupení, jinému až pohlavní styk“
Martin Komárek, Mladá fronta DNES, 1.2.1999*

Na dodržování povinnosti všech vysílatelů bez výjimky, plynoucích z ustanovení zákona 231/2001 Sb. a dalších právních předpisů dohlíží jako specifický správní orgán státu Rada pro rozhlasové a televizní vysílání, mezi vysílání nazývaná „velká rada“ (podobně jako zákon 231/2001 Sb. je běžně označován jako „velký vysílací zákon“). Na dodržování „lex specialis“ – zákona 483/1991 Sb. a jemu podřízeného Kodexu ČT, obsahově regulujícího vysílání České televize, dohlíží Rada České televize (v žargonu označovaná „malá rada“) podobně, jako na dodržování zákona o Českém rozhlasu a Kodexu ČRo dohlíží Rada Českého rozhlasu. Český rozhlas ani soukromá rádia však nejsou obvykle vysílání „psychický nebo morální vývoj dětí a mladistvých ohrožujícího“ obsahu.

Historie a funkce RRTV v příloze v kapitole
Historie „hvězdičky“ v ČR – RRTV

Některé příklady rozhodnutí RRTV v příloze v kapitole
Historie „hvězdičky“ v ČR – Postup RRTV – některé příklady

1.2. Kritéria „nemravnosti“ a „škodlivosti“

*„Hele Olino, kde pořád bereš peníze na ty pornočasopisy?“
„Já si je nekupuju, můj otec je učitel, on je zabavuje.“⁴*

Pravdou zůstává, že kritéria mravnostní nevhodnosti audiovizuálního obsahu po roce 1989 silně rozvolnil v Československu a poté v Česku periodický tisk a reklama, jež začaly masově používat explicitně erotický obsah, aniž došlo (jako v řadě zemí západní Evropy) k jejich regulaci – ať už ze zákona, či prostřednictvím samoregulace či koregulace. Nahota, zejména ženská, se v Česku stala něčím, co děti a mládež už dávno nepohoršuje.

V mnoha zemích „demokratické“ západní Evropy musí být sexuálně explicitní tiskoviny zabaleny do neprůhledných obalů tak, aby nebylo možné vidět jejich obálky a na stáncích musí být umístěny tak, aby nebyly viditelné očím dospívajících. Prodáváč je nesmí prodat osobě mladší 18 let. Ne tak v České republice...

4 *Vtipy: Škola.* [online] in: Vtipálek.cz URL: <www.vtipalek.cz/index.php?uid=128&od=3>

V ustanovení § 7 stanoví tiskový zákon, že evidenci periodického tisku vede ministerstvo kultury. Podle stejného ustanovení je právnická nebo fyzická osoba, která hodlá vydávat periodický tisk, povinna doručit ministerstvu kultury nejpozději 30 dnů před zahájením vydávání periodického tisku písemné oznámení, které musí obsahovat povinné náležitosti, mezi jiným „jeho obsahové zaměření“. ⁵ Za obsah je podle tiskového zákona⁶ zodpovědný vydavatel. Ministerstvo obsah tiskovin neklasifikuje jinak, než na základě údajů uvedených vydavatelem. Kategorii „erotické“ nebo „XXX“ ve své databázi nevede, zato farní zpravodaje ano. ⁷ Časopis Hustler je státním orgánem klasifikován mezi „další tiskoviny pro veřejnost (nelze jinam zařadit)“, Playboy CzechEdition je „časopis pro ženy nebo pro muže a tiskoviny rodinného typu“. ⁸ Pouze jeden jediný pornovydavatel, akciová společnost PK 62, vydává v češtině 29 jednotlivých titulů, a všechny jsou ministerstvem klasifikovány jako „další tiskoviny pro veřejnost (nelze jinam zařadit)“.

Podrobnosti v příloze v kapitole Pornoobsah „pro celou rodinu“

Pornografie je průsečíkem, na němž se střetává sexualita, její reprezentace a feministická teorie a politická praxe. V současné Evropě se některé feministky pokoušejí o zákonný zákaz pornografie, protože jsou přesvědčeny, že je se jedná o diskriminaci žen a prostředek k jejich podřízení (např. v Irsku 2005, v Německu 2003). Pornografie nemá být nadále omezována, protože ohrožuje zdravý a morální vývoj dětí či vkus a mravní cítění občanů, ale má být zakázána, protože omezuje lidská práva žen. ⁹

K dalšímu rozvolnění „mravnostních“ kritérií došlo v souvislosti s rozvojem videoherního segmentu a posléze počítačových her, kdy se mimo jakoukoliv regulaci objevily na trhu mládeži snadno dostupné hry a simulace, využívající prvky bojových umění či střelbu fiktivními zbraněmi na realisticky vyhlížející lidské postavy, včetně zvukových efektů a zobrazení kaluží krve. Fakticky nikým neregulovaný dovoz, prodej a provozování těchto her a simulací nejdříve na poutích, pak v hernách a nakonec i doma nerespektoval jakákoli omezení na regulaci audiovizuálního obsahu a ovlivnil zásadním způsobem odolnost dětí a mládeže před šokem či traumatem ze zobrazení násilí a smrti.

Podrobnosti v příloze v kapitole Expanze videoher s prvky násilí

Agresivita a násilné řešení konfliktů je v těchto hrách zásadním prvkem, majícím zachovat a

⁵ Ministerstvo kultury. *Evidence periodického tisku* [online] URL: <<http://www.mkcr.cz/scripts/detail.php?id=353>>

⁶ *Zákon č. 46/2002 Sb., o právech a povinnostech při vydávání periodického tisku a o změně některých dalších zákonů (tiskový zákon)* [online] URL: <http://www.mkcr.cz/assets/media-a-audiovize/Tiskov_z_kon_.doc>

⁷ Ministerstvo kultury. *Média a audiovize, Periodický tisk, Třídění obsahového zaměření* [online] URL: <<http://www.mkcr.cz/scripts/detail.php?id=354>>

⁸ Ministerstvo kultury. *Média a audiovize, Periodický tisk, Evidence periodického tisku a vydavatelů* [online] URL: <<http://www.mkcr.cz/scripts/modules/catalogue/search.php?catalogueID=1&lid=1>>

⁹ LIŠKOVÁ, Kateřina. *Pornografie: symbolická a performativní moc textu*. 16. 11. 2005, In *ASPEKTin - feministický webzín*. ISSN 1225-8982. [online] URL: <http://www.aspekt.sk/aspekt_in.php?IDclanok=184&content=clanok&rubrika=18>

rozvinout v celé populaci agresivní vzorce chování¹⁰ – v protikladu s pacifistickou propagandou civilních vlád, církví i „lidskoprávních“ aktivistů.¹¹

Třetí a nejdůležitější proud rozvolněnosti kritérií přinesl dovoz amerických komerčních animovaných filmů na počátku 90 let do Československa, posléze do Česka. Za všechny seriály, uvedené na TV NOVA a PRIMA, ale i v ČST a ČT v devadesátých letech, uveďme například *Tom a Jerryho* **Williamu Hannym** a **Josepha Barbery**, natočený na přelomu padesátých a šedesátých let v MGM, ale i v šedesátých letech v Praze ve studiu *Bratři v triku* pod vedením Gena Deitche.

Tom a Jerry jsou spolu s *Králíkem Bunnym* jedním z nejkrutějších a nejrasističtějších mainstreamových animovaných seriálů historie, určené pro děti. V pozdějších dobách se kvůli nepřijatelnosti obsahu – většinou s ohledem na „překonání předsudků vůči jiným kulturám“ musely některé díly dodatečně upravovat i pro americké publikum, zejména pro síť Cartoon Network. Přestože se uvádějí až pozdě v noci pro „vyspělé publikum“, běží před nimi upozornění vysílatele: „*Cartoon Network nepodporuje používání rasových nadávek. Tyto karikatury jsou prezentovány jako zástupce doby, v níž byly vytvořeny a jsou prezentovány pro svou historickou hodnotu.*“¹² Mnoho dílů *Toma a Jerryho* bylo sestříháno do „politicky korektní“ podoby už v polovině 50 let, jiné až v 60. letech, některé jsou editovány dodnes¹³

¹⁴

**Další podrobnosti v příloze v kapitole
Import videoobsahu pro děti – MGM, Tom a Jerry**

Ač to působí zvláště a na dnešní dobu nepochopitelně, zvláště pro mne jako českého diváka, labelling audiovizuálního obsahu dle zásad **Broadcast Standards and Practices**¹⁵ a dalších „nevinných“ doporučení měl za následek, že od 22. srpna 2006 Velká Británie zakázala

¹⁰ Vzhledem k tomu, že většina her se šíří mezi mládeží ilegálně, navíc většina her obsahuje možnost doplňovat "levely" získané z jiných zdrojů (z internetu) či umožňuje používat utajené "features" či "cracky" různých omezení, zůstaly klasifikační doporučení pouze jako alibismus a množství explicitního či násilného obsahu v nich se nezměnilo. Jedním z důvodů je i to, že herní průmysl ideově i finančně podporoval a podporují už od 70 let minulého století armády (britská, americká) a většina her v profesionální podobě vzniká jako virtuální simulátory technických a bojových dovedností, taktické schopnosti a strategického uvažování vojáků (od Microsoft Flight Simulatoru, přes různé taktické "stíhací" hry s plněním "misí", až např. po britskou environmentální performanci – hru v reálném prostoru *Pouštní déšť - Desert Rain* z roku 2002, využívající "ostrý" taktický bojový simulátor virtuální reality speciálních jednotek britské armády).

¹¹ KOTRBA, Štěpán. *Staneme se otrokem svých temných vášní - krutí dobyvatelé informačního prostoru?* In: *Britské listy* 25. 2. 2002 [online] URL: <<http://www.blisty.cz/art/9970.html>>

¹² DOUVALAS, Chris. Buzz Cut archive: *Racism in Bugs Bunny and 'Tom & Jerry' - The seedier side of classic cartoons*, 2002 [online] URL: <<http://www.animatedbuzz.com/WB/13.html>>

¹³ Censorship Team, Sarah. *The Tom and Jerry Censorship Comparison Guide*. 6. 8. 2008 *Tom & Jerry :- Victims of political correctness* [online] URL: <<http://home.worldwidedvdforums.com/forum/viewtopic.php?p=58315>>

¹⁴ Censorship Team, Sarah. *The Tom and Jerry Censorship Comparison Guide*. 6. 8. 2008 *Tom & Jerry :- Victims of political correctness* [online] URL: <<http://home.worldwidedvdforums.com/forum/viewtopic.php?p=58315>>

¹⁵ DESSART, George. *Standards and Practices*. The Museum of Broadcast Communications. [online] URL: <<http://www.museum.tv/archives/etv/S/htmlS/standardsand/standardsand.htm>>

prostřednictvím regulátora Ofcom všechny scény *Toma a Jerryho*, kde se kouří.¹⁶ Kouření může být dle regulačního orgánu povoleno pouze tehdy, *bude-li prováděno 'stylizovaným způsobem' a nikoliv jako „odpuštělné, akceptovatelné nebo okouzující“*..., i když Ofcom uznal, že „historické“ karikatury byly provedeny v době, „kdy bylo kouření všeobecně uznávané“. Na základě tohoto rozhodnutí kanál Boomerang cenzuroval obsah scének *Tenis Chumle* (1949) a *Texas Tom* (1950). Turner Broadcasting bude ovšem na základě téhož rozhodnutí cenzurovat na 1500 klasických karikatur z dílny Hanna-Barbera. „Budeme editovat celý katalog,“ konstatovala Yinka Akindele, mluvčí Turner Broadcasting pro Evropu. „Jedná se o **dobrovolný krok, který jsme přijali s ohledem na měnící se dobu.**“¹⁷ A právě to je ta tragédie. Budeme zdravější, jestliže veškeré filmy s kouřícími herci budeme uvádět v „bezpečném čase“ po 22 hodině? Budeme skutečně lepší, jestliže „s ohledem na měnící se dobu“ neskončí *Romeo a Julie* tragédií, ale happy endem?

Ještě v roce 2007¹⁸ v USA došlo k cenzuře¹⁹ obsahu minimálně dvou dílů *Toma a Jerryho* – *Mouse Cleaning* (1948)²⁰ a *Casanova Cat* (1951)²¹ z důvodu podpory rasových stereotypů. Ačkoliv byla kolekce scének určena vyspělému publiku (klasifikace mature audience) a sběratelům (collectors), Warner Home Video učinilo rozhodnutí tyto dva díly vynechat z výběru.²² Původně černou Mammy Two-Shoes se silným, černošky jižanským přízvukem nahradili animátoři pro televizi CBS²³ „rasově čistší“ bílou mámou s irským přízvukem...

Nicméně internetová pirátská komunita zareagovala a tak se všechny necenzurované díly objevily na P2P sítích ke stažení – ať už zdrojem byla čínská pirátská síť *Budda Video*, či distributorem *The Pirate Bay*²⁴. Stejně jako jiné cenzurované cartoons. United Artists se to nemusí líbit, ale to je asi tak všechno, co s tím může dělat. Internet se svou redundancí a nemožností regulace či soukromé knihovny našich předků se ukazují jako dnes už jediná svobodná místa bez reglementace nevhodného obsahu „s ohledem na měnící se dobu“.

¹⁶ *Smoke's no joke for Tom and Jerry*. BBC NEWS, Entertainment. 21. 8. 2006 [online] URL: <<http://news.bbc.co.uk/1/hi/entertainment/5271470.stm>>

¹⁷ REUTERS. *'Tom and Jerry' smoking scenes snuffed out*. ABC News Online. 22. 8. 2006 [online] URL: <<http://www.abc.net.au/news/newsitems/200608/s1720606.htm>>

¹⁸ LACEY, Gord. *Tom and Jerry - Two shorts missing - Statement from Warner Bros*. 10. 9. 2007 [online] URL: <<http://www.tvshowsondvd.com/news/Tom-Jerry-Missing-Shorts/8048>>

¹⁹ Censorship Team, Sarah. *The Tom and Jerry Censorship Comparison Guide*. 6. 8. 2008 *Tom & Jerry :- Victims of political correctness* [online] URL: <<http://home.worldwidedvdforums.com/forum/viewtopic.php?p=58315>>

²⁰ *Mouse Clearing*. IMDb. [online] URL: <<http://www.imdb.com/title/tt0040611/>>

²¹ *Casanova Cat*. IMDb. [online] URL: <<http://www.imdb.com/title/tt0043384/>>

²² "Tyto dva krátké filmy, a to bez ohledu na jejich historické souvislosti a uměleckou hodnotu, obsahují některé odporné scény, obsahující nevhodné rasové stereotypy, které by omezily užitek z kolekce dalších 35 klasických kreslených seriálů pro velkou část publika", konstatuje se v prohlášení z 10. 9. 2007.

²³ *The Butchery of Tom and Jerry*. Tom and Jerry Online.com [online] URL: <www.tomandjerryonline.com/censoredtj.cfm>

²⁴ *Tom and Jerry censored cartoons*. The Pirate Bay. [online P2P] torrent: <[http://torrents.thepiratebay.org/4435930/Tom and Jerry censored cartoons - velvetfog.4435930.TPB.torrent](http://torrents.thepiratebay.org/4435930/Tom%20and%20Jerry%20censored%20cartoons%20-%20velvetfog.4435930.TPB.torrent)>

Další kolekce cenzurovaných animovaných filmů, známá pod názvem *Censored Eleven*²⁵ je z produkce Looney Tunes a Merrie Melodies, obsažené v knihovně Associated Artists Production, které byly zadrženy při syndikaci obsahu společností United Artists v roce 1968. Kolekce obsahovala „černohubý humor“ – snímky s rasistickým zobrazením Afroameričanů, které byly považovány za „příliš urážlivé pro současné publikum“.

Porobnosti v příloze v kapitole
Import videoobsahu pro děti – Cenzura Looney Tunes a Merrie Melodies

1.3. Zájmová lobby

Jediným, kdo v Česku prosazuje zásadní přehodnocení ve vztahu regulátor-obsah-děti-násilí a sankcionované omezení obsahů, jsou křesťané, z politických subjektů pak křesťanští demokraté a část komunistů. Poslankyně EP Zuzana Roithová interpeleovala v lednu 2009 ve Štrasburku Evropskou komisi. Žádala, aby Komise lépe koordinovala národní dozorové orgány pro televizní vysílání ohledně sankcí za vysílání pořadů nevhodných pro děti a mládež.^{26 27}

4. března 2009 se v Poslanecké sněmovně konalo ustavující zasedání Aliance pro audiovizuální klasifikaci (APAK). Cílem organizace je zajištění legislativní podpory označování jednotlivých pořadů jak u televizi a rozhlasu, tak při nelineálním vysílání, např. na internetu.²⁸

²⁵ Best "Censored 11" Titles. IMDb. [online] URL: <<http://www.imdb.com/keyword/censored-11/>>

²⁶ "Televizní vysílání dnes nezná geografické hranice a je logické, že rodiče kritizují nedostatečnou ochranu dětí před nevhodným televizním obsahem. Proto je nutné mnohem důrazněji koordinovat a později i harmonizovat národní regulace televizních vysílání a zejména tresty za vysílání obsahu ohrožujícího mravní vývoj dětí a mladistvých."

²⁷ ROTHOVÁ, Zuzana. Zuzana Roithová interpeleovala Evropskou komisi ve věci televizního vysílání KDU-ČSL, Média - Tiskové konference a prohlášení. [online] 13. 1. 2009 URL: <<http://www.kdu.cz/default.asp?page=311&idr=135&IDCI=26207>>

²⁸ Setkání se účastnili poslanci, zástupce ministerstva kultury, ministerstva školství mládeže a tělovýchovy, ministerstva vnitra, Rady pro rozhlasové a televizní vysílání, Sdružení Safer internet, Právnické fakulty UK, Asociace televizních organizací a neziskového sektoru.

2. Evropská legislativa – směrnice EU a národní implementace labellingu

De lege lata item de lege ferenda

Současný stav a jak dál

Dle článku 10 ve spojení s čl. 1 odst. 2 a čl. 95 Ústavy ČR jsou vyhlášené mezinárodní smlouvy, k jejichž ratifikaci dal parlament souhlas a jimiž je Česká republika vázána, součástí právního řádu. Stanoví-li mezinárodní smlouva něco jiného než zákon, použije se mezinárodní smlouva, i když není součástí ústavního pořádku (čl. 95 odst. 2, čl. 112 Ústavy ČR). Smlouvy jsou tedy nadřazeny mezinárodnímu právu.

Přestože obecně panuje shoda na liberalizaci pravidel obsahové regulace v rámci celé Evropské unie, je směrnice Audiovizuální mediální služby bez hranic²⁹ závaznou normou pro všechny státy EU, kterou jsou jednotlivé státy povinny implementovat do vnitrostátní legislativy do určitého termínu.³⁰

Zákonodárci se musí při implementaci *Směrnice* do českého právního řádu vyrovnat jednak se zněním nadnárodní legislativy, příslušných obecných předpisů ES, úmluv a doporučení Výboru ministrů Rady Evropy a Parlamentního shromáždění Rady Evropy.

Přehled mezinárodních a evropských smluv a předpisů v příloze v kapitole Mezinárodní smlouvy a předpisy upravující oblast televizního vysílání a související témata

Ty jsou nadřazeny ustanovením právních předpisů České republiky, upravujících v tuto chvíli podmínky provozování televizního a rozhlasového vysílání, jakož i produkce obsahu audiovizuálních mediálních služeb, jejich prodej a šíření, stejně jako periodických a neperiodických tiskovin, ve kterých je obsažena informace či propagace audiovizuálních mediálních služeb, což jsou

- Zákon 231/2001 Sb., o provozování rozhlasového a televizního vysílání
- Zákon 483/1991 Sb., o České televizi
- Zákon 484/1991 Sb., o Českém rozhlasu

²⁹ Audiovizuální mediální služba bez hranic, která byla přijata dne 11.12. 2007, byla zveřejněna v Úředním věstníku jako Směrnice Evropského parlamentu a rady 2007/65/ES ze dne 11. prosince 2007 kterou se mění směrnice Rady 89/552/EHS o koordinaci některých právních a správních předpisů členských států upravujících provozování televizního vysílání ("Směrnice AVMS bez hranic")

³⁰ Česká republika je vázána termínem 11. 12. 2009.

- Zákon č. 480/2004 Sb., o některých službách informační společnosti
- Zákon č. 40/1995 Sb., o regulaci reklamy
- Zákon č. 273/1993 Sb., o některých podmínkách výroby, šíření a archivování audiovizuálních děl
- Zákon č. 155/1998 Sb., o komunikačních systémech neslyšících a hluchoslepých osob, ve znění zákona č. 384/2008 Sb.
- Zákon 46/2000 Sb., o právech a povinnostech při vydávání periodického tisku (tiskový zákon)
- Zákon č. 37/1995 Sb. o neperiodických publikacích
- Zákon č. 121/2000 Sb. ve znění zákona č. 81/2005 Sb. a zákona č. 216/2006 Sb., o právu autorském, o právech, souvisejících s právem autorským
- Zákon č. 127/2005 Sb., o elektronických komunikacích

a obecné právní předpisy, regulující chování tržních subjektů, správní poplatky, sankce, trestné činy a přestupky, zejména

- Zákon č. 634/2004 Sb., o správních poplatcích
- Zákon č. 40/1964 Sb., občanský zákoník
- Zákon č. 513/1991 Sb., obchodní zákoník
- Zákon č. 634/1992 Sb. o ochraně spotřebitele
- trestní zákoník

2.1.1. Úmluva o právech dítěte

Česká republika se po rozpadu federace dala najevo, že je vázána touto dohodou³¹. Úmluva stanoví **věk dítěte na 18 let**, pokud vnitrostátní zákonodárství neurčí jinak.

Čl.13 stanoví, že

Dítě má právo na svobodu projevu. Toto právo zahrnuje svobodu vyhledávat, přijímat a rozšiřovat informace a myšlenky všeho druhu, bez ohledu na hranice, ať ústně, písemně nebo tiskem, prostřednictvím umění nebo jakýmkoli jinými prostředky podle

³¹ Úmluva byla vyhlášena pod č. 104/1991 Sb. a vstoupila pro ČSFR v platnost 6. 2. 1991

volby dítěte. Výkon tohoto práva může podléhat určitým omezením, avšak tato omezení budou pouze taková, jaká stanoví zákon a jež jsou nutná:

*a) k **respektování práv nebo pověsti jiných;***

*b) k ochraně národní bezpečnosti nebo **veřejného pořádku, veřejného zdraví nebo morálky.***

V Čl.16 říká, že

Žádné dítě nesmí být vystaveno svévolnému zasahování do svého soukromého života, rodiny, domova nebo korespondence ani nezákonným útokům na svou čest a pověst.

*Dítě má **právo na zákonnou ochranu** proti takovým zásahům nebo útokům.*

Čl. 17 praví, že

*Státy, které jsou smluvní stranou úmluvy, uznávají důležitou funkci hromadných sdělovacích prostředků a zabezpečují dítěti přístup k informacím a materiálům z různých národních a mezinárodních zdrojů, zejména takovým, které jsou zaměřeny na rozvoj sociálního, duchovního a mravního blaha dítěte a také jeho tělesného a duševního zdraví. Za tímto účelem státy, které jsou smluvní stranou úmluvy, povzbuzují: tvorbu odpovídajících zásad **ochrany dítěte před informacemi a materiály škodlivými pro jeho blaho**, majíce na mysli ustanovení článků 13 a 18 úmluvy ...*

2.2. Úmluva Rady Evropy Evropská úmluva o přeshraniční televizi

Tento dokument je nejširším rámcem hledání konsensu o televizním vysílání v zemích Evropy. Byl přijat Radou Evropy ve Štrasburku 5.5.1989 ³² jako jeden ze závěrů první ministerské konference Rady Evropy o masových médiích 9. -10. prosince 1986 ve Vídni a novelizován 1. 10. 1998 ³³. Určuje rámcové povinnosti vysílatelů i států v regulaci vysílání. Klade důraz na lidská práva, práva spotřebitele a etické hodnoty. V článku 7 o povinnostech provozovatelů vysílání Úmluva říká, že všechny formální i obsahové náležitosti

³² European Convention on Transfrontier Television.

³³ European Convention on Transfrontier Television. Text amended according to the provisions of the Protocol (ETS No. 171) which entered into force, on 1 March 2002. Council of Europe. [online]
URL: <<http://conventions.coe.int/Treaty/EN/Treaties/Html/132.htm>>

programových služeb musí respektovat lidskou důstojnost a základní práva třetích osob. Zejména nesmějí:

- *být neslušné a zvláště obsahovat pornografii;*
- *dávat přílišný prostor násilí či možnou příčinu k podněcování rasové nenávisti.*

Úmluva nechává na každém státu, aby jeho zákonodárci sami určili, co je „neslušné“, co je „přílišný prostor“. Definici pornografie určují direktivně jiné evropské dokumenty, stejně jako podněcování rasové nenávisti. Podstatné je, že zde **Úmluva omezuje právo svobody slova dospělého právem dítěte, které chrání**. Úmluva stanoví, že

*všechny části programů, které by mohly poškozovat fyzický, psychický či morální vývoj dětí a dospívajících, nesmějí být zařazovány do vysílání v čase, kdy je pravděpodobné, že by je tyto osoby mohly sledovat.*³⁴

Tento princip se objevil vzápětí prakticky „zkopírován“ ve Směrnici „Televize bez hranic“³⁵³⁶, a poté, se vznikem duálního vysílání v příslušné mediální legislativě ČSFR, mezi povinnostmi provozovatelů vysílání a tak se dostal i po rozdělení federace do českého práva.

Nicméně mezi základními principy EU patří subsidiarita a i ustanovení čl. 151 odst. 4 Smlouvy vyžaduje, aby Společenství ve své činnosti podle ostatních ustanovení Smlouvy přihlíželo ke kulturním hlediskům, zejména s cílem uznávat a podporovat rozmanitost svých kultur.³⁷

Úmluva nicméně nezahrnuje komunikační služby, provozované na základě individuálních požadavků³⁸, dle Směrnice AVMS bez hranic, nazvané „nelineární mediální služby“. Nezahrnutí se ovšem netýká služeb poskytovaných předplatitelům (služby s podmíněným přístupem), které jsou vnímány jako služby, určené k příjmu širokou veřejností, byť za poplatek (viz. čl. 1 písm. a). Tím se dikce Úmluvy liší od evropské Směrnice AVMS bez hranic i Směrnice o telekomunikačních službách.

³⁴ *Evropská úmluva o přeshraniční televizi*, Protokol k Úmluvě (ETS 171) §7 [online] URL: <<http://conventions.coe.int/Treaty/EN/Treaties/Html/132.htm>>

³⁵ *Směrnice Rady 89/552/EHS ze dne 3. října 1989 o koordinaci některých právních a správních předpisů členských států upravujících provozování televizního vysílání* [online] URL: <www.mu-prerov.cz/filemanager/files/file.php?file=952>

³⁶ *Směrnice Rady 89/552/EHS ze dne 3. října 1989 o koordinaci některých právních a správních předpisů členských států upravujících provozování televizního vysílání*. Úř. věst. L 298, 17.10.1989, [online] URL: <[http://www.mkcr.cz/assets/media-a-audiovize/rozhlasove-a-televizni-vysilani/](http://www.mkcr.cz/assets/media-a-audiovize/rozhlasove-a-televizni-vysilani/Sm_rnice_Televize_bez_hranic.doc)>

³⁷ *Směrnice Evropského parlamentu a Rady 2007/65/ES ze dne 11. prosince 2007 o audiovizuálních mediálních službách*, preambule, § 4 [online] URL: <http://www.mkcr.cz/assets/media-a-audiovize/rozhlasove-a-televizni-vysilani/l_33220071218cs00270045_1.pdf>

³⁸ čl. 2 písm. a - služby, které nejsou určeny k příjmu širokou veřejností, např. videa na objednávku, interaktivní služby jako videokonference, videotext, telefaxové služby, elektronické databanky apod.

2.3. Další dokumenty

Evropské shromáždění přijalo 12. 3. 1982 rezoluci „**Rozhlas a televize v Evropském společenství**“ (ABII. EG No. C 87/1 (110 ff.)), kterou žádalo Komisi ES, aby vypracovala „evropský rozhlasový a televizní pořádek, mezi jiným s cílem ochrany mládeže a regulace vysílání reklamy na společné úrovni.“³⁹

Komise ES 14.6. 1984 publikovala „**Zelenou knihu**“ o zřízení společného trhu pro vysílání, zvláště v oblasti družic a kabelů (Televize bez hranic) – dokument COM (84) 300 final.

29.4. 1986 předložila Komise „*Návrh Směrnice Rady o koordinaci určitých právních a správních předpisů členských států při provozování vysílání*“ (COM (86) 146 final).

21. 3. 1988 Komise ES předložila pozměněný návrh Směrnice COM (88) 154 final.

13. 4. 1989 Rada ES schválila v prvním čtení návrh Směrnice COM (88) 154 final⁴⁰.

3. října 1989 byla Směrnice COM (88) 154 final přijata ve druhém čtení pod názvem „*Směrnice Rady (89/552/EHS) ze 3. října 1989, o koordinaci určitých ustanovení stanovených zákonem, předpisy nebo administrativním opatřením v členských státech pokud jde o provozování televizního vysílání*“⁴¹.

V roce 1997 byla ustanovení Směrnice Rady (89/552/EHS) novelizována Směrnicí (97/36/ES) Evropského parlamentu a Rady z 30. července 1997.⁴²

Ve svém usnesení ze dne 27. 4. 2006⁴³ Evropský parlament vyslovil podporu **Úmluvě UNESCO o ochraně a podpoře rozmanitosti kulturních projevů**, v níž je zejména uvedeno, že „kulturní činnosti, statky a služby mají jak hospodářskou, tak i kulturní povahu, jelikož jsou nositeli identit, hodnot a významů, a že by se s nimi tudíž nemělo zacházet, jako by měly pouze odchodní hodnotu“. Rozhodnutím Rady 2006/515/ES ze dne 18. května 2006

³⁹ citováno ze zdůvodnění rozsudku německého Spolkového ústavního soudu BVerGE 92, 203 - EWG Fernsehrichtlinie [nefunkční odkaz] <<http://www.uni-wuerzburg.de/glaw/bv092203.html>> citováno dle: ŠMÍD, Milan, PHDr. *Expertní studie - Otázky spojené s přistoupením k evropské mediální legislativě*, Institut komunikačních studií a žurnalistiky, Fakulta sociálních věd Univerzity Karlovy, Praha, prosinec 1998 [online] URL: <www.louc.cz/euradaf.doc>

⁴⁰ Viz pozn. č.4.

⁴¹ Council Directive (89/552/EEC) of 3 October 1989 on the coordination of certain provisions laid down by law, regulation or administrative action in Member States concerning the pursuit of television broadcasting activities. česky [online] URL: <http://www.mkcr.cz/assets/media-a-audiovize/rozhlasove-a-televizni-vysilani/Sm_rnice_Televize_bez_hranic.doc>

⁴² Zkráceně citováno dle ŠMÍD, Milan, PHDr. *Expertní studie - Otázky spojené s přistoupením k evropské mediální legislativě*, Institut komunikačních studií a žurnalistiky, Fakulta sociálních věd Univerzity Karlovy, Praha, prosinec 1998 [online] URL: <www.louc.cz/euradaf.doc>

⁴³ Úř. věst. C 296 E, 6.12.2006, s. 104.

o uzavření Úmluvy o ochraně a podpoře rozmanitosti kulturních projevů⁴⁴ byla schválena úmluva UNESCO jménem Společenství. Úmluva vstoupila v platnost dne 18. března 2007. Směrnice Evropského parlamentu a Rady Audiovizuální mediální služby bez hranic už v preambuli deklaruje, že respektuje zásady uvedené úmluvy.⁴⁵

Výbor ministrů Rady Evropy přijal na zasedání v červenci 2007 Úmluvu k ochraně dětí před sexuální zneužíváním a obtěžováním.⁴⁶

2.4. Směrnice Evropského parlamentu a Rady Audiovizuální mediální služby bez hranic

Od roku 1989 představovala *Směrnice Rady 89/552/EHS ze dne 3. října 1989 o koordinaci některých právních a správních předpisů členských států upravujících provozování televizního vysílání* (tzv. Směrnice „Televize bez hranic“, novelizována v roce 1997 směrnicí Evropského parlamentu a Rady č. 97/36/ES) základní dokument Evropských společenství v oblasti televizního vysílání. Jejím hlavním cílem byla⁴⁷ realizace jednoho ze základních principů EU – svobodného pohybu služeb – svoboda vysílání a příjmu televizních programů na celém území EU. Stanovení minimálních standardů televizního vysílání (regulace reklamy, ochrana dětí a mládeže, apod.) umožnilo, aby televizní programy mohly volně překračovat hranice států uvnitř společenství. Směrnice upravila mezinárodní aspekt vysílání tím, že vymezila jurisdikci členských států nad jednotlivými provozovateli vysílání, a současně zaručila jejich svobodný příjem. Významným cílem „Televize bez hranic“ byla rovněž podpora distribuce a produkce evropských televizních programů. V průběhu legislativního procesu novelizace tohoto dokumentu z důvodu digitalizace vysílání a prudkého nárůstu audiovizuálního obsahu v sítích elektronických komunikací se největší diskuse se týkala čtyř okruhů problémů – oblast působnosti, jurisdikce, umístování produktů (product placement) a kvantitativní pravidla pro reklamu – u nichž byly výchozí postoje jednotlivých členských zemí velmi rozdílné.⁴⁸

44 Úř. věst. L 201, 25.7.2006, s. 15.

45 *Směrnice Evropského parlamentu a Rady 2007/65/ES*, preambule, § 5 [online] URL: <http://www.mkcr.cz/assets/media-a-audiovize/rozhlasove-a-televizni-vysilani/l_33220071218cs00270045_1.pdf>

46 *Council of Europe Convention on the Protection of children against sexual exploitation and sexual abuse*. Council of Europe. [online] URL: <<http://wcd.coe.int/ViewDoc.jsp?Ref=CM/Del/Dec%282007%291002/10.1&Language=lanEnglish&Ver=annexe13&BackColorIntranet=9999CC&BackColorIntranet=FFBB55&BackColorLogged=FFAC75>>

47 podle Ministerstva kultury ČR

48 MKČR - *Média a audiovize - Rozhlasové a televizní vysílání: Směrnice EU* [online] URL:

Digitalizace a technologický pokrok si vynutily i několik novel českých mediálních zákonů a tvorbu zcela nové legislativy, specifické pro sítě elektronických komunikací, zejména při jejím použití v komunikaci mezi institucemi státu a v komunikaci mezi státem, právními subjekty a občanem. Segment ICT (informačních a komunikačních technologií) se stal důležitým trhem, prostředkem přechodu terciární ekonomiky (ekonomiky služeb) do ekonomiky kvartérní (ekonomiky znalostní). To se odrazilo i ve změně terminologie, kdy se sousloví *televizní vysílání* změnilo na *lineární audiovizuální mediální službu* a podobnou změnou prošla celá legislativa.

Jestliže dnešní implementace *Směrnice AVMS bez hranic* vyžaduje, aby regulaci podléhaly lineární i nelineární audiovizuální mediální služby, produkované za účelem zisku a informace o nich, což jsou procesy, nikoliv produkty, je z regulačního rámce vyloučen samotný audiovizuální mediální obsah – produkt. To v tuto chvíli znamená, že regulace audiovizuálního obsahu, distribuovaného na nosičích či nešířeného za účelem zisku prostřednictvím sítí elektronických komunikací není a ani nebude regulována evropskými předpisy, ale pouze a jedině národní legislativou, pokud vůbec.

Audiovizuální mediální služby jsou dle názoru tvůrců *Směrnice* ve stejné míře kulturními i ekonomickými službami.

2.4.1. Ochrana mládeže

Směrnice AVMS bez hranic ve člancích 44 - 47 definuje důvody a způsoby ochrany mládeže a dětí před škodlivými vlivy audiovizuálních mediálních služeb

*(44) Dostupnost škodlivého obsahu v audiovizuálních mediálních službách je nadále předmětem obav zákonodárců, mediálního průmyslu i rodičů. Vyskytnou se patrně nové otázky, zejména ve spojení s novými platformami a novými produkty. Je tedy nezbytné zavést pravidla na ochranu tělesného, duševního a mravního vývoje nezletilých osob i na ochranu lidské důstojnosti ve všech audiovizuálních mediálních službách, včetně audiovizuálních obchodních sdělení.*⁴⁹

Zvláštní je, že směrnice v odstavci (44) apriori předpokládá **škodlivý obsah** v audiovizuálních mediálních službách, aniž definuje, na jakých předpokladech tak činí a co je ujednocený **evropský standard** „ne-škodlivého“ *tělesného, duševního a mravního vývoje nezletilých osob*, jestliže se jedná o kategorii podmíněnou etnicky, nábožensky, jazykově, kulturně a

<<http://www.mkcr.cz/scripts/detail.php?id=521>>
49 Úř. věst. L 332, strana 32 a 33

podmíněnou i individuálně a časově. Rámcové rozhodnutí Rady EU 2004/68/SVV ze dne 22. prosince 2003, implementovatelné do 20. ledna 2006, o boji proti pohlavnímu vykořisťování dětí a dětské pornografii v § 1 definuje, že

a) „*dítětem*“ každá osoba mladší 18 let;

b) „*dětskou pornografií*“ pornografický materiál, který zobrazuje:

i) *skutečné dítě, které se aktivně nebo pasivně účastní jednoznačně sexuálního jednání, a to včetně dráždivého vystavování přirození nebo ohanbí dítěte, nebo*

ii) *skutečnou osobu se vzhledem dítěte, která se aktivně nebo pasivně účastní jednání uvedeného v bodě i), nebo*

iii) *realistické znázornění neexistujícího dítěte, které se aktivně nebo pasivně účastní jednání uvedeného v bodě i) ;*⁵⁰

Rámcové rozhodnutí ovšem odkazuje i na trestnost, pokud je oběť dítě nedosahující podle vnitrostátních právních předpisů věku pohlavní dospělosti. Nicméně, stejně jako u Rámcového rozhodnutí Rady, tak i u Směrnice AVMS bez hranic, na základě předchozí diskuze se zákonodárci a předchozího legislativního procesu EU mezi Evropským parlamentem, Radou EU a Evropskou komisí, se na této formulaci Unie shodla a shodla se tím i na nutnosti regulace. Každý stát EU musí ve svém zákonodárném procesu učinit trestným návod, pomoc a úcastenství na výrobě, prodeji, rozšiřování nebo dalším předávání dětské pornografie; jejím nabízení nebo zpřístupňování, ale i jejím pořizování nebo držení, stejně jako pokusy o ně. Členský stát může vyloučit trestněprávní odpovědnost za jednání, týkající se dětské pornografie, pokud skutečné osobě se vzhledem dítěte bylo v době zobrazení ve skutečnosti 18 let nebo více. Ovšem stát to učinit *může*, ale také nemusí...

Dne 29. listopadu 2000 přijala Rada program opatření pro uplatňování zásady vzájemného uznávání rozhodnutí v trestních věcech. Podle bodu 3.4 tohoto programu, který se týká rozhodnutí o zbavení určitých práv a jiných sankcí, účinnost některých sankcí v evropském kontextu závisí na tom, zda jsou v celé Unii uznávány a vykonávány. V této souvislosti Rada stanovila jako prioritu (opatření 22) přijetí nástrojů, který by umožnil výkon rozhodnutí o zbavení určitých práv v členském státě, v němž má odsouzený trvalé bydliště a rozšíření jeho vykonatelnosti na celé území Unie, alespoň pro určité druhy trestných činů a rozhodnutí o zbavení určitých práv.

⁵⁰ Rámcové rozhodnutí Rady 2004/68/SVV ze dne 22. prosince 2003 o boji proti pohlavnímu vykořisťování dětí a dětské pornografii [online] URL: <<http://eur-lex.europa.eu/LexUriServ/LexUriServ.do?uri=DD:19:07:32004F0068:CS:PDF>>

2.4.2. Subsidiarita

Stejně jako v jiných úsecích Směrnice AVMS, i v případě regulace obsahu nechává ale v souladu se zásadami subsidiarity a proporcionality konkrétní pravidla na národním legislativním procesu a určuje pouze širší rámec, společný všem zemím EU – v rozporu s *Akčním plánem Rady a Komise o nejlepších způsobech provádění ustanovení Amsterodamské smlouvy o vytvoření prostoru svobody, bezpečnosti a práva*⁵¹ princip teritoriality, harmonizaci s právem na svobodu projevu v *Listině základních práv Evropské unie* a pouze definuje v odstavci (45) cíle tohoto legislativního úsilí.

(45) Opatření přijatá na ochranu tělesného, duševního a mravního vývoje nezletilých osob a na ochranu lidské důstojnosti musí být v rovnováze se základním právem na svobodu projevu zakotveným v Listině základních práv Evropské unie. Cílem uvedených opatření, jako jsou například osobní identifikační čísla (kódy PIN), systémy filtrování nebo označování, by tedy mělo být zajištění odpovídající úrovně ochrany tělesného, duševního a mravního vývoje nezletilých osob a lidské důstojnosti, zejména pokud jde o audiovizuální mediální služby na vyžádání.

*Doporučení o ochraně nezletilých osob a lidské důstojnosti a o právu na odpověď již uznalo důležitost filtračních systémů a **označování** a obsahuje řadu možných opatření ve prospěch nezletilých osob, jako je například systematické poskytování účinného, aktualizovaného a uživatelsky jednoduchého **filtračního systému uživatelům při předplacení služeb** určitého poskytovatele připojení nebo vybavení **automatickými filtračními systémy při přístupu ke službám** zvláště určeným pro děti.⁵²*

2.4.3. Věková hranice

Zde je na místě poznamenat, že systém filtrace obsahu v jednom případě se už snaží působit bez výjimek pro kohokoliv – a to je cenzura dětské pornografie. Co přesně je a co už není dětská pornografie a jak se liší od uměleckého zobrazování aktů, byť v erotických či sexuálně atraktivních pozicích, exaktně definovat přitom nelze. Hranice fyzické a sexuální vyspělosti není vždy totožná s hranicí, definovanou různými právními systémy (13, 14, 15, 18, 21 let). Česká republika definuje hranici zletilosti – způsobilosti k právním úkonům – 18. rokem⁵³, v omezené míře, závislé na rozumových schopnostech⁵⁴, se snížila hranice minimálního legálního věku pro pohlavní styk 15. rokem (změnou v novém trestním zákoníku klesla tato

⁵¹ Úř. věst. C 19, 23.1.1999, s. 1.

⁵² Věstník L 332, strana 32 a 33

⁵³ § 8 odst. 2) občanského zákoníku

⁵⁴ § 9 občanského zákoníku

hranice na 14 let), uzavření manželství nezletilcem starším 16 let⁵⁵, v deliktuální způsobilosti i na věk menší. Výzkumy z roku 1994 zjistily v České republice první pohlavní styk před patnáctým rokem života u 15,4 % pražských mužů a 11,4 % pražských žen v souboru osob ve věku 15 až 29 let⁵⁶. Realita sexuálních pudů se prostě nedá spoutat legislativou.

Navíc subtilní a fyzicky méně vyvinutý herec či herečka, model či modelka (standard propagovaný módními žurnály) může být starší, než určuje národní legislativa země původu audiovizuálního díla, a dojde tak ke kolizi mezi formálně znakově nejasnou definicí Rámcového rozhodnutí „osoba se vzhledem dítěte“ spolu s vizuální interpretací diváka země příjmu (či regulátora) a mezi stavem de iure dle Směrnice. Tudíž se dá do budoucna předpokládat, že tato oblast díky nejednotnosti úpravy přinese při striktním vyžadování stále probíhajícím sjednocování evropské legislativy mnoho konfliktních situací, soudních sporů a požadavků na zpřesnění či eliminaci příslušných ustanovení.

(46) Na poskytovatele mediálních služeb spadající do pravomoci členských států by se měl v každém případě vztahovat zákaz rozšiřování dětské pornografie podle rámcového rozhodnutí Rady 2004/68/SVV ze dne 22. prosince 2003 o boji proti pohlavnímu vykořisťování dětí a dětské pornografii.⁵⁷

2.4.4. Přípustnost cenzury

Evropská unie opatrnou formulací „nezbytně nevyžaduje“ poprvé ve své historii připouští státní cenzuru (*předběžnou kontrolu ze strany veřejných orgánů*) a charakter regulace nechává tak plně a bez jakýchkoliv omezení na národních parlamentech.

(47) Žádné ustanovení této směrnice týkající se ochrany tělesného, duševního a mravního vývoje nezletilých osob a lidské důstojnosti nezbytně nevyžaduje, aby opatření na ochranu těchto zájmů byla prováděna v podobě předběžné kontroly audiovizuálních mediálních služeb ze strany veřejných orgánů.⁵⁸

⁵⁵ § 8, odst. 2, druhá věta občanského zákoníku

⁵⁶ WEISS, Petr. *Proměny podob sexuality*, in: Psychologie dnes č. 8/1998, str. 5. ISSN 1211-5886

⁵⁷ Věstník L 332, strana 32 a 33

⁵⁸ Věstník L 332, strana 32 a 33

2.5. Implementace

Vzhledem k tomu, že evropská směrnice má být implementována do národní legislativy během dvou let, měl by legislativní proces v ČR skončit 11. 12. 2009.

V tuto chvíli je v interním připomínkovém řízení návrh zákona o audiovizuálních mediálních službách bez hranic a o změně dalších zákonů, nicméně vzhledem k obsažnosti a závažnosti matérie se dá předpokládat, že nebude do termínu EK projednán, neboť ještě nebyl předložen do Parlamentu a i kdyby byl, stávající Poslanecká sněmovna ho nestihne projednat a schválit. Předpokládané mimořádné volby a konstituce nové Poslanecké sněmovny vylučuje jeho přijetí na podzim a ukončení legislativního procesu do konce roku 2009 (schválení v prvním, druhém i třetím čtení, odeslání do Senátu, Senát – lhůty pro projednání ve výborech a na plénu, návrat normy do Poslanecké sněmovny a lhůta pro nové projednání, podpis prezidenta nebo jeho veto, opětný návrat normy do Sněmovny a schválení, vytištění ve Sbírce).

Vrchní ředitelka pro legislativu Ministerstva kultury ČR Petra Smolíková vyjádřila na konferenci HDTV Forum, konané v Praze dne 21. dubna 2009, obavu, že implementace do stanoveného termínu nebude možná. Učinila tak s odkazem na politickou situaci, kdy je vláda v demisi a jsou plánovány předčasné volby na říjen 2009. Vzhledem k tomu, že přijímání mediálních zákonů v Poslanecké sněmovně Parlamentu České republiky trvají v průměru dva roky a směrnice byla plánována na projednávání do vlády na květen 2009, je tato předpověď pravděpodobná. Důvodem implementace zákona AVMS bez hranic je, jak uvádí důvodová zpráva Ministerstva kultury ČR:

- *Implementace Směrnice – při nedodržení závazku sankce ze strany EU.*

Poznámka: Směrnice se nicméně stává bezprostřední součástí vnitrostátního právního řádu okamžikem svého vstupu v platnost.

- *I bez nutnosti implementace by bylo nutné upravit stávající zákon z následujících důvodů:*
 - *Technologický vývoj (riziko, že právní úprava výrazně zaostane za technologickým pokrokem; cíl – právní úprava reflektující technologický pokrok a trendy v oblasti audiovize).*
 - *Konvergence technologií a služeb směrem k dodávání obsahu pomocí internetového protokolu (riziko, že regulátor nebude schopen v této oblasti efektivně chránit spotřebitele, mládež a plnit efektivně své povinnosti aj. ; cíl – nastavení regulace tak, aby zajišťovala přiměřenou míru ochrany osob, podpory evropské tvorby apod., ale zároveň nebránila rozvoji internetových služeb a technologií).*

- *Rozšiřování škály přístrojů pro audiovizuální příjem v domácnostech (větší náklady regulátora kvůli zvyšujícímu se počtu regulovaných subjektů; cíl – regulace musí umožnit regulátorovi, aby i při nárůstu počtu regulovaných subjektů efektivně reguloval oblast audiovize).*
- *Vývoj reklamních metod (riziko, že právní úprava rychle zaostane za pokrokem v této oblasti; cíl – regulace, která je schopna pojmout změny v odvětví audiovize).*
- *Společenské a kulturní změny (nutnost jejich reflexe v právní úpravě; cíl – regulace, která je schopna pojmout změny v odvětví audiovize).*
- *Děti stále více se samostatně rozhodují o tom, co budou sledovat (což klade zvýšené nároky na regulátora z hlediska ochrany jejich mravního vývoje, cíl – ochrana dětí ve všech oblastech audiovize).*
- *Integrace vnitřního evropského trhu (riziko – Česká republika nevyužije možností, které jí v oblasti audiovize integrace vnitřního evropského trhu nabízí; cíl – nastavit národní předpisy tak, aby bylo výhod vyplývajících z vnitřního evropského trhu možno plně využít).⁵⁹*

Rozdílná regulace různých forem poskytování téhož nebo podobného obsahu je neodůvodnitelná – tradiční televizní vysílání musí čelit konkurenci televizního vysílání, provozovaného prostřednictvím nových přenosových platforem i služeb na vyžádání, které nabízejí podobný audiovizuální mediální obsah (riziko plynoucí z neodůvodněné diskriminace televizního vysílání vůči AVMS na vyžádání; cíl – nastavení vyvážené regulace pro provozování televizního vysílání i poskytování AVMS na vyžádání).

⁵⁹ Důvodová zpráva Ministerstva kultury ČR pro vládu ČR k návrhu zákona o audiovizuálních mediálních službách na vyžádání a o změně některých zákonů. Nezveřejněno. Zdroj nelze uvést.

3. Limity stávající národní legislativy

„Možná, že existují hodnoty, které jsou absolutní. Platí jednou provždy. Nemyslíte?“

„Co třeba?“

„Pravda. Krása. Láska! Spravedlnost! Kdyby to tak nebylo, nedalo by se už ničemu věřit. Nebyla by žádná budoucnost. Nedalo by se nic plánovat, žádné meze, nic čeho bychom mohli dosáhnout.“

„Dá se to nějak poznat, ta tvoje pravda, krása, spravedlnost?“

S hrůzou jsem si uvědomila, kdo komu klade otázky. Chtěla jsem přece znát to jeho moudro, a ne aby mě tady zpovídal on.

„A co vy myslíte?“ zeptala jsem se tedy.

Povzdychl si.

„Lidé o to nepřestali usilovat. Změřili krásu, zvážili krásu, vypočetili „zlatý řez“. Kdo se ho drží, dělá „pěkné“ obrázky. Nebo spravedlnost. Už od dob Chamurabbiho v dávné Mezopotámii vypilovávají Zákon. Vymýšlejí spoustu nových a nových paragrafů v domnění, že práva bude dosaženo. Také pravda má svá kritéria, samozřejmě vědecká a proto svatá. Řídit se jimi znamená používat Rozum tím správným způsobem. Je to tak racionální.“

„A co láska?“ připomněla jsem mu, neboť se mi zdálo, že se jí vyhýbá.

„Absolutní láska? Přece na ni všichni věří. Někdo věří v Boha, jiný v lidi, někdo v lásku partnerskou, až za hrob. Všichni ji hledají, všichni věří, že existuje. Bez ní by se nedalo přece žít!“

PhDr. Danica Slouková, CSc.: *Rozhovor o naší době, která už není moderní.*⁶⁰

Ve vztahu svobody slova, klasifikace a regulace obsahu (jako omezení svobody slova) je třeba rozlišovat závažnost možného narušení mravů a odlišovat **slovo/řeč** (speech), nebo **čin** (act) a nerozměňovat tuto odlišnost kategorií feministicko propagandistickým termínem **slovní čin** (speech act), kterým se americké militantní feministky brání pornografii jako verbálnímu zhmotnění poroby.⁶¹

Regulace **činů**, jedince i společnost ohrožujících, je potřebná a děje se tak už od krále Chamurabbiho (kolem 1792 – 1750 př. n. l.) – všeobecně platnými normami práva. **Slova** si ovšem nesou své proměnlivé obrazy s sebou, podněcují imaginaci a nabádají ke komunikaci.

Regulace slov znamená, že se bojíme představivosti. Že se bojíme názorů, myšlenek, idejí. Budoucích činů. Kdo ale řekne jako nejvyšší autorita, které slovo je už z amorfности vystupující ikonou⁶², konstrukci reality jako typu operování se znaky⁶³ či oním pornografickým „činem“ – komplexním komunikátem⁶⁴, které jen „hrou na čin“⁶⁵ a které je pouze projevem hravosti imaginace? Normy morálky jsou platné pouze v určité, historicky podmíněné kultuře, pro určité etnikum či kastu. To co je pro jedny normální, je pro druhé „sodoma, gomora“. Čin ukončí vždy polemiku o významu slov. Když letí kulka, všechna

⁶⁰ SLOUKOVÁ, Danica, PhDr., CSc. *Interview s Jeho Svátostí Dr. B. Pydlíkem - 1.část* [online] URL:

<<http://www.gsgpraha.cz/~pydlik/win/p1.htm>>

⁶¹ LIŠKOVÁ, Kateřina: *Pornografie: symbolická a performativní moc textu*, 16. 11. 2005, in *ASPEKTin - feministický webzín*. ISSN 1225-8982. [online] URL: <http://www.aspekt.sk/aspekt_in.php?IDclanok=184&content=clanok&rubrika=18>

⁶² přiřazení označujícího a označovaného jako princip rušící amorfности reality – ad Ferdinand de Saussure, in: Otakar Šoltys: *Komplexní komunikát a ikonizace mediální krajiny* [online] URL:

<<http://www2.fhv.umb.sk/Publikacie/2004/Contemporary%20Language%20Communication%20with%20Interdisciplinary%20Connections/3%20JAZYKOV%C3%81%20KOMUNIK%C3%81CIA%20%20V%20MASMEDI%C3%81LNEJ%20%20SF%C3%89RE/257-270%20soltys.pdf>>

⁶³ in: Otakar Šoltys: *Komplexní komunikát a ikonizace mediální krajiny* [online]

⁶⁴ in: Otakar Šoltys: *Komplexní komunikát a ikonizace mediální krajiny* [online]

⁶⁵ Například Johan Huizinga, *Homo ludens: o původu kultury ve hře*. Praha, Mladá fronta, 1971, s. 226.

slova jsou zbytečná. „Logos“, ono *slovo z počátku*⁶⁶ ale ne vždy *povstává* a určuje povahu našich činů, onen *Boží plán spásy skrze Krista*. Jen v tom případě by platil imperativ, že *pokud nějaké slovo neexistuje, nemůže existovat ani čin je popisující ...*⁶⁷ Jen v tom případě by platilo, že celá mediální realita je temnotou hříchu a každé slovo v rozporu s předem deklarovaným obsahem určuje oprávnění k odvrhnutí všech myšlenek i slov, které se protíví Boží vůli podle teze „*Ty jsi moje světlo, Hospodine. Hospodin mi září do mých temnot*“⁶⁸

3.1.1. Ústavní pořádek

Listina základních práv a svobod jako součást ústavního pořádku České republiky zaručuje v **čl.17** svobodu projevu a právo na informace. Cenzura je dle Listiny základních práv a svobod nepřijatelná. Svobodu projevu a právo vyhledávat a šířit informace lze omezit pouze zákonem. Stejně tak sankce je možné uložit pouze zákonem. Čili veškeré státem požadované omezující klauzule je nutné vtělit do zákona, nikoliv do prováděcího předpisu nižší právní síly.

3.1.2. Zákonné normy

Základní regulace byla definována už na počátku 90. let v Zákoně č. 468/1991 Sb. o televizním a rozhlasovém vysílání. § 5 určoval povinnost provozovatele v době od 6:00 do 22:00 *nezařazovat pořady, které by mohly ohrozit psychický nebo morální vývoj dětí a mladistvých*⁶⁹. Vzhledem k technologickému vývoji vysílání a stále se zahušťující konkurenci na televizním trhu zpřesnil a rozšířil formulaci o ochraně dětí a mladistvých § 32 zák. 231/2001 Sb., určující povinnosti nejen provozovateli vysílání, ale i provozovateli převzatého vysílání. Mimo vlastního vysílání došlo k rozšíření i na upoutávky na vysílání a povinnost *bezodůvodně nezobrazovat osoby umírající nebo vystavené těžkému tělesnému nebo duševnímu utrpení způsobem snižujícím lidskou důstojnost*. Všem vysílatelům přibyla mimo povinnosti každý pořad, *který by mohl ohrozit fyzický, psychický nebo mravní vývoj dětí a mladistvých*, a to i v době určené pro vysílání těchto pořadů po 22. hodině, označit standardizovaným obrazovým symbolem upozorňujícím na jeho nevhodnost pro děti a mladistvé *po celou dobu vysílání pořadu*, ještě další povinnost: zajistit, aby rozhlasovému a televiznímu vysílání

⁶⁶ Jan 1,1-3: „*Na počátku bylo Slovo, to Slovo bylo u Boha, to Slovo bylo Bůh. To bylo na počátku u Boha. Všechno povstalo skrze ně*“

⁶⁷ Definice novořeči, in: ORWELL, Georgie. 1984 [online] URL: <http://www.narod-sobe.cz/clovek/kultura/literatura/Autori_EN/Orwell/1984/1984.htm>

⁶⁸ 2 Samuel 22,29

⁶⁹ § 5 zákona č. 468/1991 Sb. o televizním a rozhlasovém vysílání.

pořadů, na které se vztahuje omezení v době od 6:00 do 22:00 *bezprostředně předcházelo slovní upozornění* na nevhodnost pořadu pro děti a mladistvé.

3.1.3. Paradoxy Hlavy XXII⁷⁰

§31 zákona 231/2001 Sb., upravující obsah programů hned v první větě prvního odstavce říká, že *provozovatel vysílání a provozovatel převzatého vysílání má právo vysílat programy svobodně a nezávisle*. Hned v druhé větě ovšem toto právo výrazně omezuje, až předchozí větu činí nepotřebnou, neboť tvrdí zároveň, že *do obsahu programů lze zasahovat na základě zákona a v jeho mezích*. A tak právní termín **svoboda** dostal „náhubek“⁷¹ termínem **meze**. Na jedné straně stojí **zákaz** *zařazovat v době od 06.00 hodin do 22.00 hodin pořady a upoutávky, které by mohly ohrozit fyzický, psychický nebo mravní vývoj dětí a mladistvých* (§ 32 písm. g.) a druhé straně **povinnost** *zajistit, aby rozhlasovému a televiznímu vysílání pořadů, na které se vztahuje omezení podle písmene g), bezprostředně předcházelo slovní upozornění na nevhodnost pořadu pro děti a mladistvé a aby pořad, který by mohl ohrozit fyzický, psychický nebo mravní vývoj dětí a mladistvých, byl označen v případě televizního vysílání obrazovým symbolem upozorňujícím na jeho nevhodnost pro děti a mladistvé po celou dobu vysílání* (§32 písm. h. zák. 231/2001 Sb., zvaný v mediálním žargonu „paragraf hvězdička“). Paradoxně a právně nekonzistentně působí tyto dva paragrafy jdoucí hned za sebou do chvíle, než si uvědomíme, že i zpravodajství je v právní terminologii vysílacího zákona pořad a ne vždy mohou být záběry vzhledem k realitě z tohoto hlediska „neohrožující“. Nicméně v zákoně zůstává nelogičnost užívání §32 písm. h. po 22 hodině, kdy by *děti a mladiství*, jejichž *fyzický, psychický nebo mravní vývoj* by měl být takovýmto vysíláním *ohrožen*, měli už dávno spát a na televizi by se měli dívat pouze „vyspělí“ (mature) či „dospělí“ (adult) diváci, jejichž *psychický nebo mravní vývoj* by měl ukončen 18. rokem a poté být podřízen svobodnému rozhodnutí. K čemu tedy označování, vymáhané pod sankcí?

⁷⁰ Zde je nutné připomenout absurdní, "vojenské bláznosti" odpovídající dotaz "Kdy jste to neudělal?" z románu Josepha Hellera *Hlava XXII (Catch-22)*, na který neexistuje odpověď. V souboru vojenských předpisů v hlavě XXII je ukryta možnost, jak se dostat z války - být propuštěn jako blázen. Žadatel musí dokázat, že blázen skutečně je. Jenže když někdo požádá o propuštění z armády podle hlavy XXII, je na něj pohlíženo tak, že se chce vyhnout bojovému nasazení a takový voják nemůže podle hlavy XXII být skutečný blázen...

⁷¹ Termín "náhubek" možná svým komentářovým vyzněním překračuje hranice „odborné stati“, jak definují práci Pravidla pro organizaci studia na FSV, nicméně tato práce pojednává o mediálním diskursu a v této souvislosti se v médiích vžil pojem náhubek pro **všechna zákonná omezení svobody slova**, nejnovější novelu českého trestního a přestupkového zákona nevyjímaje.

3.1.4. Právní neuchopitelnost internetu

Internet je otevřenou sítí, kde kdokoliv může posílat libovolné informace, působí v mezinárodně právním vakuu a tak jeho regulace je snem totalitně uvažující politiky. Pro společnosti, které si od toho slibují posílení či udržení monopolního postavení na trhu, je to nicméně v nejbližší budoucnosti nereálná idea, pouze dráždící liberály a organizace ochraňující svobodu slova. Obsahová regulace internetu je možná pouze na dobrovolné bázi, její vynucování jednotlivými státy by vedlo k zániku tohoto globálního komunikačního média.

3.1.5. Paragrafovaná nezkušenost a důvěřivost

Další omezující klauzule s ohledem na psychický nebo morální vývoj dětí a mladistvých jsou v zákoně o regulaci reklamy č. 40/1995 Sb.. Podle jeho ustanovení reklama nesmí podporovat chování ohrožující zdraví, psychický nebo morální vývoj osob mladších 18 let; doporučovat ke koupi výrobky nebo služby s využitím jejich nezkušenosti nebo důvěřivosti; nabádat, aby přemlouvaly své rodiče nebo jiné osoby ke koupi výrobků nebo služeb; využívat jejich zvláštní důvěry vůči jejich rodičům nebo jiným osobám ani je nevhodným způsobem ukazovat v nebezpečných situacích. Reklama na alkoholické nápoje pak nesmí být na tyto osoby zaměřena a zejména nesmí zobrazovat mládež při spotřebě alkoholických nápojů nebo nesmí využívat prvky, které mladé lidi oslovují. Ani reklama na tabákové výrobky nesmí být zaměřena na osoby mladší 18 let, opět je nesmí znázorňovat, a navíc nesmí být umístěna v blízkosti dětských a mládežnických zařízení.

3.1.6. Rozdílnost termínů vysílání a lineární audiovizuální mediální služby

Směrnice Rady 89/552/EHS ze dne 3. října 1989 o koordinaci některých právních a správních předpisů členských států upravujících provozování televizního vysílání ve znění Směrnice Evropského parlamentu a Rady 97/36/ES ze dne 30. června 1997, a Směrnice Evropského parlamentu a Rady 2007/65/ES ze dne 11. prosince 2007 (Směrnice *Audiovizuální mediální služby bez hranic*, Směrnice *AVMS bez hranic*) i Evropská úmluva o přeshraniční televizi⁷² je kolizní se **Zákonem č. 127/2005 Sb., o elektronických komunikacích**, neboť ten neurčuje v

⁷² Sdělení č. 57/2004 Sb. m. s., o Evropské úmluvě o přeshraniční televizi, ve znění Protokolu pozměňujícího Evropskou úmluvu o přeshraniční televizi. In: Sběrka mezinárodních smluv 57/2004 Sb.m.s. [online] URL: <<http://aplikace.mvcr.cz/sbirka-zakonu/ViewFile.aspx?type=c&id=4266>>

tuto chvíli povinnosti podnikatele zajišťujícího veřejnou komunikační síť, jejímž prostřednictvím jsou šířeny rozhlasové a televizní programy⁷³ a podnikatele poskytujícího službu šíření rozhlasového a televizního vysílání v souvislosti s šířeným obsahem, který podléhá regulaci⁷⁴ směrnice AVMS bez hranic. Je zde také nutno sjednotit terminologii, zejména nahradit termín „vysílání“ termínem „audiovizuální mediální služby“.

3.1.7. Hranice státu a hranice EU

Stávající **Zákon č. 231/2001 Sb., o provozování rozhlasového a televizního vysílání** upravuje pouze provozování televizního vysílání, směrnici označované jako lineární audiovizuální mediální služby, a vůbec neupravuje audiovizuální mediální služby na vyžádání (nelineární audiovizuální mediální služby), kdy sám příjemce služby rozhoduje o tom, které pořady a v jaké době bude sledovat. Tuto problematiku upravuje v ČR doposud jen zákon o některých podmínkách výroby, šíření a archivování audiovizuálních děl.

Stejně tak je třeba upravit nově regulaci obsahu – obchodní sdělení, ochranu skupin osob, podporu evropské tvorby a tvorby evropských nezávislých děl.

Nově je třeba upravit i přeshraniční spolupráce Rady pro rozhlasové a televizní vysílání (RRTV) s orgány Evropských společenství a s regulačními orgány členských států Evropských společenství a států, které jsou smluvními stranami Evropské úmluvy o přeshraniční televizi.

3.1.8. Daňový domicil vysílatele

Z navrhovaného znění českého zákona ani z definice Směrnice není zřejmé, proč je definován podnikatel usazený v České republice odlišně od stávajícího znění daňového domicilu a proč má být za usazeného v České republice považován ten, kdo „*je schopen prokázat trvalé a skutečné zapojení do hospodářského života v České republice*“. Vágní ustanovení „zapojení do hospodářského života“ neimplikuje podřízenost právnímu řádu, výkazové, daňové a jiné povinnosti ani odpovědnost. Skutečnost, že je někdo usazen (či se za usazeného má považovat) by měla záviset na faktickém stavu vazby na daňové právo (registrace plátce daně), nikoliv na všeobjímající deklaratorní ustanovení Smlouvy o založení Evropských společenství. V případě, že se české zákony na dotyčného nevztahují, může se jeho chování,

⁷³ "Podnikatel zajišťující veřejnou komunikační síť, jejímž prostřednictvím jsou šířeny rozhlasové a televizní programy" je terminus technicus zákona

⁷⁴ "podnikatel poskytující službu šíření rozhlasového a televizního vysílání v souvislosti s šířeným obsahem, který podléhá regulaci" je terminus technicus zákona

ale i nároky řídit jinými právními předpisy, z čehož může vyplývat mnoho nejasných nebo diskriminujících rozhodnutí s následnými sankcemi pro stát (stejně jako tomu bylo dříve v kozích mezi vnitrostátním právem a mezistátními smlouvami o dvojím zdanění apod.)

3.1.9. Různost výpočtů pokrytí signálem

Nově je třeba do zákona zanést i způsob určení pokrytí území nebo obyvatel rozhlasovým a televizním vysíláním v souvislosti s rozdílnými podmínkami provozovatelů místního, regionálního a celoplošného vysílání. Doposud tuto problematiku řeší pouze **vyhláška č. 163/2008 Sb., o způsobu stanovení pokrytí signálem zemského televizního vysílání**. Nicméně vztahy mezi právními předpisy vyšší právní síly (zákony) a právními předpisy nižší právní síly (vyhláškami) nelze stanovovat křížově. Vyhláška je prováděcím právním předpisem zákona č. 127/2005 Sb., o elektronických komunikacích, nikoliv norem pro regulaci obsahu (připravovaný zákon o audiovizuálních mediálních službách na vyžádání a novelizovaný zákon 231/2001 Sb. o rozhlasovém a televizním vysílání, případně zákon 483/1991 Sb. o České televizi a zákon 484/1991 Sb. o Českém rozhlasu).

3.1.10. Vstup neziskového sektoru do vysílání

Dobré by bylo i doplnění neživnostenského statutu provozovatele audiovizuální mediální služby a provozovatele audiovizuální mediální služby na vyžádání, neboť současná úprava vylučuje z provozování vysílání neziskové subjekty s výjimkou České televize a Českého rozhlasu, čímž zákonodárci České republiky omezují právo občanů dané jim Listinou základních práv a svobod a Ústavou ČR šířit své názory všemi způsoby.

3.1.11. Definice reklamy a obchodních sdělení

Další povinnosti včetně sjednocení terminologie je nutné definovat do **Zákona č. 40/1995 Sb., o regulaci reklamy**, zejména v té části, kde zákon definuje skrytou reklamu a Směrnice *AVMS bez hranic* určuje podmínky pro legitimaci product placementu či určuje sponzorování v rozhlasovém a televizním vysílání.

3.1.12. Audiovizuální představení

Zákon č. 273/1993 Sb., o některých podmínkách výroby, šíření a archivování audiovizuálních děl se vztahuje na díla určená k audiovizuálním představením.

Podle § 2b zákona je výrobce českého audiovizuálního díla nebo distributor jiného než českého audiovizuálního díla povinen do 10 dnů před zveřejněním díla v České republice zaslat Ministerstvu kultury evidenční list audiovizuálního díla, který musí mj. obsahovat věkovou hranici přístupnosti audiovizuálního díla včetně stručného vyjádření důvodů omezené přístupnosti.

§ 3 odst. 3 zákona ukládá distributorovi povinnost zajistit, aby na obalech či průvodních listech rozmnoženin audiovizuálního díla byla uvedena hranice přístupnosti stanovená výrobcem nebo distributorem včetně stručného vyjádření důvodů omezení přístupnosti.

§ 4 zákona říká, že audiovizuální dílo, jehož obsah může ohrozit tělesný, duševní nebo mravní vývoj dětí, musí distributor nebo výrobce před jeho zveřejněním označit hranicí přístupnosti dosažením věku 15 nebo 18 let. U českého audiovizuálního díla tak musí učinit výrobce, popřípadě koproducent a pokud tuto povinnost nesplní, dopustí se správního deliktu.

Pořadatel audiovizuálního představení je pak hranici nepřístupnosti povinen zveřejnit v souvislosti s oznámením o konání audiovizuálního představení a při konání představení zajistit vyloučení účasti osob, na které se vztahuje případné omezení přístupnosti audiovizuálního díla.

Provozovatel prodejny nebo provozovatel půjčovny audiovizuálních děl nesmí prodat nebo pronajmout rozmnoženinu audiovizuálního díla s omezenou přístupností osobám mladším, než připouští omezení přístupnosti audiovizuálního díla. Dohled nad dodržováním těchto povinností vykonává obecní úřad.

3.1.13. Judikáty – rozsudky vykládající zákon

Judikáty jsou rozhodnutí vyššího soudu, které jsou rozhodné pro další rozhodování při interpretaci výkladu zákona. Termínem *judikatura* označujeme pravomocná rozhodnutí soudu, které se dotýkají dílčí otázky právní normy. Podle článku 89 odst. 2 Ústavy jsou vykonatelná rozhodnutí Ústavního soudu ČR⁷⁵ závazná pro všechny orgány a osoby. Nálezy, jimiž Ústavní soud ČR ruší zákony a jiné právní předpisy jsou pramenem práva a mají stejnou právní sílu jako zákon. Nejvyšší soud⁷⁶ a Nejvyšší správní soud⁷⁷ mají zákonné zmocnění k vydávání sbírek judikatury. Jsou v nich zveřejňována rozhodnutí nejen těchto nejvyšších soudů, ale i rozhodnutí vrchních soudů a krajských soudů. Cílem publikace je sjednocování

⁷⁵ *Rozhodnutí Ústavního soudu ČR*. [online] URL: <<http://www.judikatura.cz>>

⁷⁶ *Vyhledávání rozhodnutí Nejvyššího soudu ČR*. [online] URL: <<http://www.nsoudu.cz/rozhod.php>>

⁷⁷ *Sbírka rozhodnutí Nejvyššího správního soudu*. [online] URL: <<http://www.nssoudu.cz/judikatura.php>>

rozhodovací praxe v soustavě soudů. Rada pro rozhlasové a televizní vysílání shromažďuje judikaturu jak vlastních rozhodnutí (RRTV jako správní orgán), tak i judikáty soudů nejrůznějších stupňů, kterých byla RRTV účastníkem, ve snaze sjednotit výklad zákona 231/2001 Sb. a dalších právních předpisů, které upravují oblast její činnosti.^{78 79}

Vybrané judikáty dotýkající se otázek upravovaných ve vnitrostátní implementaci směrnice AVMS bez hranic v příloze Judikáty – rozsudky vykládající zákon

Více než 580 judikátů v archivu RRTV 1997-2009

4. Hraniční oblasti konvergence mediálních technologií

V audiovizuální oblasti dochází už řadu let k překotnému vývoji technologií, definovanému především změnou záznamu z analogového za digitální. Tím dochází k

- nárůstu rozlišení, kvality obrazu, zvuku a doprovodných služeb (HD, HDTV, uHDTV, 5+1 Digital Audio, Surround, MPEG4 kodek, JAVA EPG, online aplikace zpětného kanálu apod.)
- nárůstu záznamové kapacity přijímacích a přehrávacích zařízení a médií při trvale klesajících cenách za jednotku uloženého obsahu (Kč/MB)
- nárůstu přenosové kapacity sítí (Mb/s)
- zavádění technologií umožňujících částečnou (EPG) či plnou interaktivitu (zpětný kanál) a tím propojení těchto specifických sítí s – či do dalších sítí elektronických komunikací (konvergence technologií) i služeb
- zvyšování tržního pokrytí a tím rozšíření možnosti výběru spotřebitelů
- rostoucí počet programů dostupných spotřebiteli
- zvětšení počtu hodin spojených s konzumací audiovizuálního obsahu
- rozšíření pokrytí vysokorychlostním internetem (přístup přes pevnou telefonní linku, kabelovými či optickými rozvody, sítěmi a zařízeními pro mobilní příjem apod.).
- Dochází tím ke změnám teritoriálního členění šíření mediálního obsahu a služeb v rámci národních států podléhající národním právním systémům na globální či kontinentální platformy (satelitní příjem, internet), kde mimo technologických omezení a technických

⁷⁸ Podrobnosti: VEVERKA, Vladimír, BOGUSZAK, Jiří, ČAPEK, Jiří: *Základy teorie práva a právní filozofie*. CODEX, Praha 1996, 1. vydání, ISBN 80-85963-06-X

⁷⁹ Viz [online] URL: <<http://cs.wikipedia.org/wiki/Judikatura>>

norem neplatí jurisdikce národních států či nadstátních útvarů (EU), ale povětšinou ani mezinárodní právo. Decentralizovanost globálních informačních a komunikačních sítí nejsou regulovány ani mezinárodními organizacemi typu OSN, neboť nelze v takto multikulturním prostředí dospět k jednotným definicím.

Tento vývoj dále posiluje rostoucí poptávku uživatelů po

- vyšší kvalitě,
- interaktivitě a
- přitažlivosti obsahu,

což s sebou nese další technologické změny a stále rychlejší morální opotřebování výrobků spojených s

- produkcí,
- záznamem a přenosem,
- přehráváním,
- archivací
- tříděním a vyhledáváním

audiovizuálního obsahu.

Na reklamních trzích je možné pozorovat růst podílu televize a především internetu, je zaznamenáván výrazný nárůst příjmů z internetové reklamy; dochází ke vzniku nových trhů – např. trh mobilních streamingových služeb, pokračuje zlepšování „mediálních“ charakteristik internetu pro komerční komunikaci.⁸⁰

Dle Výroční zprávy Rady České televize o činnosti České televize bylo v roce 2007 ČR celkem 3 961 000 domácností vybaveno alespoň jedním televizorem (tj. téměř 98% všech domácností). Z tohoto počtu domácností využívalo 72,5% pozemní analogové televizní vysílání (pokojovou, venkovní či společnou anténou), 7,9% domácností bylo schopno přijímat i digitální pozemní vysílání (vyjma těch, které byly schopny zachytit digitální vysílání přes

⁸⁰ EEIP, a.s.: *Rozšířená závěrečná zpráva z hodnocení dopadů regulace k transpozici směrnice Evropského parlamentu a Rady 2007/65/ES ze dne 11. prosince 2007, kterou se mění směrnice Rady 89/552/EHS o koordinaci některých právních a správních předpisů členských států upravujících provozování televizního vysílání (směrnice o audiovizuálních mediálních službách)*, březen 2009. Veřejně nedostupné, určeno pro jednání vlády ČR

satelit nebo kabelem). 23,3% mělo možnost sledovat kabelovou televizi, 15,94 % přijímalo satelitní signál.⁸¹

Co se týče dostupnosti internetu, osobní počítač (PC) má doma celkem 1,68 mil. domácností (tj. 40%). Připojení k internetu má 1,36 mil. domácností (32%), z toho 1,08 mil. z nich (80%) disponuje vysokorychlostním připojením. Počet domácností vybavených osobním počítačem a připojením k internetu v letech 2003 až 2007 výrazně vzrostl. Výrazně stoupl počet domácností připojených prostřednictvím ADSL a dalších technologií. Počítače více používají muži než ženy a mladší než starší. Nejvíce je využívají studenti (97% studentů jsou uživatelé PC), osoby ve věku 16 až 24 let (88%) a jednotlivci s vysokoškolským vzděláním (83%). 89% uživatelů PC jsou pravidelní uživatelé (tj. používají PC alespoň jednou týdně). V letech 2003 až 2007 výrazně vzrostl zájem o on-line služby, zejména o internetové bankovníctví a nákup přes internet. V posledním roce nakoupilo přes internet 15% populace (1,3 mil. jednotlivců) ve věku 16 a více let. Třetina všech on-line nakupujících je ve věkové skupině 25-34 let. Zejména nejmladší generace má zájem o on-line hraní (stahování) her, stahování hudby, filmů, videa^{82, 83}.

Prolínání stávajících systémů audiovizuálního obsahu s obsahem, který už je nutno nazvat multimedialním; prolínání uzavřených sítí televizního vysílání s jinými způsoby dopravy audiovizuálního či multimedialního obsahu k divákovi / spotřebiteli; multifunkčnost řady zařízení digitální komunikace; interaktivita, se kterou se začíná spotřebitel chovat jako spoluvůdce programu či pořadu audiovizuálních mediálních služeb, tvoří rámec vývoje, který jednoznačně směřuje ke

- stírání hranice mezi výrobcí, zpracovateli, poskytovateli a konzumenty obsahu
- stírání hranice mezi obsahem a službami
- stírání hranice mezi „amatéry“ a „profesionály“
- stírání hranice mezi „původním“ analogovým rozhlasem (audio) a televizí (video) do podoby různě strukturovaného digitálního audiovizuálního obsahu (audio „s obrázky“,

⁸¹ Výroční zpráva Rady České televize o činnosti České televize za rok 2007 Rada České televize. 30. 6. 2008 [online] URL: <<http://www.psp.cz/sqw/text/tiskt.sqw?O=5&CT=473&CT1=0>>

⁸² data: Využívání informačních a komunikačních technologií v domácnostech a mezi jednotlivci 2007 ČSÚ. Kód: 9701-07 [online] URL: <http://www2.czso.cz/csu/2007edicniplan.nsf/publ/9701-07-v_roce_2007>

⁸³ EEIP, a. s.: Rozšířená závěrečná zpráva z hodnocení dopadů regulace k transpozici směrnice Evropského parlamentu a Rady 2007/65/ES ze dne 11. prosince 2007, kterou se mění směrnice Rady 89/552/EHS o koordinaci některých právních a správních předpisů členských států upravujících provozování televizního vysílání (směrnice o audiovizuálních mediálních službách), březen 2009. Veřejně nedostupné, určeno pro jednání vlády ČR

handheld video) a následné stírání rozdílů mezi audiovizuálním obsahem (obrazová a zvuková složka) a multimediálním obsahem (pohyblivě obrazová, staticky obrazová, zvuková, textová, infografická a datová složka)

Současný stav technologií šíření obsahu si vynutil přesnou definici zejména u klíčového pojmu „vysílání“. Zatímco po celé dvacáté století se šíření informací dalo prostřednictvím dvou způsobů: broadcasting (televizní vysílání, rozhlasové vysílání, teletext), unicasting a multicasting byl vyhrazen pouze pro služby telefonie (hovor a konferenční hovor, dálnopis, telefax, X-25 terminálové sítě – např. Minitel, Televideo), rozmach internetu a zvětšování jeho přenosové kapacity umožnily šíření digitálního audio-, posléze i video-obsahu různým způsobem, optimalizovaným pro sítě elektronické komunikace.

Podrobnější vysvětlení broadcasting, narrowcasting, unicasting, peercasting, ale i Video on demand (VOD), Audio Video On Demand (AVOD), Push Video on Demand, Near Video on Demand (NVOD), Network Personal Video Recorder (NPVR) je obsaženo v příloze v kapitole Přenosové technologie, postupy a jejich odlišnosti

4.1.1. Multimediální obsah veřejné služby

Pohyblivě obrazová, staticky obrazová, zvuková, textová, infografická a datová složka obsahu šířeného provozovatelem vysílání dle zvláštního právního předpisu (zákon č. 483/1991 Sb., zákon č. 484/1991 Sb.) v sítích elektronických komunikací.

Je to obsahová definiční kategorie zákona o České televizi a zákona o Českém rozhlasu, vytvořená za účelem definování budoucího obsahu ve všech jeho myslitelných variantách tak, aby bylo možno provádět technologické experimenty a šířit obsah s těmito parametry v sítích elektronických komunikací a aby přitom nebylo v závislosti na technologickém pokroku nutno neustále novelizovat zákony, ukládající médiím veřejné služby v České republice rozsah oprávnění a povinností.⁸⁴ Na základě této novely je umožněno Českému rozhlasu i České televizi vysílat audio stream s připojenými statickými obrazy a grafikou stejně jako vysílat audiovizuální obsah a interaktivní aplikace jak v internetu, tak v DVB sítích (DVB-T, DVB-S, DVB-C) a připravovat pro tyto sítě i EPG a *on demand* miniaplikace, ale například vysílat RDS-TMC v FM sítích či vysílat „klasický“ audiovizuální obsah v systému T-DMB a

⁸⁴ Touto definicí, vytvořenou členem Rady Českého rozhlasu Štěpánem Kotrbou, analytičkou generálního ředitele Českého rozhlasu Helenou Havlíkovou a analytikem České televize Nikolajem Savickým v rámci připomínkování novel zákonů 231/2001 Sb., 483/1991 Sb. a 484/1991 Sb. v letech 2005-6, které skončilo přijetím formulace "multimediální obsah" jako zvláštní kategorie do novely zákonů 483/1991 Sb. a 484/1991 Sb. přes odpor legislativců gesčního ministerstva i zodpovědného ministra vlády, se stírá rozdíl v oprávněních obou provozovatelů vysílání, který dosud trvá mezi analogovým rozhlasem a televizí.

připravovat produkci krátkých pořadů a obsahu pro DVB-H, VOD či obdobné aplikace 3G mobilních sítí. Zároveň se tak oddělují možnosti veřejnoprávních institucí od komerčních vysílatelů.

4.2. Odlišnosti systému mediální regulace

Regulace obsahu s vymezením odlišností pro různé způsoby distribuce a klasifikace různými orgány je problematická.

Pořady mohou být vytvořeny buď pro filmovou distribuci, distribuci na nosičích (DVD, VHS), televizní vysílání (audiovizuální mediální služby), nebo pro audiovizuální mediální služby na vyžádání a v každém z těchto případů mohou být regulovány odlišně či mít odlišnou klasifikaci. To může být fatální v případě umístění produktu (product placement) v obsahu. Teoreticky může existovat několik verzí díla pod stejným názvem, ale s netotožným obsahem. O možném porušování práv autora či autorů na celistvost díla nemluvě. Při množství audiovizuálního obsahu a množství cest jeho doručení divákovi se jedná o téměř neřešitelný problém.

Jak bude soudce určovat oprávněnost sankce, uložené správním orgánem (RRTV) za porušení povinnosti vysílat „událost zvýšeného zájmu veřejnosti“, či jak se bude klasifikovat „všeobecný zpravodajský pořad“. Co je to „všeobecný“ a co už to není?

Další nelogičností teoretického „národního“ systému klasifikace je možná odlišnost kritérií v jednotlivých zemích EU, což ve své podstatě znamená matení spotřebitele – diváka i obchodníka.⁸⁵ Poškozeným bude v tomto případě vždy divák.

4.3. Klasifikované hodnoty

„Filosofie jedná hlavně o kategoriích, tj. nejvyšších pojmech a problémech, jež se k nim pojí ... Celá filosofická metoda ... není nic jiného než hledání a nalézání toho věčného a neměnného i v nejokamžitějším a nejprchavějším.“

Jan Patočka⁸⁶

Většina zemí, které v nějaké formě přijaly omezení televizního vysílání obsahu, přijala omezení časové, věkové i tematické tak, aby vyhověla znění příslušných dokumentů OSN

⁸⁵ Nejmarkantnější to může být při přeshraničním vysílání (satelit) či při dovozu produktů obsahujících audiovizuální obsah a jejich prodeji na území ČR. Úplně nejmarkantnější a technicky téměř neřešitelné bez "národní" cenzury internetu je distribuce audiovizuálního obsahu v elektronické podobě prostřednictvím sítí elektronických komunikací (audiovizuální mediální služby na vyžádání), kdy nemusí jít o obchodníka – poskytovatele, podléhajícího této jurisdikci a přesto může nabízet obsah v českém jazyce nebo s českými titulky. Technické problémy mohou navrhované úpravy obsahu dělat i při importu titulků pro jinou verzi pořadu, než pro kterou byly vytvořeny.

⁸⁶ in: PATOČKA, Jan: *Péče o duši I.* Oikoymenh, Praha 1996, ISBN: 80-86005-24-0. str. 17, 19-20

(Úmluva o právech dítěte a další normy), případně jejich aplikace na úroveň mezinárodního či vnitrostátního práva (EU, RE, WTO, Interpol, Europol apod.). Některé země přijaly i omezení nad rámec těchto doporučené vzhledem k národním specifikům, některé zase nastavily odlišné věkové hranice „věku dítěte“ od OSN doporučených 18 let.

Podrobnosti o časových limitech vysílání klasifikovaného obsahu v některých zemích^{87 88} v příloze Časové limity vysílání klasifikovaného obsahu v některých zemích

4.3.1. Věkové kategorie

Standardně končí klasifikace audiovizuálního obsahu 18 rokem, přestože mají některé země omezena některá práva až do 21 let. Například Irsko ale má limit dospělosti nižší a odstupňovaný. Existují i výjimky z klasifikace obsahu (to když je obsah instruktáží – výukou) nebo má některá klasifikace pouze doporučující charakter.⁸⁹

Podrobnosti o věkové hranici v ČR v kapitole Ochrana mládeže

Podrobnosti věkové hranice v jiných zemích v příloze Věkové limity kategorie „dítě“, definované legislativou v některých zemích

4.3.2. Tématické kategorie

V různých zemích jsou klasifikována různá témata.

Konkrétní údaje pro jednotlivé země v příloze v kapitole Příklady klasifikace audiovizuálního obsahu v jednotlivých zemích

Zejména je omezen přístup k obsahu explicitně sexuálnímu, zobrazujícímu agresivní, ponižující či deviantní formy chování. Omezen je i přístup k obsahu zobrazujícímu sexuální práci. Ne všude je omezení nebo klasifikace „hate speech“ či vulgárního obsahu – například v USA s poukazem na ústavně garantovanou svobodu slova – i sprostého. Oproti tomu je klasifikována a regulována prakticky všude konzumace alkoholu a nelegálních drog. Třem z hlediska antropologie a vývojové psychologie nejproblematictějšími kategoriím je záhodno se věnovat blíže.

Sex v příloze Pohled psychologie na klasifikované hodnoty – Sex
Násilí v příloze Pohled psychologie na klasifikované hodnoty – Násilí
Drogy v příloze Pohled psychologie na klasifikované hodnoty – Drogy

⁸⁷ European Plarform of Regulatory Authorities. *Violence on Television*, 1998. str. 3-4

⁸⁸ DVB Regulatory Group, *Parental Control in a Converged Communications Environment – Self-Regulation, Technical Devices and Meta-Information*, Appendix I: 'Watershed systems', 2000. str. 67-69.

⁸⁹ V České republice je základ právního postavení dítěte je odvozen z práva rodinného, kde jsou upraveny vztahy mezi rodiči a dětmi. Zákon 91/1998 Sb. upravuje pojem rodičovské zodpovědnosti jako **soubor povinností a práv rodičů k nezletilým dětem, které spočívají v zajišťování jejich výchovy, výživy, správě majetku a vytváření harmonického rodinného prostředí. Rodina je stále ještě základ státu.** Až tam, kde rodiče nemohou, nechtějí nebo zneužívají své rodičovské zodpovědnosti, tedy ohrožují zájem dítěte, zasahuje do jinak chráněného soukromí rodiny stát, který plní svoji roli opatřeními sociálně - právní ochrany dětí (Hlava II. §§ 41-48).

4.3.3. Pohled psychologie na klasifikované kategorie

Z hlediska psychologie bychom mohli sledovat lehčí i těžší poruchy chování jako psychosociální nemoci. Psychosociální proto, že výchova mládeže probíhá jako proces socializace s nápodobou vzorů, definovaných v první fázi vštěpováním deklarácí – vzorců chování rodiči (tohle nesmíš, kdo lže, ten krade), v druhé fázi širší komunitou – ať už školou, nebo „ulicí“. Jak ale pominout toleranci rodiny k přestupkům i trestné činnosti dospělých, zejména v oblasti verbální (vulgarita a násilí při domácích konfliktech), majetkově deliktního chování (drobné i větší krádeže, daňové úniky, defraudace), společensky tolerovaného deliktního chování (chůze na červenou, porušování pravidel silničního provozu, počítačové pirátství) či interpersonální komunikace (vulgarita při kolizích, agresivita či lhostejnost v MHD, vnucování „dospělé“ autority agresí a vyvoláváním strachu, zastrašování autorit či pohrdání rozhodnutími státu a jejich nerespektování), nízkou objasněností a nízkou trestností přestupků i trestné činnosti.

Podrobnosti z ontogeneze dospívání v příloze v kapitole
Pohled vývojové psychologie na klasifikované hodnoty

4.3.3.1. „Negativní“ jevy pro účely klasifikace

Vzhledem k tomu, že ve společnosti rozdělené zájmy, nespojené ani náboženstvím, ani obecně sdílenými hodnotami, nelze nalézt konsensus, který audiovizuální obsah je „škodlivý“, je tento výčet možnou množinou klasifikace – pro informační účely. Necht' se každý rozhodne, co je pro jeho vývoj či vývoj jeho potomků „škodlivé“ a co ne.

- násilí
 - fyzické
 - psychické
 - ponižování
 - vulgarita
- strach
- nenávisť
- sex
 - sex komerční – prostituce
 - pornografie
 - sex s nezletilými
 - sex se zvířaty
 - nekrofilie
 - autoerotika
- drogy
- náboženství
- gambling
- virtuální realita

5. Pohled sociologie na klasifikované hodnoty

Když v roce 2007 uspořádaly kabelová televize *UPC* a společnost *Research International* průzkum *European Television Survey 2007*⁹⁰, zjistila, že 57% rodičů zejména z Rakouska, Švýcarska, Německa, Polska a Rumunska uvedlo, že by si přáli větší dohled nad obsahem televizních pořadů, pouze 3% dotázaných se vyslovila pro nižší míru dohledu. Z těch rodičů, kteří se vyslovili pro zostření dohledu, uvedlo 79% jako hlavní důvod televizní násilí a 56% vysokou míru sexuálního obsahu. Sex a násilí byly rovněž hlavní důvody, které vedly rodiče k zákazu sledování určitých pořadů, což uvedly dvě třetiny dotázaných (67%). Ve Francii se podle tohoto průzkumu 96% rodičů rozhoduje o volbě pořadu, zatímco v Nizozemsku 60%, Belgii 59% a v Maďarsku je to pouze 53% rodičů. V Česku rozhodují rodiče a děti v souladu v 42%, samy děti v 19% případů.

85% rodičů s dětmi do 18 let se podle tohoto průzkumu domnívá, že sledování televize má na děti pozitivní účinky. Nejčastěji zmiňují vzdělávání – rozšiřování všeobecného přehledu (68%) a lepší porozumění jazykům (48%). Pouze 23% rodičů se domnívá, že u jeho dětí díky sledování televize roste agresivita, a pouze 19% si myslí, že jeho děti se kvůli sledování televize více bojí. Pouze 18% evropských rodičů vadí, že se jejich děti, pokud se dívají samy, dívají na pořady, které rodiče neschvalují. Myslí si to 36% rodičů z Maďarska, 32% rodičů z Irsku, 27% z Rumunska a 16% českých rodičů. Nejméně jsou znepokojeni Němci (7%), Nizozemci (6%) a Belgičané (3%).⁹¹

⁹⁰ 5 905 respondentů z 13 evropských zemí

⁹¹ MALINA, František: *tisková zpráva UPC*. [online] URL: <www.upc.cz/pdf/evropskypruzkum.pdf>

5.1. Sociologické souvislosti důvodů mediální klasifikace a jejich účinku

Nejčastějším argumentem zastánců klasifikace médií je možnost nápodoby kriminálního či jinak závadového jednání dětmi a mladistvými. Hovoří se o přímé souvislosti s počtem trestných činů spáchaných dětmi a mladistvými a o celkovém zhoršení míry násilné a sexuální kriminality. Ale to je diskurs politicko – ideologický, promítající do výsledku více laické obavy a politické konstrukty, než seriózní ne-apriorní rozbor příčin a následků. Výsledkem těchto výsostně politických, o křesťanskou morálku opřených aktivit jsou mezinárodní smlouvy o ochraně dětí před kriminogenními vlivy, z nich se odvíjející národní legislativa, z ní odvozená praxe regulačních institucí a od toho se odvíjející chování médií.

K zacyklení vztahů příčin a následků pak dochází při zpětné analýze – například pro potřeby kontroly dodržování Úmluvy o právech dítěte v speciálním panelu OSN92 a medializaci konstatování v těchto dokumentech autoritativně uvedených. Už samotné konstatování o klasifikaci mediálního obsahu se vydává za efekt, aniž by se skutečný efekt jakkoliv zkoumal. Autorka se snaží sledovat různé, nicméně nesystematicky vybrané údaje o kriminalitě mladistvých v USA, kde existují systémy klasifikace jak filmového, tak i televizního či herního obsahu po velmi dlouhou dobu. Přesto zde nedochází k lineárnímu poklesu kriminality, nedochází ani k mezigeneračnímu zlepšení, ale k sezónním několikaletým výkyvům o rozsahu i větším než 50%, které nevykazují souvislost s médii a jejich aktivitami ani s regulací či klasifikací mediálního obsahu.

Podrobnosti o sociologických souvislostech důvodů mediální klasifikace v USA v příloze v kapitole Sociologické souvislosti důvodů mediální klasifikace a jejich účinku – data USA

Podrobnosti o sociologických souvislostech důvodů mediální klasifikace v USA v příloze v kapitole Sociologické souvislosti důvodů mediální klasifikace a jejich účinku – Mládež na české křižovatce

92 Carlsson, Ulla, Ed.; von Feilitzen, Cecilia, Ed. *Children and Media Violence. Yearbook from the UNESCO International Clearinghouse on Children and Violence on the Screen*. UNESCO International Clearinghouse on Children and Violence on the Screen, Nordicom, Goteborg University 1998. [online] URL: <http://www.eric.ed.gov/ERICDocs/data/ericdocs2sql/content_storage_01/0000019b/80/16/16/82.pdf>

5.1.1. Mládež na české křižovatce

Podle výsledků semináře ČT ze dne 21.2.2008, 30% českých dětí sleduje televize až 4 hodiny denně a 50% má televize u sebe v pokoji.⁹³

Standardně pracující sociologická pracoviště (CVVM, STEM) se hodnocení mediálního obsahu ve vztahu k mládeži nevěnují. Ostravské Innovatio hodnotí obsah na zakázku médií veřejné služby (ČT, ČRo) pouze ve vztahu k naplňování zákona 483/1991 Sb. a 484/1991 Sb..

Jediným, kdo se po dostatečně dlouhou dobu a dostatečně výrazně zabývá tématy dospívající mládeže (15+) a jejich vztahu k moderním informačním technologiím, médiím a trávení volného času, je sociolog Petr Sak⁹⁴ a jeho dcera Karolína Saková (Insoma). PhDr. Petr Sak specializovaná data o mládeži shromažďuje a vyhodnocuje už více než třicet let. V souvislosti se sociologickými výzkumy mládeže⁹⁵ a nových technologií ve vztahu k digitalizaci vysílání a rozvoji broadbandu zkoumal i širší rámce chování a hodnotových žebříčků mládeže.

Problémem je, že u těchto autorů je nutné jejich empiricky zjištěná data oddělit od vlastní interpretace. V publikaci *Vliv televizního vysílání na děti a mládež*⁹⁶ se snaží ukázat důsledky sledování televize u dětí i mládeže jako hlavní náplň jejich volného času a zdokumentovat vliv jednotlivých televizních stanic na děti a mládež.

Pro sociology, kteří budou chtít hledat vztah mezi médii a chováním mládeže (resp. vliv tohoto vztahu na pozdější chování a přenos modelů a hodnotových rámců na další generaci), je současná debata výzvou. Jakýkoliv výzkum se ale musí dělat jako velmi komplexní, velmi otevřený, bez jakkoliv motivovaného zadání vůči systému klasifikace mediálního obsahu.

Třeba se ještě něco o svých dětech i o sobě dozvíme... a možná se z toho poučíme.

Podrobnosti o sociologických výzkumech české mládeže v příloze v kapitole Mládež na české křižovatce

⁹³ Cit.: *Označování pořadů v souvislosti s ochranou dětí a mladistvých*

Univerzita Palackého Olomouc. [Powerpoint, online] URL: <www.upol.cz/fileadmin/user_upload/PF-katedry/spravni-pravo/Sprava/Popu/oznac.ppt>

⁹⁴ In: SAK, Petr PhDr., CSc., SAKOVÁ, Karolína. *Mládež na křižovatce - Sociologická analýza postavení mládeže ve společnosti a její úlohy v procesech evropeizace a informatizace*. Svoboda Servis, Praha 2004, ISBN: 80-86320-33-2 str. 109

⁹⁵ SAK, Petr PhDr., CSc.. *Člověk a vzdělání v informační společnosti*. 1. vydání. Praha : Portál, 2007. 290 s. ISBN 978-80-7367-230-0. s. 58.

⁹⁶ SAK, Petr PhDr., CSc., RYDLOVÁ, Milena, SAKOVÁ, Karolína. *Vliv televizního vysílání na děti a mládež. Analýza a komparace působení čtyř televizních stanic na děti a mládež a návazná koncepce mediální protidrogové politiky*. prosinec 1996, Insoma a MŠMT ČR, Výzkumná zpráva MŠMT, Praha. Není dostupné veřejnosti.

5.2. Další sledované kategorie: násilí, strach, nenávisť a jiné formy asociálního a sociopatického chování a rozhodování

Problematiku bychom mohli vysledovat v dějinách pedagogiky svazbenou u mládeže s pojmem kázeň v díle klasiků pedagogiky – J. A. Komenského, J. J. Rousseaua, J. F. Herbarta, J. I. Felbigera, A. S. Makarenka, J. Deweye, M. Foucaulta a desítek dalších. Mohli bychom se zabývat možnostmi školy v oblasti prevence a řešení záškoláctví, lhaní žáků, žákovských krádeží, rvaček, šikany, gamblerství, vulgárnosti žáků mezi sebou i vůči učitelům, drzosti žáků vůči autoritám, vandalismu, projevů rasismu a xenofobie, alkoholismu, kouření a konzumace drog, jakož i ve vztahu k disciplíně, dodržování pravidel, prosociálních postojů, odpovědnosti a tolerance. Mohli bychom hledat odpověď v mnoha odborných studiích, nicméně cítíme, že existuje vztah mezi společenskou kohezí, harmonií, intenzitou a délkou interpersonální komunikace a výsledným chováním individua jako člověka společenského. Pokud se rodina vyvíjí harmonicky, dodržuje „příkázání“ státu i obecné normy morálky a profituje z toho, uvědomuje si i dítě výhodnost tohoto modelu chování. Pokud si dítě uvědomí profitabilitu negativních vzorců chování a relativní beztrestnost, preferuje vyšší zisk za cenu kolize s autoritami či systémem.

Systémová teorie Talcotta Parsonse v příloze v kapitole Systémová teorie – dynamická rovnováha

Média jsou zrcadlem společnosti, nikoliv tvořitelem a hybatelem společenských procesů a dějů. Zobrazují již existující znaky a jejich významy, nevytvářejí nové. Mohou již existující význam posunout (spinning), ale pouze v mezích uvěřitelného – v mezích rámce standardní zkušenosti standardního recipienta.⁹⁷

Podrobnosti v příloze v kapitole Psychosociální nemoci

I psychologická interpretace matematické teorie her dává odpověď na otázku výhodnosti sobectví a agrese před kooperací či altruismem v rozhodování konfliktních situací. V základních modelech hráči vždy usilují o prospěch – vítězství či optimalizaci zisku. Pravidla platí do chvíle, než je lze beztrestně porušit, nebo když potenciální zisk vyváží míru rizika a výši ztrát.⁹⁸ Chování a rozhodování, ale i komunikace hráčů se řídí individuálními zájmy při znalosti pravidel, v tomto případě zákonů a omezení obecné morálky.

⁹⁷ *Vrtěti psem*. 1997. angl. orig. *Wag the Dog*. Režie: Barry Levinson - Hrají: Dustin Hoffman, Robert De Niro, Anne Heche.

⁹⁸ von NEUMANN, John Ludwig, MÖRGESTERN, Oskar. *Theory of Games and Economic Behavior*. 1944. česky: *Teorie her a ekonomické chování*.

„Totalitní“ systém se vždy pokoušel o „totální“ kontrolu informačního prostoru – vždy bez úspěchu. Vždy si jedinci či celé skupiny našly alternativu v shromažďování a distribuci „zakázaného“ obsahu... Inspirací jim mohla být třeba i klasická literatura – román Raye Bradburyho 451 stupňů Fahrenheita. A tak jsme sice všichni četli knihy z '68 Publishers a poslouchali Kryla, ale vzhledem k okolní realitě jsme dál všichni pracovali pro blaho socialismu – ať už jako dělníci v továrnách či jako učitelé na vysokých školách. Ukázka *věžňova dilematu* v praxi. Zisk za akceptovatelnou cenu jsme přivítali, když se o něj postaral někdo jiný. Změnili jsme rázem „neměnné“ hodnoty? Ne. Adaptovali jsme se na jiné ekonomicko-spoločenské podmínky. Média v tom kuse nehrála, i když si to myslela nejen řada žurnalistů, ale i řada politiků.

Pokud bude z rovnováhy společnosti či z hlediska teorie her výhodná prostituce, je nemožné ji omezit. Pokud bude z hlediska rovnováhy moci či z hlediska teorie her výhodná konkurence, je nemožné ji nahradit kooperací. Pokud je výhodné sobectví, nemá cenu hovořit o altruismu. A pokud bude výhodná agrese, ani cenzura morálku mladé generace nevylepší.

Léčit se musí choroba, nikoliv příznaky.

6. Organizace labellingu obecné a konkrétní modely

Stávající právní úprava labellingu se omezuje na jediné ustanovení v zákoně č. 273/1993 Sb., podle kterého za stanovení hranice přístupnosti díla nese odpovědnost jeho výrobce, resp. distributor a § 32 odst. 1 písm. e), g), h) zák. č. 231/2001 Sb., o provozování rozhlasového a televizního vysílání, kde určuje povinnosti provozovatelů vysílání, pokud jde o ochranu dětí a mladistvých. V České republice neexistuje jednotný systém piktogramů sloužících k označení audiovizuálních děl, nepůsobí zde ani žádná odborná instituce, která by díla klasifikovala. Usnesení vlády č. 1652/05 (plán nelegislativních úkolů) ukládá Ministerstvu kultury úkol, vypracovat **Koncepci jednotného klasifikačního systému pro audiovizuální produkty** tak, aby mohla být implementována do prosince 2009.

Podrobnosti o obecných modelech regulace mediálního obsahu v příloze v kapitole Obecné modely mechanismů regulace

Podle autorky je daleko lepší, než pokračovat ve stávající státní regulaci (se zamlženým vlivem politické scény prostřednictvím falšné nominace členů mediálních rad zájmovými organizacemi), připustit multioborovou samoregulaci či koregulaci na základě širokého panelu a širokého konsensu – v jakékoliv organizační podobě. Daleko lépe odpovídá ideji liberalizace, kterou pro telekomunikace a média předpokládá Evropská unie v platné směrnici, ve které se bude omezovat vliv státních zásahů ve prospěch co nejpestřejší konkurence a co nejmenší regulace trhu.

Přehledná tabulka klasifikace obsahu v jednotlivých vybraných zemích v příloze v kapitole Konkrétní modely v jednotlivých vybraných zemích

Konkrétní modely regulace a klasifikace mediálního obsahu (film, TV, hry, DVD/VHS) v příloze v kapitole Konkrétní modely v jednotlivých vybraných zemích

Podrobnosti o konkrétních modelech v příloze v kapitolách Příklady klasifikace audiovizuálního obsahu v jednotlivých zemích a Počet klasifikovaných filmových obsahů v jednotlivých zemích

Zmatek ve věkových hranicích „nepřístupnosti“ mezi jednotlivými zeměmi, klasifikující obsah od 3 let do 19 let, i různá kritéria posouzení nevhodnosti obsahu pro tu kterou kategorii v jednotlivých zemích, v sobě nesou závažnou hrozbu obchodních bariér či obchodních válek při dovozu mediálního obsahu, zejména na nosičích. A nesou v sobě zároveň překážku pro jednotný trh v rámci EU a tím i překážku pro realizaci jednoho ze základních práv EU (volný pohyb zboží a služeb po území celé Unie za jednotných podmínek).

To jen dokazuje, že neexistuje jediný bod shody na obsahu těchto norem, které mohou být uplatňovány univerzálně, více než jakákoli jiná oblast regulace obsahu vysílání. Normy musí být stanoveny v závislosti na místních hodnotách a normách, které používají místní

občané. Ti by měli mít právo využít své pravomoci k posouzení shody v souladu s obecně uznávanými normami v jejich společnosti. Neexistuje ani mezinárodně dohodnutý standard urážlivého nebo vulgárního obsahu; tato rozhodnutí musí být přijata na vnitrostátní úrovni.

Jak by televizního nebo rozhlasový program mohl poškodit publikum? Existuje několik přímých způsobů, jako je vysílání stroboskopického světla o určitém kmitočtu, které může vyvolat záchvaty u lidí, kteří trpí fotosenzitivní epilepsií. A ještě více diskutabilním případem je vliv hypnózy přímo do kamery, která by mohla úmyslně či neúmyslně ovlivnit diváky. Třetí možností je vysílání zvuků na hranici kmitočtové slyšitelnosti, které mohou způsobit bolení hlavy či nevolnost. Všechny tyto situace mohou být zahrnuty do regulačních pravidel, ale nejsou, s výjimkou subliminální (podprahové) reklamy.

Míra korelace všech těchto empiricky vysledovatelných faktorů však přesahuje rámec této studie.

Nicméně jak evropská direktiva *Televize bez hranic* (1997) i *European Platform of Regulatory Authorities* doporučují kombinovat tři způsoby regulace⁹⁹:

- **Omezení času počátku vysílání klasifikovaného obsahu v elektronických médiích**
- **Zvukové a obrazové varování před začátkem klasifikovaného obsahu**
- **Použití jednotných symbolů pro klasifikaci**

Podrobnosti o konkrétních modelech v kapitolách
Příklady klasifikace audiovizuálního obsahu v jednotlivých zemích
a Počet klasifikovaných filmových obsahů v jednotlivých zemích

⁹⁹ European Platform of Regulatory Authorities, Prezentace Marianna Aletrari, Radio Television Officer, Cyprus Radio-Television Authority: *The need for a uniform rating system at European level*, 18th EPRA meeting, Nicosia: 22.-24. října 2003

7. Závěr

Autorka dospěla na základě studia stávajících či minulých systémů regulace a klasifikace audiovizuálních obsahů v několika desítkách zemí, stejně jako letným pohledem na vztah mezi kriminogenními faktory a mediální klasifikací k přesvědčení, posilovaném vlastní praxí parlamentní analytičky, že více než skutečně racionálními důvody ke klasifikaci v ČR jsou motivem politické ambice některých ideologicky determinovaných stran a potřeba média ovládat a příležitostně šikanovat. Autorka se též snažila popsat nejzávažnější selhání systému v minulosti i přítomnosti z pohledu uplatňování svobody slova a svobody kulturní tvorby, a to i na dospělé populaci.

Autorka se nicméně pokusila přistupovat k tématu nejen analyticky, ale i konstruktivně. Pokusila se vytvořit své vlastní schéma klasifikace vhodné pro podmínky ČR, vycházející z českých pedagogických, psychologických, sociopsychologických a ontogenetických specifík, obecných zvyklostí. Snažila se naznačit i možná rizika organizačního uspořádání takového modelu a limity technologického vývoje pro regulaci jakéhokoliv obsahu. V zásadě se jedná o specifickou úpravu systému Kijkwijzer/PEGI, rozšířeného o podrobnější informace o charakteru audiovizuálního obsahu. Vzhledem k tomu, že rozhodnutí o charakteru implementace evropské směrnice do českého právního řádu, určující míru státní reglementace, je nikoliv čistě věcným, odborným, ale výsostně politickým a v tuto chvíli velmi obtížně odhadnutelným rozhodnutím, autorka není schopna určit, v jaké podobě a kdy dojde v ČR k zavedení klasifikace.

Jako politicky neutrální, obecně pravdivý a závažný se ukázal jediný, nicméně Evropskou unií nikoliv českými politiky vnesený argument PRO klasifikaci: **Spotřebitel má právo vědět, co kupuje**. A je jedině na něm, zda koupený nůž využije k vraždě, nebo k řezání cibule. Na konci stejně bude plakat...

Přílohy

8. Historie „hvězdičky“ v ČR

8.1. RRTV

Rada pro rozhlasové a televizní vysílání vznikla jako Rada České republiky pro rozhlasové a televizní vysílání v roce 1992 na základě zákona č.103/1992 Sb., kdy převzala své pravomoci po Meziresortní komisi vlády, Meziresortní komisi ministerstva kultury ČR pro výběr uchazečů o nestátní vysílání a Federální Radě pro rozhlasové a televizní vysílání. Dnes její kompetence určuje zákon 231/2001 Sb.. Mezi prioritní úkoly Rady patří zejména

- sledování objektivitu a vyváženosti informací poskytovaných elektronickými médii,
- sledování, analýza a případné sankce vztahující se k projevům násilí na televizní obrazovce, případně k dalším pořadům, které by mohly ohrozit jejich psychický nebo morální vývoj dětí a mladistvých
- sledování limitů reklamy a teleshoppingu
- sledování podílu původní domácí tvorby;
- monitoring obsahu vysílání a dodržování licenčních podmínek provozovatelů vysílání;
- sledování povinností provozovatelů ze zákona;
- sledování dodržování technických parametrů vysílání a označování vysílání

Členové Rady pro rozhlasové a televizní vysílání (RRTV) jsou voleni na šest let a jmenuje je na návrh poslanecké sněmovny předseda vlády, neboť jsou z titulu správního orgánu součástí exekutivy. Rady ČT a ČRo jako zástupce veřejnosti volí Poslanecká sněmovna na návrh občanských sdružení.

Ačkoliv se o regulaci nevhodného obsahu ve vysílání a v té souvislosti o označování pořadů symboly (labelingu) hovoří zejména v souvislosti s budoucí implementací evropské směrnice „Audiovizuální mediální služby bez hranic“ (Směrnice AVMS bez hranic), přijaté na konci roku 2008, zárodky labelingu již v existovaly v minulosti – v ČSSR.

8.1.1. Postup RRTV – některé příklady

Prvním sankčním krokem RRTV by v případě, že dojde k porušení zákona, mělo být upozornění, v němž provozovatel dostane na vědomí sdělení, že se dopustil chyby, popřípadě vytkne se mu přesně scény, které byly v pořadu nevhodné. Dopustí-li se opakovaně tohoto

prohřešku, následuje finanční sankce. Pokuta může být stanovena ve výši od pěti tisíc do dvou milionů pět set tisíc Kč.¹⁰⁰ Judikatura v tomto případě podpořila názor regulátora. V případě České televize došlo k několika precedenčním rozhodnutím RRTV:

ČT v průběhu měsíce srpna 2000 mezi 8-20 hod. zařazovala do vysílání reklamu na čokoládovou oplatku Fidorka v čase, kdy má k vysílání přístup i dětská populace. Reklama byla zaměřená na děti mladší 15-ti let. V tomto spotu se objevovaly prvky agresivního chování (holčička hodí agresivně panenku na kapotu auta, aby se zmocnila oplatky, kterou drží žena uvnitř auta, zatímco dospělý hlas říká: „Když musíš, tak musíš“). V roce 2001 vysílací rada potrestala pokutou 500 000 Kč všechny tři celoplošné televize. Chování děvčátka v reklamě podle Rady podporuje takové chování, které ohrožuje psychický nebo morální vývoj osob mladších 15 let, neboť ve spotu se objevují prvky agresivního chování, tedy chování, které je v rozporu s morálními pravidly. Rada rozhodla o pokutách přesto, že si již před časem vyžádala analýzu Rady pro reklamu, která doporučila spot zařazovat, ale po 22. hodině, což televize respektovaly.¹⁰¹

Výhra za Fidorku pro televizi Nova¹⁰² proti rozhodnutí Rpo/87/00 ze dne 10.7.2001 o uložení pokuty 500 000,- Kč nepřišla kvůli věcnému posouzení obsahu jako nezávadného, ale kvůli porušení pravidel správního řízení, což bylo obsahem odvolání proti rozhodnutí MS č. j.: 38 Ca 547/2001 k NSS. Prvostupňový soud se ve svém rozsudku č. j. 38 Ca 547/2001 – 27 věcně ztotožnil s Rozhodnutím Rady o uložení pokuty a veškeré další námítky Novy zhodnotil jako neopodstatněné, byl nucen zrušit napadené rozhodnutí Rady pro nezákonnost. Právní názor potvrdil NSS č. j. 4 As 26/2004-51.

**Podrobnosti o sporu televize Nova versus RRTV v příloze v kapitole
Judikáty – rozsudky vykládající zákon
Usnesení Nejvyššího správního soudu č. j. 4 As 26/2004 – 56**

ČT namítala nesprávně pochopený skutkový stav věci, nepostačující zjištění skutkového stavu a chybnou právní kvalifikaci. Městský soud v rozhodnutí č. j.: 28 Ca 439/2001 ze dne 14. března 2003 rozhodnutí RRTV Rpo/85/00 ze dne 10.7.2001 o uložení pokuty 500 000,- Kč potvrdil 26. února 2003. ČT se dále neodvolávala a pokutu v roce 2003 zaplatila.

¹⁰⁰ Cit.: *Označování pořadů v souvislosti s ochranou dětí a mladistvých*
Univerzita Palackého Olomouc. [Powerpoint, online] URL: <www.upol.cz/fileadmin/user_upload/PF-katedry/spravni-pravo/Sprava/Poup/oznac.ppt>

¹⁰¹ (jak): *Pokuta za destruktivní holčičku* In: Strategie news, 17. 9. 2001 [online] URL: <<http://www.strategie.cz/scripts/detail.php?id=20721>>

¹⁰² RRTV. *Judikát 38ca547-2001* [online] URL: <http://www.rrtv.cz/files/judikaty_pdf/38ca547.2001.pdf>

Prima spor o rozhodnutí Rpo/86/00 ze dne 10.7.2001 o uložení pokuty 500 000,- Kč u Městského soudu pod č. j. 38 Ca 557/2001 prohrála¹⁰³, odvolala se formou kasační stížnosti č. j. 6 As 16/2004 – 90 k NSS, který v dubnu 2005 její stížnost zamítl a tak se obrátila na Ústavní soud.

Námítky televize Prima vůči rozhodnutí MS:

- Aplikace nesprávného právního předpisu (Zákon o vysílání jako lex specialis k zákonu o reklamě).
- Nutnost, resp. nenutnost zkoumat reklamu na základě znaleckého posudku a s tím související kritérium zákona o reklamě, které jako podmínku uplatnění spec. ustanovení v podobě směřování reklamě dětem či vystupování dětí v reklamě.
- Nedostatek vypořádání s argumentem možného ohrožení vývoje dětí, resp. jeho absence.
- Nevzetí v úvahu názoru Rady pro reklamu.
- Nesprávné stanovení výše pokuty, kdy při jejím stanovení mělo dojít k zohlednění závažnosti, míry zavinění v souvislosti s rozsahem, dosahem atd.

U Ústavního soudu Prima prohrála. Podle názoru Ústavního soudu v kauze spotu agentury McCann Ericsson „Fidorka“ není znalecký posudek ve věci ohrožení mravního vývoje mládeže nutným předpokladem pro rozhodování Rady.¹⁰⁴

Podrobnosti: JUDr. Winter: Důležité varování – televizní reklama je pod dozorem! aneb RRTV v ofenzivě

28. 5. 2002 ve 20 hod. odvysílala ČT 2 pořad „Obrázkáři“, který nebyl dle RRTV vhodný pro děti a mladistvé. Jde o pořad plný hysterických scén, vulgárních výrazových prostředků, nespisovných a expresivních výrazů. ČT podala žalobu, která byla zamítnuta, neboť soud se přiklonil k tomu, že uvedený pořad mohl být vysílán v jiném vysílacím čase.¹⁰⁵

¹⁰³ RRTV. *Judikát 38ca557-2001* [online] URL: <http://www.rrtv.cz/files/judikaty_pdf/38ca557_2001.pdf>

¹⁰⁴ RRTV. *Zpráva o stavu vysílání a činnosti Rady pro rozhlasové a televizní vysílání za rok 2005* [online] URL: <www.rrtv.cz/cz/files/zpravy/vz05RRTVweb.pdf>

¹⁰⁵ Cit.: *Označování pořadů v souvislosti s ochranou dětí a mladistvých* Univerzita Palackého Olomouc. [Powerpoint, online] URL: <www.upol.cz/fileadmin/user_upload/PF-katedry/spravni-pravo/Sprava/Popu/oznac.ppt>, *Seminář ČT na téma Ohrožení fyzického, psychického a mravního vývoje dětí a mládeže v televizním vysílání*. In: *Česká škola* 21.2.2008. [online] URL: <<http://ceskaskola.cz/Ceskaskola/Ar.asp?ARI=104785&CAI=2123>>

8.1.2. Judikáty – rozsudky vykládající zákon

Usnesení Nejvyššího správního soudu č. j. 4 As 26/2004 – 56 ze dne 26. října 2005¹⁰⁶ zamítlo kasační stížnost RRTV, napadající rozsudek Městského soudu v Praze, kterým bylo zrušeno její rozhodnutí ze dne 10.7.2001, č. j. Rpo/87/00/1919. Tímto rozhodnutím byla žalobci CET 21 (Nova) podle § 8 odst. 1 zákona č. 40/1995 Sb., o regulaci reklamy uložena pokuta ve výši 500 000 Kč za porušení § 2 odst. 3 zákona, jímž jsou zakázány reklamy určené osobám do 15 let nebo v nichž vystupují osoby mladší 15 let, pokud podporují chování ohrožující jejich zdraví, psychický nebo morální vývoj, kterého se žalobce dopustil tím, že v průběhu měsíce srpna roku 2000 zařazoval do vysílání reklamu na čokoládovou oplatku zn. Fidorka¹⁰⁷, a to opakovaně téměř každý den, v čase mezi osmou hodinou ranní a dvaadvacátou hodinou, tedy v době, kdy má k televiznímu vysílání přístup dětská populace.

Usnesení Nejvyššího soudu ze dne 28. 12. 2004, sp. zn.7 Tdo 1077/2004-I stanovilo, že za pornografické dílo zobrazující dítě (tj. osobu mladší osmnácti let) ve smyslu ustanovení § 205 odst. 1 písm. a) tr. zák. lze pokládat např. snímky obnažených dětí v polohách vyzývavě předvádějících pohlavní orgány za účelem sexuálního uspokojení, dále pak snímky dětí zachycující polohy skutečného či předstíraného sexuálního styku s nimi, popř. i jiné obdobně sexuálně dráždivé snímky dětí.

Usnesení Nejvyššího správního soudu ze dne 23.3.2005, sp. zn. 6 As 16/2004 říká, že posouzení, zda reklama podporuje chování ohrožující zdraví, psychický nebo morální vývoj osob mladších 15 let, a zda je tedy zakázaná podle § 2 odst. 3 zákona č. 40/1995 Sb., o regulaci reklamy, není třeba vždy založit na posudku znalce; jestliže je reklamní děj založen na agresi dítěte vůči panence, která může být v očích dítěte posuzována jako živá bytost, nikoliv věc, a je-li pomocí této panenky navíc vyvolána agrese i ve vztahu k jiným účastníkům reklamního děje, pak rozpor s § 2 odst. 3 tohoto zákona je natolik zřetelný, že si úsudek ohledně této otázky může učinit i sám správní orgán.

Usnesení Městského soudu v Praze, sp. zn. 9 Ca 249/2005¹⁰⁸ dovozuje, že ochrana poskytovaná ustanovením § 32 odst. 1 písm. g) zákona č. 231/2001 Sb., o provozování

¹⁰⁶ RRTV. *Judikát 4 As 26-2004* [online] URL: <<http://www.rrtv.cz/cz/files/judikaty/122646%20-%204%20As%2026-2004%20CET.pdf>>

¹⁰⁷ Podstata tohoto reklamního spotu spočívá v tom, že přibližně 5 - 6 leté děvčátko na přechodu silnice pro chodce vhodí panenku na kapotu automobilu, čímž "uvede" do činnosti airbagy tohoto automobilu a zmocní se oplatky Fidorka, kterou právě rozbaluje překvapená žena sedící v automobilu na místě spolujezdce. Poté, co děvčátko oplatku ženě vytrhne, se do ní zakousne a praví: "Je to kulatá křupavá oplatka, naplněná moc dobrou náplní. A ještě je celá obalená v čokoládě." Na to navazuje hlas dospělé osoby slovy: "Fidorka, když musíš, tak musíš".

¹⁰⁸ RRTV. *Judikát 9Ca249-2005* [online] URL: <http://www.rrtv.cz/files/judikaty_pdf/2006/9Ca249-2005.pdf>

rozhlasového a televizního vysílání, je zaměřena na vymezenou skupinu diváků – děti a mladistvé – především s ohledem na jejich věk, který nedává vždy záruku, že se dítě či mladistvý s obsahem pořadu vypořádá shodně, jako když tento pořad vnímá dospělý divák. Skutečnost, že odvysílaný televizní pořad lze označit za recesi, není proto rozhodná pro posouzení toho, zda tento pořad byl způsobilý ohrozit fyzický, psychický nebo mravní vývoj dětí a mladistvých.

Městský soud v Praze zrušil rozhodnutím 8 Ca 298/2007-45¹⁰⁹ ze dne 24.1.2008 rozhodnutí Rady pro rozhlasové a televizní vysílání jako žalované, o žalobě proti jejímu rozhodnutí a věc vrátil žalované k dalšímu řízení. Žalobkyně FTV Prima spol. s r. o. se žalobou domáhala zrušení rozhodnutí žalované, kterým uložila žalobkyni pokutu ve výši 200 000,- Kč za vystoupení Lukáše Kohouta v pořadu Nikdo není dokonalý, jenž ohrozil fyzický, psychický nebo mravní vývoj dětí a mladistvých. Žalovaná nevytýká samotnou přítomnost Lukáše Kohouta, nýbrž glorifikaci jeho trestné činnosti a jakousi heroizaci jeho osobnosti, což může mít negativní dopad na mravní vývoj dětí a mladistvých.

Městský soud v Praze zrušil rozhodnutím ze dne 25.9.2008 sp. zn. 11 Ca 134/2008 rozhodnutí Rady pro rozhlasové a televizní vysílání jako žalované a věc vrátil žalované k dalšímu řízení. Žalobkyně Česká televize se žalobou domáhala zrušení rozhodnutí žalované, kterým tato uložila žalobkyni pokutu ve výši 250 000,- Kč za odvysílání první části filmu Sametoví vrazi od 20.00 hodin na programu ČT1, čímž se měla žalobkyně dopustit porušení povinnosti nezařazovat do vysílání v době od 6.00 do 22.00 hodin pořady a upoutávky, které by mohly ohrozit fyzický, psychický nebo mravní vývoj dětí a mladistvých, neboť analýza žalované shledala ve filmu expresivní až naturalistické scény. Soud shledal žalobu z části za důvodnou, mimo jiné i proto, že žalovaný nezohlednil skutečnost, že odvysílaný pořad představuje umělecké ztvárnění skutečných událostí a jeho protagonisty by ani dětští diváci nemohli pokládat za kladné nebo následovatelné typy.

Dalších 580 judikátů na téma ohrožování mravní výchovy mládeže
v [archivu RRTV 1997-2009](#)

8.2. Hvězdičky s hvězdičkou

Pořady, nevhodné pro děti, označovala čtyřcípou hvězdičkou už Československá televize. Kdy přesně se hvězdička na obrazovce objevila poprvé, je těžké určit. Pamětníci tvrdí, že hvězdička vznikla již v prvních letech televizního vysílání, někteří tvrdí, že až v letech těsně

¹⁰⁹ RRTV. *Judikát 8Ca298-2007-45* [online] URL: <<http://www.rrtv.cz/cz/files/judikaty/8Ca298-2007-45.pdf>>

před liberalizací mediálního provozu v roce 1966. „V roce 1972 – soudě podle tehdejšího programu – byla s **hvězdičkou** komedie Pane, vy jste vdova, ale i Bakaláři – konkrétně povídka Už zase nemáš ani korunu či Čapkův Krakatit“ konstatoval pro média archivář ČT Vít Charouz.¹¹⁰ Stejně tak označovala zákazem – textem „mládeži do 12/15/18 let nepřístupno“ své filmy i Ústřední půjčovna filmů. V původní čtyřcípé podobě hvězdička v televizním vysílání přežívala až do roku 1990, kdy bylo její užívání přerušeno.¹¹¹ V roce 1997 se konal 30.10.1997 seminář „Násilí na televizní obrazovce“, který uspořádalo občanské Sdružení přátel Jaroslava Foglara. To odstartovalo lobbing za mravnější televizní vysílání. V letech 1997-1998 byla hvězdička jako symbol nevhodnosti „rehabilitována“ na popud Markéty Luhanové, tehdejší vedoucí koordinace a plánování programu ČT. V té době EBU zvažovala zavádění labellingu, proto RRTV začala diskusi o návratu hvězdičky na obrazovky s tím, že by symbol mohl být vzorem i pro komerční stanice. Nakonec diskuze skončila 10.4.2001 schválením zákona 231/2001 Sb. v Poslanecké sněmovně. Tím byl nahrazen zákon č. 468/1991 Sb., o provozování rozhlasového a televizního vysílání.

8.3. Rozdílnost přístupu komerčních televizí

„Rada by měla poskytnout sjednocení výkladu k tomu, co vlastně je a co není pořad, který by mohl ohrozit fyzický, psychický nebo mravní vývoj dětí a mladistvých. Tato přesná specifikace pak bude východiskem pro naše rozhodování,“

komentoval to tehdy generální ředitel TV Prima Martin Dvořák.¹¹²

Vladimír Železný byl ve svém hodnocení mediální klasifikace ještě příkřejší:

„Filtry, které využívají totalitní režimy jako Irán nebo Čína, využívají poznatků pražské školy strukturální analýzy pro vyhledávání nevhodných slov a jejich kombinací. Otázkou ovšem zůstává, zda se podaří uchovat internet jako svobodné médium. U internetu přes všechny problémy s propagací fašismu, rasismu nebo dětské pornografie stále převažuje hodnota spontaneity. A každá regulace spontaneitu zabíjí. Jak tvrdil francouzský filozof Jacques Derrida, internet se stává protiváhou tradičních médií. Další francouzský filozof Liotar kdysi řekl, že jediné svobodné médium, schopné vzdorovat médiím, jsou graffiti. A internet je podle mě graffiti současnosti. Stěna, kam kdokoli čmárne, co ho zrovna napadne. Já si stále myslím, že menším zlem je provoz

¹¹⁰ (uj, spa): *Mravně závadní byli Bakaláři i Čapek*. In: Mladá fronta DNES, 12.4.2001, str. 5

¹¹¹ POTÚČEK, Jan: *Bude Vladimír Železný varovat děti hvězdičkou?* In: Svět namodro.11.4.2001 svetnamodro.cz

¹¹² PERGLEROVÁ, Jana, LÁTKOVÁ, Zdeňka. *Hvězdičky by měly být podle zákona už teď*. In: Právo 10.7.2001, str. 3

co nejmenšího množství filtrů, ale asi nemohu říct, že by neměly být vůbec žádné filtry. Větší škodu podle mě v případě internetu napáchá nekonečná regulace než otevřené pole, které stejně existuje a které nevymýtíte. **Osobně vždy hlasuji proti regulaci a nejen internetu.** Protože jsem se kdysi sám nechtěl dohadovat s žádným stupidním regulátorem, tak jsem svého času na Nově nechal hvězdičku vysílat během celého dne. Já si myslím, že děti a mladiství by se na televizi neměli dívat vůbec, a když se dívají, je to záležitost jejich rodičů...¹¹³

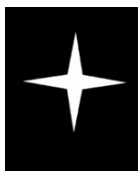

Hvězdička se začala pravidelně objevovat ve vysílání ČT nakonec až od 1. 9. 2001 v souvislosti s účinností zákona 231/2001 Sb. od 4. 7. 2001 spolu se slovním upozorněním moderátorů „a ještě bychom rádi upozornili, že pořad není vhodný pro děti“. ČT pod vedením prozatímního ředitele Balvína si nechala registrovat ochranné známky pro označované pořady. Úřad průmyslového vlastnictví jejich registraci však nepřijal.¹¹⁴



Na tiskové konferenci k podzimnímu programovému schématu 2001 v srpnu 2001 představila pak úplně jiný symbol pro tyto pořady – hvězdičky zakomponované do log obou kanálů ČT.



Stejnou příležitost zvolila k prezentaci televize Prima. Symbol pro „nevhodné“ pořady stanice představila programová ředitelka Primy Jana Kasalová na tiskové konferenci k podzimnímu programovému schématu 14. 8. 2001. Od 3. 9. 2001 začala televize používat hvězdičku „Orion“, nicméně o její ochranu ani nepožádala.



Metropolitní TV 3 přidala ke svému logu vykřičník. Kabelová televize HBO se rozhodla předejít této debatě a sama, aktivně začala používat labellingové označení od dubna 1998 jako kombinaci grafického symbolu – čísla v kroužku, označující nevhodnost pro věkové skupiny do 12, 15 a 18 let a doplňující informace – deset zkratk obsahové nápovědy. Například KO pro krátké obnažení, HV hrubé výrazy, MN mírné násilí. Informace o pořadech přebírala od Americké filmové asociace.¹¹⁵



Komerční televize Prima (od pondělí 5. 11. 2001¹¹⁶) a Nova (od 16. 7. 2001 v podobě kometky „Novetky“^{117 118}, od 1. 2.



¹¹³ HRODEK Dominik, BRYCHTA Jan: *Rozhovor s Vladimírem Železným* in: Strategie 20.4.2009 str. 36 [online] URL: <<http://www.nezdem.eu/layout/print.php?page=strategie>>

¹¹⁴ ÚPV-ČR spis 169396 [online] URL: <<http://isdv.upv.cz/portal/pls/portal/portlets.ozs.det?poz=169425&plan=cs>>

ÚPV-ČR spis 169397 [online] URL: <<http://isdv.upv.cz/portal/pls/portal/portlets.ozs.det?poz=169429&plan=cs>>

ÚPV-ČR spis 169398 [online] URL: <<http://isdv.upv.cz/portal/pls/portal/portlets.ozs.det?poz=169434&plan=cs>>

ÚPV-ČR spis 169399 [online] URL: <<http://isdv.upv.cz/portal/pls/portal/portlets.ozs.det?poz=169435&plan=cs>>

¹¹⁵ Cit. JETMAR, Luboš (ředitel HBO),. In: FRANCKOVÁ, Ilona: *Hvězdička má chránit mládež, ne televizi*. In: Slovo, 23.8.2001, str. 12

¹¹⁶ JP: *Prima nasadí hvězdičku*. In: Právo 3.11.2001, str. 6

2004 v podobě měsíčku ¹¹⁹) vyobrazovaly povinný symbol automaticky plošně po 22. hodině. Od roku 2008 má „hvězdičku“ dokonce i celkově „nevhodná“ česká erotická satelitní televize **Leo TV**. Neoznačování pořadů na **Leo TV** vytkla akciové společnosti PK 62, provozovateli stanice, Rada pro rozhlasové a televizní vysílání (RRTV) v září 2008, kdy televize dostala dokonce i pokutu za pornografii ¹²⁰. Za znásilňování mafiánského bosse dvěma policisty nebo záběry na kousky mozku z hlavy spolujezdce, omylem rozstřeleného v autě, ve filmu *Pulp Fiction*, zařazeném v rámci Filmového klubu, Česká televize ovšem pokutu nedostala...

„Nejsme proti označování pořadů, ale chceme vědět, kdo a jak bude určovat, co je vhodné pro děti a co není. Domníváme se, že lepší by bylo, aby si rodiče sami určili, co jejich děti mohou či nemohou sledovat.“, sdělila médiím v únoru 1999 tisková mluvčí Novy Kateřina Savičová. *„Ať už s hvězdičkou či bez ní, vždy bude záležet na rodičích, co svým dětem dovolí,“* konstatovala v tutéž dobu tisková mluvčí Primy Natálie Lišková. ¹²¹

Rada pro rozhlasové a televizní vysílání, vedená Martinem Muchou, která na dodržování zákona o vysílání dohlíží, sama v roce 2001 navrhla jednotné symboly pro všechny televize. Ty v logice dopravních značek (informující čtverec, výstražný trojúhelník a zákazový kruh) s písmenem uvnitř označovaly, o jaký druh nevhodnosti v pořadu půjde (S: sex, N: násilí, K: krutost). ¹²² Systém nikdy nebyl použit.

K paradoxní situaci došlo v rozhlasovém vysílání, kdy i rozhlasová stanice Evropa 2 musela „označit“ pořad *Sexiček life* s mnoha erotickými výrazy a detailními popisy sexuálních praktik. Učinila tak svérázným způsobem, když ve vysílání zazněla před vysíláním „Doktora Bubna“ hláška *„Dětičky, jestli vám není osmnáct, tak to neposlouchejte!“* ¹²³ Zákonu bylo učiněno zadost. Pořad se stal mezi adolescenty na dlouhou dobu kultovním.

8.4. Pornoobsah „pro celou rodinu“

Jedná se o periodika *České ložnice*, *České ložnice s videokazetou*, *České ložnice –speciál*, *Český pornokutil*, *Extáze*, *Fantastic*, *Flirt*, *Gay koktejl*, *Gigant*, *Hard core International*,

¹¹⁷ (mik) *Hvězdičkou proti újmě*. In: Strategie, Strategie news 20.8.2001, str 6.

¹¹⁸ ÚPV-ČR spis 169625/249086. [online] URL: <<http://isdv.upv.cz/portal/pls/portal/portlets.ozs.det?pozsk=170298&plan=cs>>

ÚPV-ČR. spis 169626/253007. [online] URL: <<http://isdv.upv.cz/portal/pls/portal/portlets.ozs.det?pozsk=170290&plan=cs>>

ÚPV-ČR. spis 169682/245733. [online] URL: <<http://isdv.upv.cz/portal/pls/portal/portlets.ozs.det?pozsk=170480&plan=cs>>

ÚPV-ČR. spis 176793/255573. [online] URL: <<http://isdv.upv.cz/portal/pls/portal/portlets.ozs.det?pozsk=181340&plan=cs>>

¹¹⁹ ÚPV-ČR spis 342683/268322. [online] URL: <<http://isdv.upv.cz/portal/pls/portal/portlets.ozs.det?pozsk=94079&plan=cs>>

ÚPV-ČR. spis 342681/269724 [online] URL: <<http://isdv.upv.cz/portal/pls/portal/portlets.ozs.det?pozsk=94077&plan=cs>>

¹²⁰ http://www.tyden.cz/rubriky/media/televize/eroticka-leo-tv-dostala-pokutu-za-pornografii_101771.html

¹²¹ (JP) *ČT hvězdičky nezavrhuje*. Právo 3.2.1999, Zpravodajství str. 3

¹²² CIGLEROVÁ, Jana. *Výstražná hvězdička se vrátila na české televizní obrazovky*. In: Lidové noviny 18.8.2001, str. 4

¹²³ CIGLEROVÁ, Jana. *Výstražná hvězdička se vrátila na české televizní obrazovky*. In: Lidové noviny 18.8.2001, str. 4

Chaloupecké listky, KULT – kulturně informační měsíčník, Leo, Leo album speciál, Leo čtení, Leo s videokazetou, Leo speciál, Markýz, Oldies, Perfect viros, Právě 18, Sex kontakt Magazín, Sexrande, Sexscape, Sextazy, Sexy Stars, Strip, XXX Gold edition.

Že to zdaleka není úplný výčet explicitně erotických a porno periodik, lze se přesvědčit v každé trafice.

8.5. Expanze videoher s prvky násilí

První „předchůdci“ počítačových her jako Pong (1972) nebo Pac-Man (1979), které vznikly v 70. letech 20. století, neukazovaly na budoucí nutnost regulovat přístup dětí a mládeže k hrám.

První firma, která certifikovala hry podle míry a brutality násilí v nich, byla v roce 1986 britská asociace The British Board of Film Classification, která pouze rozšířila klasifikaci filmů o jejich „herní“ adaptace. Až v devadesátých letech vznikla v USA dnes největší hry hodnotící společnost, Entertainment Software Rating Board – ESRB (vzniklá v roce 1994 v souvislosti s počítačovými hrami Mortal Combat z roku 1993, či Doom). ESRB platí na území celé Severní Ameriky. PEGI, dnes nejrozšířenější hodnotící systém v Evropě, vznikl až na konci roku 2002. V Evropě vznikla v roce 1989 britská společnost The European Leisure Software Publishers Association (ELSPA, od roku 2002 přejmenovaná na The Entertainment Leisure Software Publishers Association), v roce 2003 vznikl samoregulační certifikační systém Pan European Game Information (PEGI), vyvinutý společností Interactive Software Federation of Europe (ISFE), který dnes bez vazeb na EU používá v Evropě 29 zemí (mezi nimi i Česká Republika a Slovensko). V Německu je používán paralelně i systém Unterhaltungssoftware Selbstkontrolle (USK). Finsko vedle PEGI používá vlastní systém Valtion elokuvatarkastamo (VET). Tyto systémy klasifikace samozřejmě nezabránily rozmachu násilí v hrách ani nezmenšily počet prodaných kusů. Informují ovšem kupující, pro jakou kategorii dětí je hra vhodná.

8.6. Import videoobsahu pro děti

8.6.1. MGM, Tom a Jerry

Jedná se o díly ^{124 125}:

124 The Tom and Jerry Censorship Comparison Guide

- *Puss Gets the Boot* (10. 2. 1940) – redabing „jižanského“ hlasu Mammy Two-Shoes
- *Fraidy Cat* (17. 1. 1942) – vystřížení scény, kdy Tom šahá Mammy Two-Shoes na zadek
- *Dog Trouble* (18. 4. 1942) – redabing „jižanského“ hlasu Mammy Two-Shoes
- *Puss n' Toots* (30. 5. 1942) – vystřížení poloviny scény na gramofonu, kde Tom paroduje čínštinu, scénky s registraturou a Mammy Two-Shoes
- *Lonesome Mouse* (22. 5. 1943) obsahuje karikaturu Hitlera ¹²⁶
- *The Yankee Doodle Mouse* (26. 6. 1943) – vystřížena scénka, kde je Tom jako černohubá květinka po explozi čajníku
- *Mouse Trouble* (23. 11. 1944) někdy vystřížena scénka „Je v tomhle domě doktor?“
- *The Mouse Comes to Dinner* (2. 5. 1945) odstraněna scénka, kdy Tom se tváří jako Indián
- *Mouse in Manhattan* (7. 6. 1945) odstraněn „černohubý“ gag, ve kterém Jerryho hlava zůstane přilepená v láhvi s krémem na boty
- *Flirty Birdy* (22. 9. 1945) odstraněna scénka, kdy se tom změní na Indiána. Odstraněn zvuk, kdy supice říká „Ona mě miluje“
- *The Milky Waif* (18. 5. 1946) vystříženy scénky, „stereotypně“ parodující některé postavy
- *Trap Happy* (29. 6. 1946) zkrácena scénka, kde Jerry rozseká sekerou Tomův ocas
- *Part Time Pal* (15. 3. 1947) Mámin hlas je předabovaný a některé její hlášky byly změněny. Zmizela hláška „Já si nafackuju...“, i opilecký popěvek „One for the money, two for the show...“ (odkazující na „One for the money, Two for the show, Three to get ready, And four to go“ – z „prasečího“ skeče „Porky Pig's Feet“ – Looney Tunes, Frank Tashlin 1943)
- *A Mouse in the House* (30. 8. 1947) cenzurována „černohubá“ scénka po výbuchu trouby
- *Kitty Foiled* (1. 6. 1948) odstraněna scénka, kde se objeví jako rudé indiánské děťátko
- *The Truce Hurts* (17. 7. 1948) odstraněna „černohubá“ scénka po pocákání blátem
- *Old Rockin' Chair Tom* (18. 9. 1948) hlas Mámy je předabován a dialog „Take care of old old Uncle Tom,“ odkazující na román o otrocích Harriet Beecher Stoweové „Chaloupka strýčka Toma“, je změněn na „Take care of old Tom“

¹²⁵ <http://home.worldwidetvforums.com/forum/viewtopic.php?p=58315>

¹²⁶ http://en.wikipedia.org/wiki/The_Lonesome_Mouse

- *Mouse Cleaning* (11. 12. 1948) zkrácena scéna, ve které se Mára ptá „černohubého“ Toma, jestli tady někde viděl kočku a jeho odpověď „Ne madam, já neviděl žádnou kočku, nikde, v žádném případě!“ Tento díl byl nakonec dán celý do trezoru.
- *The Little Orphan* (30. 4. 1949) scénka, ve které je svíčkou spálen Tomův ocas a Tom vypadá jako černoš s afro účesem, byla v 50 letech vystřižena a v 60. letech přeanimována tak, že vypadá jako indián
- *Jerry's Diary* (22. 10. 1949) odstraněna „černohubá květinka“
- *Saturday Evening Puss* (14. 1. 1950) Nová verze má překreslené záběry mladého bílého teenagera, který jde na večírek. Nahrazuje původní záběry se sexy Márou s hlasem z Bronxu, která šla ven hrát karty. Původní, nesestříhaná verze je také jediná, která ukazuje Máminu tvář...
- *Safety Second* (1. 7. 1950) odstraněna „černohubá květinka“
- *The Framed Cat* (21. 10. 1950) černá máma byla nahrazena na některých verzích bílou služkou (nebo jen její hlas)
- *Casanova Cat* (6. 1. 1951) odstraněna scénka, ve které „černohubý“ Jerry tancuje na rozpálené ploše vařiče. Nakonec celý díl skončil v trezoru.
- *His Mouse Friday* (7. 7. 1951) Ořezaná verze má všechny lidojedské dialogy „Hmm mmm opečená kočka.. Hmm mmm opečená myš“ vystřižené. Některé verze odstranily celou kanibalskou scénku s „malým“ Jerryem
- *Nit-Witty Kitty* (6. 10. 1951) Na konci tohoto animovaného dílu máma se nahýbá na Tomem s baseballovou pálkou a čte z knihy „Píšou tady: ostrá rána po hlavě je jistý lék na amnézii a jistota, že to, co jste chtěli, dostanete“. Celá věta vystřižena, a posléze zase dána zpět.
- *The Two Mouseketeers* (15. 3. 1952) Původní konec ukazoval, že král stál Toma gilotinou. Celá scénka vystřižena.
- *Little Runaway* (14. 6. 1952) vystřižen Tomův čínský gag (s lavórem na hlavě)
- *Life with Tom* (21. 11. 1953) Ve scéně totožné s „The Little Orphan“ byla zkráceno popálení Tomova ocasu

8.6.2. Cenzura Looney Tunes a Merrie Melodies

Další kolekce cenzurovaných animovaných filmů, známá pod názvem *Censored Eleven*¹²⁷ je z produkce *Looney Tunes* a *Merrie Melodies*, obsažené v knihovně Associated Artists Production, které byly zadrženy při syndikaci obsahu společností United Artists v roce 1968. Kolekce obsahovala „černohubý humor“ – snímky s rasistickým zobrazením Afroameričanů, které byly považovány za „příliš urážlivé pro současné publikum“. Když získal distribuční práva na všechny snímky vzniklé před rokem 1948 v roce 1986 Warner Bros, Ted Turner, slíbil, že karikatury z kolekce Censored Eleven nebude jakkoliv šířit. Od Time Warner koupil Turner Entertainment celý balík v roce 1996 a v této politice pokračoval. Až ve chvíli, kdy na pirátské síti unikly neseštrihané verze Censored Eleven, politika se uvolnila – některé filmy byly uvedeny do distribuce, ovšem s vysvětlujícím omluvným komentářem. Těch se ovšem nedočkaly také „trezorové“ válečné snímky *Bugs Bunny Nips the Nips*, zaměřené na „Japončíky“ nebo *Gone With the Wind*, *Confederate Honey*, *Any Bonds Today?*, *All This and Rabbit Stew* zesměšňující „negry“, a *Frigid Hare*, zesměšňující Eskymáky či *Bushy Hare*, zesměšňující domorodce. *Rabbit Stew* je nyní ve veřejné doméně, neboť uplynula doba ochrany. Králíka Bunnyho ovšem nejspíš už nikdy nevidíme takového, jako byl v době, kdy byl vytvořen.

Kolekce Censored Eleven¹²⁸, dostupná na The Pirate Bay¹²⁹

- *Hittin' the Trail for Hallelujah Land* (1931, režie Hugh Harman a Rudolf Ising)
- *Sunday Go to Meetin' Time* (1936, režie Friz Freleng)
- *Clean Pastures* (1937, režie Friz Freleng)
- *Uncle Tom's Bungalow* (1937, režie Tex Avery)
- *Jungle Jitters* (1938, režie Friz Freleng)
- *The Isle of Pingo Pongo* (1938, režie Tex Avery)
- *All This and Rabbit Stew* (1941, režie Tex Avery)
- *Coal Black and de Sebben Dwarfs* (1943, režie Robert Clampett – jazzová parodie na *Snow White and the Seven Dwarfs* – Sněhurku a sedm trpaslíků)

¹²⁷ <http://www.imdb.com/keyword/censored-11/>

¹²⁸ http://en.wikipedia.org/wiki/Censored_Eleven

¹²⁹ The Pirate Bay. *The Infamous Censored 11 Warner Brother Cartoons* [online] torrent: <http://torrents.thepiratebay.org/3244796/The_Infamous_Censored_11_Warner_Brothers_Cartoons.3244796.TPB.torrent>

- *Tin Pan Alley Cats* (1943, režie Robert Clampett – parodie na *Porky in Wackyland*)
- *Angel Puss* (1944, režie Chuck Jones)
- *Goldilocks and the Jivin' Bears* (1944, uvedeno jako Blue Ribbon v roce 1952, režie Friz Freleng)

Písničku k tehdy ještě „slušné“ české verzi *Tom a Jerry*, počestěné studiem Warner Bros, nazpívala českými dětmi milovaná Hana Zagorová. A tak Tom a Jerry, kteří jsou v USA klasifikováni MA, byli vysíláni v neděli ráno a dopoledne v „pohádkovém“ bloku. Daleko méně strachu a násilí, ovšem o to více škod na ekonomistním myšlení dětí napáchal po „sametové revoluci“ Strýček Skrblík a Kačer Donald, ovšem téma odůvodněné agrese bohatě vynahrádily svět zachraňující želvy „ninja“ (*The Teenage Mutant Ninja Turtles*, Mirage Studios 1984, I. animovaná verze 1987-1996, II. animovaná verze 2003).

Oproti tomu přímo pedagogicky mírumilovnými byly seriály Ferda Mravenec, Včelka Májka či Šmoulové...

8.7. Videoklipy pro náctileté

Čtvrtý proud rozvolněnosti kritérií přinesly videoklipy populární hudby pro „náctileté“, z nichž zřejmě nejkontroverznější byly Madonna (*Justify My Love*, 1990; *What It Feels Like for a Girl*, 2001), Cher (*If I Could Turn Back Time*, 1989), t. A. T. u. (*All the Things She Said*) a Michael Jackson (*Black or White*). Explicitně obscénní gesta, ponižování a násilí ale najdeme dnes v řadě videoklipů.

9. Mezinárodní smlouvy a předpisy upravující oblast televizního vysílání a související témata

- Znění mezinárodních smluv, které se oblasti dotýkají, což jsou
 - Úmluva o právech dítěte (vyhlášená jako 104/1991 Sb.) a
 - Opční protokol k Úmluvě o právech dítěte o zapojování dětí do ozbrojených konfliktů
 - Opční protokol k Úmluvě o právech dítěte týkající se prodeje dětí, dětské prostituce a dětské pornografie,
- příslušné obecných předpisy Evropských společenství, což jsou
 - Listina základních práv EU
 - Směrnice o elektronickém obchodu,
 - Směrnice o nekalých obchodních praktikách
 - Směrnice o reklamě na tabákové výrobky
- konkrétní předpisy ES, regulující stávající televizní vysílání, ochranu zájmů spotřebitele a mladistvých
 - Směrnice Rady 89/552/EHS ze dne 3. října 1989 o koordinaci některých právních a správních předpisů členských států upravujících provozování televizního vysílání.
 - Směrnice Evropského parlamentu a Rady 97/36/ES ze dne 30. června 1997, kterou se mění směrnice Rady 89/552/EHS o koordinaci některých právních a správních předpisů členských států upravujících provozování televizního vysílání.
 - Směrnice Evropského parlamentu a Rady 2007/65/ES ze dne 11. prosince 2007, kterou se mění směrnice Rady 89/552/EHS o koordinaci některých právních a správních předpisů členských států upravujících provozování televizního vysílání.
 - Nařízení Evropského parlamentu a Rady (ES) č. 2006/2004 o spolupráci mezi vnitrostátními orgány příslušnými pro vymáhání dodržování zákonů na ochranu zájmů spotřebitele

- Sdělení Evropské komise EP, Radě, Evropskému hospodářskému a sociálnímu výboru a Výboru regionů o tvůrčím obsahu zveřejněném online na jednotném trhu
- Sdělení Evropské komise EP, Radě, Evropskému hospodářskému a sociálnímu výboru a Výboru regionů: Evropský přístup k mediální gramotnosti v digitálním prostředí
- Doporučení Rady Evropské unie 98/560/ES o rozvoji konkurenceschopnosti evropského průmyslu audiovizuálních a informačních služeb podporou vnitrostátních rámců zaměřených na dosažení srovnatelné a účinné úrovně ochrany nezletilých osob a lidské důstojnosti
- Informativní obecné zásady k Doporučení Rady Evropské unie 98/560/ES pro provádění samoregulačního systému pro ochranu nezletilých a lidské důstojnosti v audiovizuálních a informačních službách on-line na vnitrostátní úrovni
- Úmluvy a doporučení Výboru ministrů Rady Evropy a Parlamentního shromáždění Rady Evropy, což jsou
 - **Evropská úmluva o přeshraniční televizi**
 - Sdělení č. 57/2004 Sb. o Evropské úmluvě o přeshraniční televizi, ve znění Protokolu pozměňujícího Evropskou úmluvu o přeshraniční televizi, v platnosti pro ČR od 1.3.2004,.
 - Doporučení Rec (2003) 9 Výboru ministrů členským státům k opatřením na podporu demokratické a sociální úlohy digitálního vysílání
 - Doporučení (2001) 8, o samoregulaci kybernetického obsahu (samoregulace a ochrana uživatelů proti nelegálnímu a škodlivému obsahu v nových komunikačních a Informačních službách)
 - Doporučení Rec (2007) 3 o úloze médií veřejné služby v informační společnosti
 - Doporučení (2000) 23, o nezávislosti a funkcích regulačních orgánů v oblasti vysílání
 - Doporučení (1997) 19, o zobrazování násilí v médiích

- Doporučení (1996) 10, o zajištění nezávislosti veřejnoprávního vysílání
- Doporučení (1994) 13, o podpoře transparentnosti v médiích
- Doporučení 1641 Parlamentního shromáždění Rady Evropy – Veřejnoprávní vysílání

10. Přenosové technologie, postupy a jejich odlišnosti

10.1. Broadcasting

1 zdroj, více cílů na téže (sub) síti

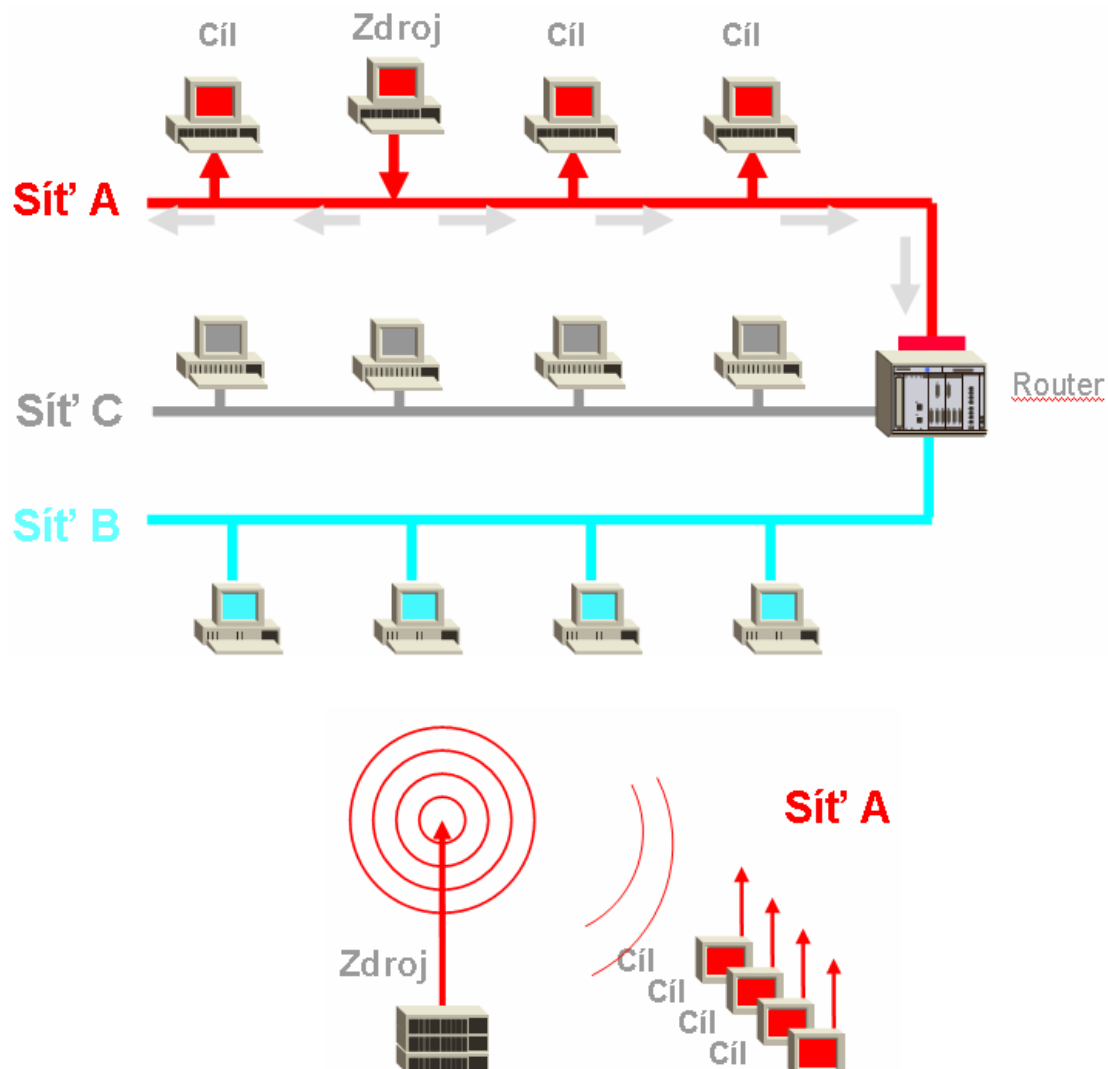

10.1.1. Narrowcasting

Je jednou z forem *broadcastingu on demand* či *social podcastingu*. Dá se definovat jako všesměrové šíření informací předem definované omezené skupině příjemců – specifickému, na základě hodnot, preferencí či sociodemografických atributů definovanému segmentu veřejnosti nebo na základě objednávky vytvořeného zvláštního seznamu příjemců. Praktické aplikace¹³⁰ mohou například zahrnovat televizi pro pasažéry dálkové hromadné dopravy, program pro zákazníky obchodního domu, školní vysílání apod. je to ale například i kabelová televize a všechny televize s podmíněným přístupem.

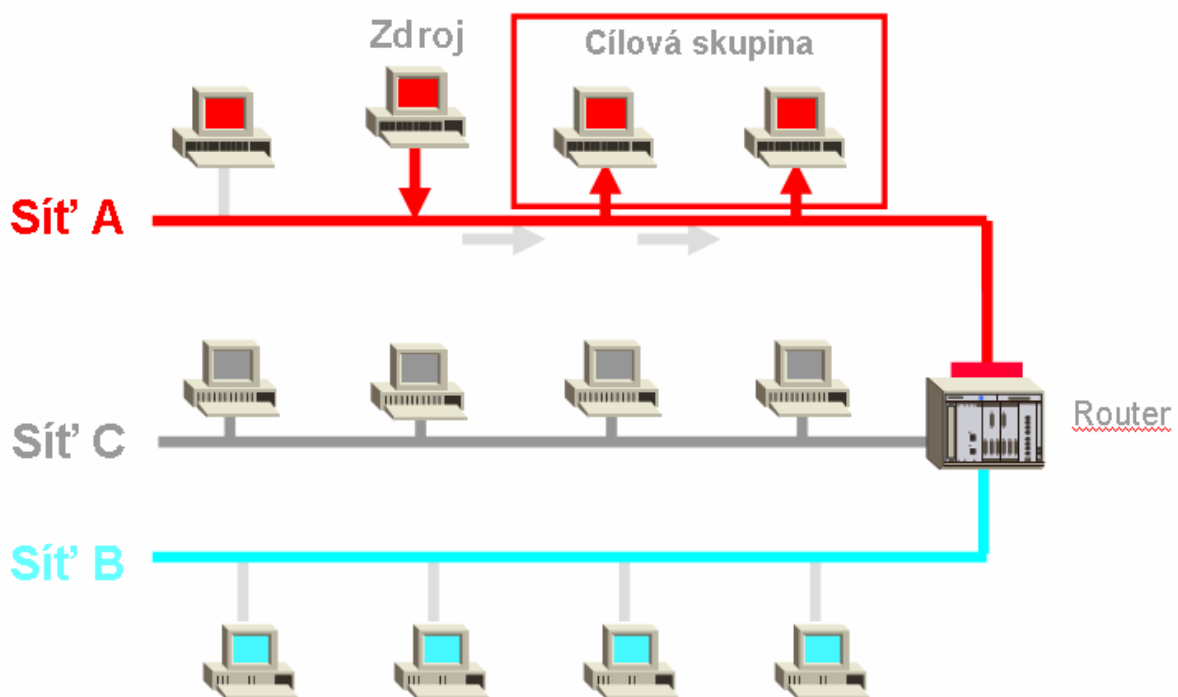

10.2. Unicasting

Z hlediska zatížení sítě nejméně efektivní forma příjmu audiovizuálního obsahu. Přijímá-li n-stanic na cílové síti stejná data z jednoho zdroje, pak jsou data směrována do sítě n-krát, což znamená značné zatížení sítě. Na libovolné síti vždy vysílá jeden zdroj data pro jeden cíl.

130 *Narrowcasting* in: Wikipedia [online] URL:<<http://en.wikipedia.org/wiki/Narrowcasting>>

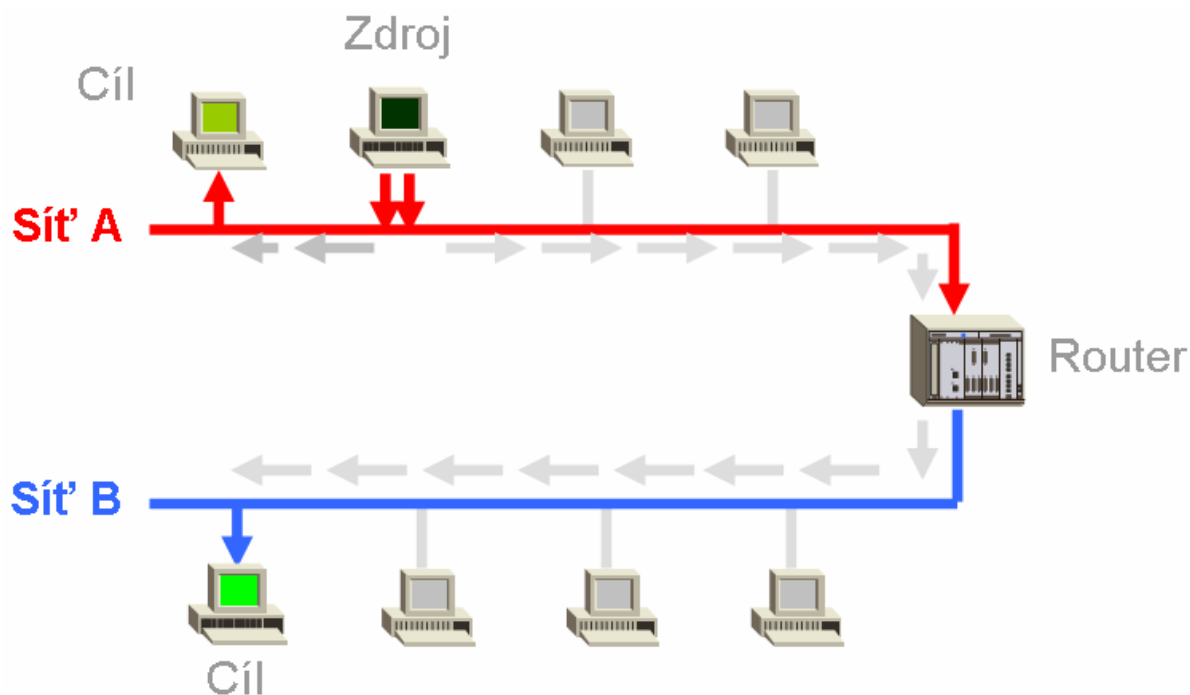

10.3. Multicasting

Jedná se o dynamicky vytvářený distribuční strom od vysílače k příjemcům prostřednictvím směrovačů. Jeden zdroj vysílání obsluhuje více cílů na libovolných sítích způsobem šíření *point to multipoint*. Na cílové síti může data přijímat více cílů současně, síť je však zatížena jen jedním datovým tokem bez ohledu na to, kolik cílů data přijímá. Do sítě jsou data přenášena jen tehdy, pokud je nějaký konzument odebírá (pruning).

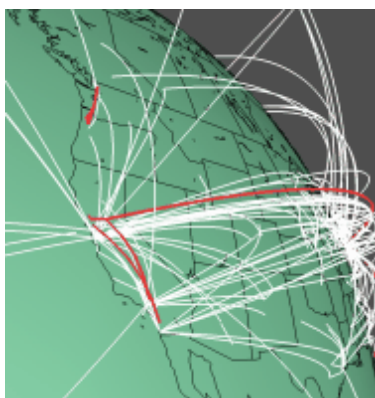

Příjemci ohlašují multicasting podporujícím směrovačům (mrouterům) svůj zájem přijímat. Vysílač vždy pouze vysílá (do komplexní sítě), směrovače podporující multicasting (mroutery) si předávají informaci o zájmu příjemců (udržují si tzv. member-list) a zajišťují přenos k nim vysílaných dat. Porovnávají cílovou adresu datových paketů se svým vlastním member-listem a forwardují je členům dané skupiny. Lze zamezit šíření multicastových dat lokálního určení (např. lokální videokonference, rozpojované lokální vysílání) do jiných sítí. Globální šířka pásma MBone (virtual **M**ulticast **B**ackbone **O**n the

InterNEt – virtuální multicastová IP síť vytvořená nad internetem), která umožňuje přenos multimédií ¹³¹⁾ v internetu je 500 Kbps, v jednotlivých sítích LAN a MAN vyšší.

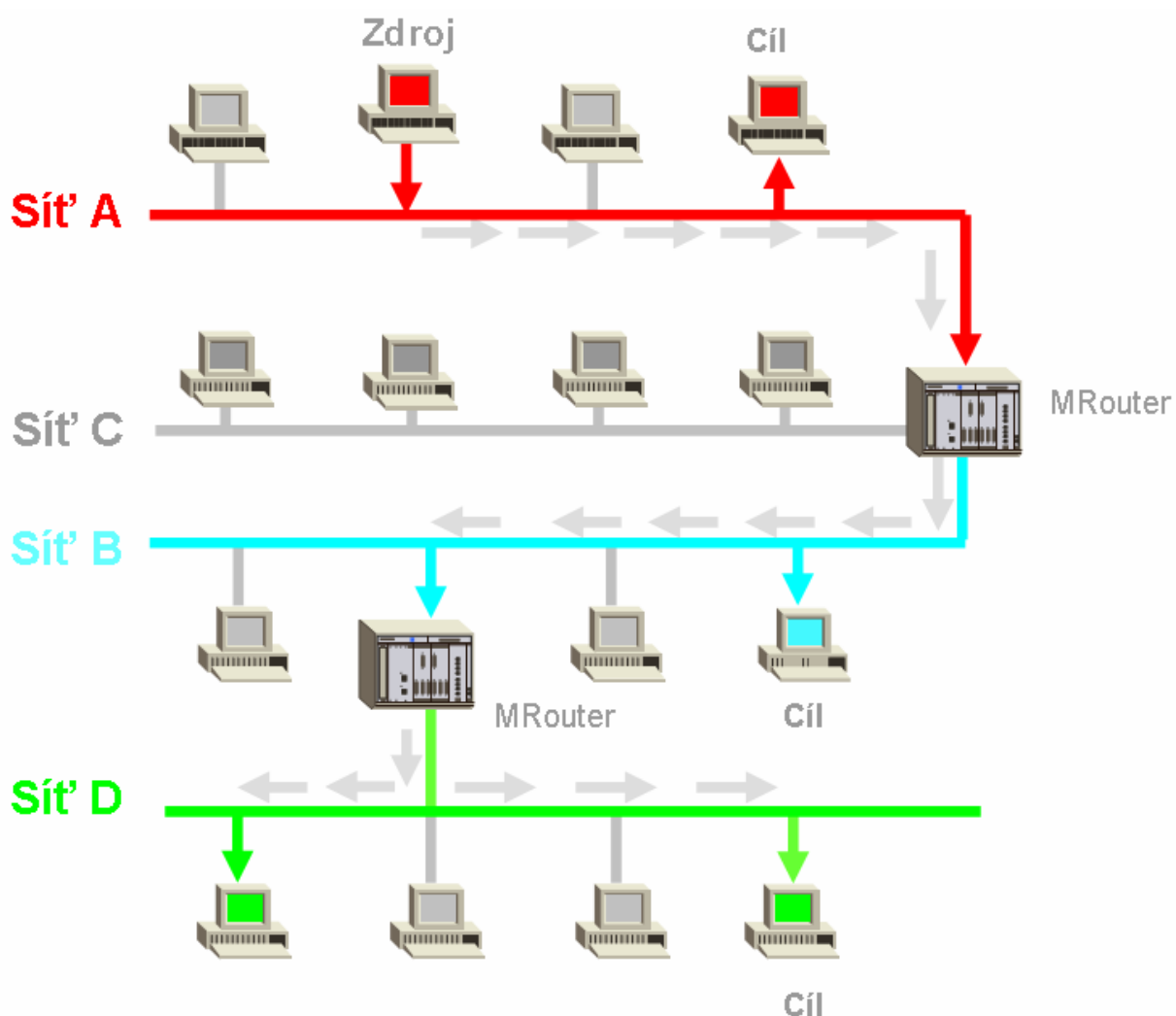

V České republice je Mbone šířen do akademické sítě TEN-34 CZ (národní okruhy 34 Mbps, mezinárodní konektivita 10 Mbps). V tuto chvíli se jedná převážně o vývojový prvek budoucích sítí (Internet 2Gen), implementovaný do stávajících sítí. V budoucnosti půjde o běžné komunikační médium, které ovšem vážně naruší současné představy lokálních zákonodárců o vymahatelnosti autorského práva, udělování vysílacích licencí jednotlivým programům a celkově o obsahové regulaci budoucích multimédií. Umožní provoz prakticky nekonečného množství vysílatelů multimediálního obsahu. Pokud bude vznesen vážný požadavek na obsahovou regulaci internetu, povede to k jeho konci.

131 Podrobnosti: *Mbone* [online] URL:<<http://www.mbone.com>>

10.3.1. Peercasting

Specifická a velmi perspektivní forma multicastingu v peer-to-peer (P2P) sítích, určená převážně pro mediastream (audio, video). Jedná se prakticky o sdílení segmentovaných zdrojů „virtuálního“ vysílače. Vysílač ve skutečnosti není jeden fyzický stroj, ale množina tvořící virtuální stroj s virtuálním úložným prostorem s určitou mírou redundance dat. Typickou službou je BitTorrent či MediaBlog.¹³² Dá se takto provozovat komunitní televize či rádia, kde přijímače jsou současně vysílači, sdílející strojový čas i ukládací prostor. Existuje ovšem globální snaha nadnárodních mediaproducentů omezit P2P sítě z důvodu jejich používání k masovému porušování autorských práv.

10.3.2. Video On Demand (VOD), Audio Video On Demand (AVOD), Push Video on Demand, Near Video on Demand (NVOD), Network Personal Video Recorder (NPVR)

Řada příbuzných technologií, umožňující obsah vyžádaný na přání prostřednictvím set-top-boxu či DVR, buď ve formě streamu, nebo ve formě downloadu nahrát do DVR a přehrávat.

Video on demand (VOD), Audiovideo on demand (AVOD) znamená možnost nahrát obsah na základě objednávky učiněné zpětným kanálem (telefon, modem, apod.). Použitelný je tento způsob pouze v sítích s dostatečnou kapacitou.

Near video on demand (NVOD, karusel) znamená, že si divák může zvolit z nabídky několika kanálů, jež jednotlivé tituly neustále opakují několika desítkaminutových intervalech, takže požadovaný film nebo pořad je v krátkém časovém období k dispozici pro nahrání do DVR.

Tyto technologie mohou být použity i „na pozadí“ též jako efektivní funkce DVR streamu (pause, fast forward, fast rewind, slow forward, slow rewind, picture in picture, second camera apod., použitelné při sportovních přenosech)

¹³² P2PTV in: Wikipedia [online] URL:<<http://en.wikipedia.org/wiki/P2PTV>>

11. Časové limity vysílání klasifikovaného obsahu v některých zemích ^{133 134}

země	od	do
Česko	22:00	
Dánsko	21:00	
SRN	22:00	6:00
Finsko	21:00	
Francie	22:00	
Hong Kong	20.30/23.30 ¹³⁵	
Maďarsko	23:00	9:00
Irsko		
	RTÉ	21:00
	TG4	21:00
	TV3	21:00
Itálie	10.30	7:00
Luxemburg	není určeno	
Malta	21:00	
Holandsko	20:00/22:00 ¹³⁷	
Norsko	21:00	
Polsko	23:00	6:00
Portugalsko	22:00	
Rumunsko	22:00	6:00
Slovensko	22:00	6:00
Španělsko	22:00	
Švédsko	21:00	
Švýcarsko	20:00	
Velká Británie	21:00	5:30
USA	22:00	6:00

Vysílání klasifikovaného obsahu

od	počet států
20:00	2 ¹³⁸
20.30	1 ¹³⁹
21:00	9 ¹⁴⁰
22:00	9 ¹⁴¹
22.30	1 ¹⁴²
23:00	2 ¹⁴³

¹³³ EPRA, *Violence on Television*, 1998. str. 3-4

¹³⁴ DVB Regulatory Group. *Parental Control in a Converged Communications Environment – Self-Regulation, Technical Devices and Meta-Information*, Appendix I: 'Watershed systems', 2000. str. 67-69.

¹³⁵ Rodinné vysílání je do 20:30. Do té doby musí být zobrazení sexuálního chování a nahoty diskrétní a vhodné vzhledem k dějové zápletce nebo kontextu programu. Po 23.30, zobrazení explicitně sexuálního chování je dovoleno ale pouze v diskrétní a simulované podobě, která není útokem a vyplývá z kontextu děje.

¹³⁶ Na doporučení zodpovědného programového manažera některý obsah může být vysílán pouze po 22:00

¹³⁷ Filmy, které byly ohodnoceny holandskou klasifikací filmu (NFK) v minulosti a od 1. 1. 2000 klasifikací NICAM pro publikum od 12let, nemohou být promítány před 20.00. Filmy, které byly klasifikovány '16 a víc', nemohou být vysílány před 22.00.

¹³⁸ Holandsko, Švýcarsko

¹³⁹ Hong Kong.

¹⁴⁰ Dánsko, Finsko, Irsko (RTÉ, TG4 and TV3), Malta, Norsko, Švédsko, Velká Británie

¹⁴¹ Česko, SRN, Francie, Portugalsko, Rumunsko, Slovaensko, Španělsko, USA.

¹⁴² Itálie.

¹⁴³ Maďarsko, Polsko.

12. Věkové limity kategorie „dítě“, definované legislativou v některých zemích

Francie	dítě – 14 a méně
SRN	dítě – 14 a méně
Řecko	dítě – 14 a méně
Maďarsko	dítě – 14 a méně
Island	mládež – 18 a méně
International Chamber of Commerce (ICC)	dítě – 14 a méně
Irsko (Age of Majority Act, 1985)	dítě – 18 a méně
Irsko (RTE, 2002)	dítě – 15 a méně mládež – 16 až 17
Itálie	dítě – 14 let
Holandsko	dítě – 12 a méně mládež – 12 až 18
Nový Zéland	dítě – 14 a méně
Norsko	dítě – 18 a méně
Slovensko	dítě – 18 a méně
Španělsko	dítě – 12 a méně
Švédsko	dítě – 14 a méně
Velká Británie (ITC, 1998 a 2002)	dítě – 15 a méně
Velká Británie (Radio Authority)	dítě – 15 a méně
Direktiva EU Televize bez hranic (TWF Directive 89/552/EEC)	Není věková hranice
OSN, Úmluva o právech dítěte (1989)	dítě – 18 a méně pokud národní legislativa neurčuje jinak

13. Pohled psychologie na klasifikované hodnoty

13.1.1. Sex

„Sexualita je projevem lidské přirozenosti a kultury“

Prof. MUDr. Ivo Pondělíček, CSc. ¹⁴⁴

„Neustále činíme explicitním to, co je implicitní našemu konání“

Robert B. Brandom ¹⁴⁵

profesor sémantiky na University of Pittsburgh

Již v mateřské školce by měly děti měly vědět, jaké jsou rozdíly mezi mužským a ženským tělem a že děti nenosí čáp. Informace by měly dostat pravdivé, ale ve formě přiměřené jejich věku. ¹⁴⁶

Podrobnosti v příloze v kapitole Pohled vývojové psychologie na klasifikované hodnoty – Druhé dětství – svět magických dějů

Ve věku okolo 6 – 10 let se děti často rozmýšlejí, zda a koho se mají zeptat na otázky spjaté se sexem. Fascinují je fyzické rozdíly mezi muži a ženami, rozdílnost jejich rolí a s nimi spjatá očekávání v citovém i fyziologickém smyslu. Fascinují je podrobnosti početí, menstruace a porodu, funkce pohlavních orgánů a vnímají i slast jejich dráždění. Učí se

¹⁴⁴ PONDĚLÍČEK Ivo, Prof. MUDr. CSc., PONDĚLÍČKOVÁ – MAŠLOVÁ, Jaroslava, MUDr.: *Lidská sexualita jako projev přirozenosti a kultury*, Avicenum 1971

¹⁴⁵ Podrobnosti viz PEREGRIN Jaroslav: *Brandom's incompatibility semantics* [online]
URL:<<http://jarda.peregrin.cz/mybibl/PDFtxt/524.pdf>>

¹⁴⁶ POULAINOVÁ, Amélie. *Kdy začít mluvit s dítětem o sexualitě?* In: Sexus.cz [online] URL:<<http://www.sexus.cz/clanek/1159-kdy-zacit-mluvit-s-ditetem-o-sexualite.html>>

rozlišovat explicitně sexuální činnosti a pojmenovávat je. Všímají si sexuálních výrazů. Sexuální zvědavost je v tomto věku přirozená. O to méně přirozená bývá zmatená či panická reakce dospělých.

Podrobnosti v příloze v kapitole Pohled vývojové psychologie na klasifikované hodnoty – Věk šestiletý – základ života

Se světem sexu začínají děti koketovat kolem sedmého a osmého roku. Mluví o něm, shánějí informace. Kamarádi a média – takové jsou pro děti nejčastější zdroje informací o sexu. Až po nich následuje škola a rodina.¹⁴⁷ Na prvním stupni základní školy by se měly dozvědět o riziku sexuálního zneužívání, ale už tehdy by se dívky měly dozvědět, že klitoris není bradavice ani vada...

Podrobnosti v příloze v kapitole Pohled vývojové psychologie na klasifikované hodnoty – Třetí dětství – dítě školou povinné

U dívek se první menstruace objeví obvykle mezi 10. – 12. rokem, u chlapců první poluce o rok či spíše dva později. Tím začíná série psychofyzilogických změn, končících dospělostí.

Podrobnosti v příloze v kapitole Pohled vývojové psychologie na klasifikované hodnoty – Dospívání do puberty – svět magických obsahů

Puberta nejsou jen hormonální ale i fyziologické a psychické změny – vytváří se sexuální citění, emoce, mezilidské vztahy, stresy, deprivace. Pokud ponechají rodiče svého potomka objevovat svět bez toho, aby mu napomohli v hledání, nesmí se pak divit tomu, co našel.

Podstatný pro všechny pedagogy a mravokárce je fakt, že už v roce 1922-24 se v prepubescenci (11-13 let) autoerotikou uspokojovalo 9,1% chlapců a 34,8% dívek, v pubescenci (14-16 let) pak 31% chlapců a 39% dívek, podle německých zdrojů až 45,3% hochů¹⁴⁸. Podle ruských dat došlo k prvnímu pohlavnímu styku do 13 let u 7,2% chlapců a u 2,9% dívek, od 14 do 16 let pak u 34% hochů a 9,7% dívek¹⁴⁹. Podle amerických údajů mělo na 40% hochů sexuální styk již před 15 rokem.¹⁵⁰ A to jsou údaje šedesát let staré.

Dospělost a vyzrálost se pozná mimo jiné i v tom, zda si veřejně přiznáme, že jsme v mládí onanovali. Ten kdo si to nepřizná, činí tak dodnes.

Podrobnosti o vývoji prepubescentů a pubescentů v příloze v kapitole Pohled vývojové psychologie na klasifikované hodnoty – Dospívání do puberty – svět magických obsahů

147 ZVĚŘINA, Jaroslav: *Děti a sex - Co o něm vědí a ... co se o něm učí* [online]

URL:<<http://www.zverina.cz/292/cz/normal/deti-a-sex-co-o-nem-vedi-a-co-se-o-nem-uci/>>

148 BASOV M.J.: *Obščije osnovy pedagogiky*. Moskva, Gosizd. 1931, cit. PŘÍHODA, Václav. *Ontogeneze lidské psychiky*. SPN 1977 SPN 74-06-14

149 BASOV M.J.: *Obščije osnovy pedagogiky*. Moskva, Gosizd. 1931, cit. PŘÍHODA, Václav. *Ontogeneze lidské psychiky*. SPN 1977 SPN 74-06-14

150 KINSEY A.C., POMEROY W.B., MARTIN C.E.: *Sexual Behavior in the Human Male*. Saunders, USA 1948, cit. PŘÍHODA, Václav. *Ontogeneze lidské psychiky*. SPN 1977 SPN 74-06-14

13.1.2. Násilí

Agresivita je přirozenou, archetypální reakcí na vnější stimuly, u mnoha druhů geneticky zakotvený instinkt či pud biologicky podmíněný centry v hypothalamu. Zároveň jde i o sociálně naučené, efektivní chování, v snaze po přežití či po expanzi. Existuje i souvislost mezi mírou agresivního chování a hladinou testosteronu (samčího hormonu) v krvi.

Etologicky jde o

- získávání, ochranu a udržení teritoria (např. vlci)
- prosazování dominantního postavení v rámci organizované skupiny (např. gorily)
- agrese k upevnění společenských pravidel v rámci skupiny (např. kočkodani)
- sexuální hierarchie či dominance
- odmítání při odstavování mláďat
- lovecký pud vůči kořisti
- obranná agrese v domnělé nebo reálné tísní a proti nepřítelům

Otázkou je právě účel agrese, zda se jedná o obranu (byť nepřiměřenou), nebo o útok (odůvodněný či neodůvodněný), zda prostředky nejsou zjevně neadekvátní a násilí není nepřiměřené (kruté, sadistické). Jemnější rozlišení okolností, účelu a kontextu (přepadení, mučení, válka, souboj) je vždy na hodnotiteli a klasifikace na jeho názorech.

Teorie sociálního učení agresivní vzorce lidského chování nepopírá, ale tvrdí, že člověka lze motivovat k neagresivnímu chování. Historie ji usvědčuje z opaku.

13.1.3. Drogy

Máloco tak podléhá politické i mediální manipulaci, populismu i vysloveným lžím, jako je konzumace psychoaktivních látek. Od celkového liberalismu 19. a části 20. století „západní“ svět dospěl k drakonické prohibici, aniž zmenšil množství konzumovaných látek, omezil počet těchto látek a likvidoval výrobu či distribuci. Naopak. Počet i množství látek, počet konzumentů se zvýšil.

Přitom euroamerickou civilizaci provázejí psychoaktivní látky po celou dobu historie. Alkohol, tabák, káva, čaj, koka, mák a mnoho účinných látek bylin používaných lékaři, mastičkáři i konzumenty, má psychoaktivní účinky. A je legální. Rekreační konzumace přináší uvolnění stresu, ale jako kdekoliv jinde, i zde platí, že *dobrý sluha je zlým pánem*. Řada látek, většinou snadno syntetizovatelných, je nelegálních. Okolo jejich výroby a distribuce bují už desítky let zločin, diverzní a špionážní akce i policejní provokace. Přesto se zásadním způsobem nemění prevalence konzumu psychoaktivních látek v široké populaci,

pouze v dobách stresu (krize apod.) se zvyšuje množství lidí, kteří používají drogy jako útěk před realitou do fantazie, jako maladaptivní reakci na vnější stressory. Nepoužijí-li „drogu“, použijí jinou látku, aby unikli z reality. Nepodaří-li s jím legální či nelegální únik (v důsledcích vždy devastující sociální vazby i zdraví), končí sebevraždou z bezvýchodnosti či v ústavech pro duševně choré. Společnost to ale nezajímá. Množství bezdomovců, alkoholiků i narkomanů bere jako „standard“, jako přijatelnou cenu za „pokrok“.

Autorka nesdílí policejní nadšení z policíí nalezených políček marihuany, neboť denně prochází okolo hospod, ve kterých až do noci mladistvým nalévají alkohol, ač tím překračují zákon. Nikdo dodržování zákona nevyžaduje. Stejně tak mladiství, potulující se bez dozoru nocí, konzumují taneční drogy v klubech, aniž by to politiky či policii jakkoliv vzrušovalo. Agrese a společenská netolerantnost podnapilých bezpochyby existuje, stejně jako trestná činnost. Agresivita a netolerantnost „zhulených“ nikoliv.

Z drog, zejména „tvrdých“, se vytvořil umělý problém hygienický, bezpečnostní i pedagogický. Jen v Česku se na něm živí tisíce lidí. Přitom příčiny jsou nabíledni – nedostatek zájmu rodičů, pedagogů i společnosti o mladistvé/postpubescenty, nedostatek pracovních i životních perspektiv, nedosažitelnost životního standardu bydlení, oblékání i stravování na úrovni, předestírané (legální) reklamou. Deprivace ekonomická-existenční, psychická, emoční, lhostejnost, sobectví, osamělost. Anonymita. Odcizení. Mezigenerační i generační. Ale takoví jsme. Tak co si stěžujeme? Léčit se musí nemoc, ne příznaky.

13.2. Pohled vývojové psychologie na klasifikované hodnoty

Poznámka: Tato příloha práce je heslovitou a mnohdy pouze volně převyprávěnou excerpčí z učebnice Václava Příhody *Ontogeneze lidské psychiky*^{151 152}. Jedná se v češtině o nejfaktografičtěji pojatou práci z oblasti vývojové psychologie, s odlišením citací mnoha stovek zdrojů od autorova postoje či zkušenosti. Autorka tuto práci považuje za naprostý základ pro jakoukoliv úvahu o mediálním obsahu a jeho klasifikaci, neboť je prostá jakkoliv manipulativního jazyka i snahy o prosazení některé pedagogické, psychologické či světonázorové konstrukce (např. Montessorri). Autor uvádí velké množství pramenů a obsáhlých citací jak domácích, tak ze SSSR, ale absolutně největší množství je „západních“ zdrojů, zejména britských, amerických, ale i německých a francouzských. Činí tak, aniž by se vůči nim

151 PŘÍHODA, Václav. *Ontogeneze lidské psychiky I.* Praha 1977, SPN 74-06-14

152 PŘÍHODA, Václav. *Ontogeneze lidské psychiky II.* 1983, SPN 46-00-26/3

negativně či naopak pozitivně vymezoval, a pokud je hodnotí, tak pouze na základě vlastních pozorování či historické překonanosti. Mnohé konkrétní údaje jsou zcela jistě překonané, mnohé limity (menarche) jsou posunuty o několik let, ale fakt, že kniha byla vydána poprvé před čtyřiceti sedmi lety (autorka má k dispozici vydání I. dílu z roku 1977 a II. dílu z roku 1983), neubírá této čtyřsvazkové učebnici na významu. Pro dnešek, pojmově i hodnotově rozkolísaný, zvláště.

13.2.1. První dětství – svět magických slov

Z hlediska ontogenetického nás pro vnímání mediálních obsahů zajímají vývojová stádia až od věku **nemluvněte**, ve kterém dítě začíná analyzovat vnější prostředí a rozvíjejí se u něj analytická čidla (zrak přechází od barvosleposti k vnímání a selekci barev, projevuje se aktivní slyšení, rozlišování zvuků, začíná chápat prostor) i paměť, navazuje vztahy a kontakty s ostatními živými tvory i vrstevníky, vyvíjí se první předřečové činnosti, **napodobování zvuků** (11 měsíc – Kapras) a **základní sociální komunikace** (2 leté dítě 200-300 slov), rozvíjí se jeho **poznávací schopnosti**.

Málokterý rodič si uvědomuje potřebu zvukové i obrazové harmonie pro takto malé dítě. A jen velmi málo rodičů si dokáže představit, že v tu chvíli se u něj utvářejí **základní citové a sociální reakce a obsahové pocity** včetně libida i strachu, ale i **základní a nejhluběji uložené kulturní návyky**, ve kterých je dáván základním zvukům a obrazům význam.

Batole je dítě ve věku 2-3 roky, rozvíjí se u něj jemná motorika a začíná experimentovat se svým okolím i předměty. Dochází k plnému dorozumění se s prostředím, uvědomování sebe sama a „prvnímu vzdoru“ spojenému se sebeuvědoměním, začíná se sebeprosazovat. Nedochází ještě k plné orientaci v prostoru, nevnímá ještě příčinu a následek jako předpoklad logického myšlení. Podstatné je, že v tuto dobu začíná velmi intenzivně napodobovat činnosti a podněty zrakové i sluchové a vytvářet symbolický či fiktivní obsah. V tu chvíli dítě fixuje reakce na podněty okolí, adaptuje se na prostředí i zvuky, vnímá harmonii tónů i slov. Zapamatovává si velké množství faktů i textů, ale nerozlišuje představu a realitu, nerozlišuje živé od neživého, existující od fiktivního. Kresba je pro něj stejně reálná, jako trojrozměrná osoba či objekt. Velmi pečlivě rozlišuje negativní symboliku činů, emocí i slov. Dokáže projevovat soucit. Veškerý základ řeči jako struktury znaků a významů si dítě osvojuje během prvních tří let svého života. Ve slovosledu určuje dítě jako první ve větě, co považuje za podstatné, z čehož vyplývá, že už klade potřebám a pojmům priority. Věk 3 roky byl vždy

pokládán za uzlový bod vývoje. Znamená zralost vstoupit do soustavné výchovy na další stupeň v mateřské škole¹⁵³. Tříleté dítě si za jeden rok ztrojnásobilo slovní zásobu a vytvořilo základní hodnotové rámce, vytvořilo si a osvědčilo svou vůli. Seznámilo se s úzkým kruhem rodinným a rozšířilo svůj zájem dál, nejen na veřejné hřiště. Stalo se člověkem společenským.

13.2.2. Druhé dětství – svět magických dějů

To nové, čím se vyznačuje psychika dalších tří let (4-6 let), je syntéza všech schopností na vyšší úrovni, které umožňuje dostatečné ovládnutí druhé signální soustavy a interpersonální kontakt jak dospělými, tak s vrstevníky. K vývoji vztahů s vrstevníky dochází postupně. Ve věku čtyř let navazuje první vztahy, definované jako přátelské. Ke každému psychickému výkonu dospívá dítě po řadě fází, z nichž každá je splnitelná jen tím, že byla připravena fází předchozí a celou historií dosud prožitých fází. Všechny vývojové fáze jsou nezvratitelné. Od této doby až do cca 11 let (počátek puberty) je vývoj spojitý, nepřerušovaný, nicméně velmi individuální a diferenciovaný. Předškolní věk je navíc u různých společností různý (v Británii je pouze do 5 let – nursery school, kindergarten), ve Francii, Itálii, Německu a v Česku do šesti let, dříve u Rusů a Ukrajinců do osmi let a od roku 1944 od sedmi let. Česko se navíc povinným posledním ročníkem mateřské školy přiblížilo britskému modelu. Lidská psychika je příliš složitá, takže čím starší děti, tím menší množství spolehlivých informací máme. Většina hranic je tedy intuitivní deklarací jednotlivých autorů, zabývajících se ontogenezí. Charakteristické pro toto období je už názorné, konkrétní myšlení; pohybová koordinace, zručnost (kresba, malování), formování svědomí, difference mužských a ženských rolí v oblékání i hře i vnímání psychologické odlišnosti opačného pohlaví. Zesiluje se analyticko-syntetická intelektuální činnost. Už od třetího roku dochází k plánování her, které ale nerozlišují od práce. Bouřlivě se rozvíjí bilingvnost. Světový názor dětí od 3 do 6 let se týká kosmologie a kosmogonie, života a smrti, sexu, rodinných vztahů mýtických bytostí a magických pověr.

V souvislosti s rozvojem řeči se vyvíjí vnímání složitější strukturovaných fantazijních textů (pohádek) a jejich vůdčích motivů (charaktery postav, dějů, míst), až se dá hovořit o mystickém či „pohádkovém“ věku (4-8 let). Pro dítě v tomto věku je Karkulka i vlk reálnými

153 KOMENSKÝ J. A.: Informatorium školy mateřské – cit.: *"klín mateřský" versus "škola poloveřejná, kde si děti mají zvykat stýkat se, hrát si, zpívat, počítat, pěstovat dobré mravy a zbožnost a svičist smysly i paměť po dohledem počestných paní, u nichž se takové kroužky dětí zesousedství zařizují, na náklad těch, kteří budou chtít, aby jejich dorost byl takto vlídně vzděláván a na školu veřejnou připravován – od roku čtvrtého asi do šestého"*, cit. PŘÍHODA, Václav. *Ontogeneze lidské psychiky*. SPN 1977 SPN 74-06-14

bytostmi, do kterých je schopno se vcítovat a pociťovat k nim sympatie nebo antipatie, i když ví, že ona „realita“ reálná není.

Citové reakce se diferencují, od reakcí organických (bolest, hlad žízeň) přechází dítě k sociálním reakcím (vztah k Já-ego: křivda, urážka, sebevědomí; vztah k Ty-alter: láska, nenávisť, soustrast, škodolibost, závist, nemilosrdnost, žárlivost) ; vztah k Oni-illi: národní, regionální, mikroregionální uvědomění – sounáležitost s komunitou) a ideovým reakcím (asociačním: očekávání, naděje, klamání, překvapení, humor; estetickým: ošklivost, krása; etickým: pravda, lež; svědomí, cit, povinnost; ale i city metafyzické: vztah k Bohu).

Vyvíjejí se i širší interpersonální, respektive sociální reflexy a city, dítě se učí chápat konflikt a mocenskou hierarchii skupiny. Nejdříve jako manifestační afekt vzhledem ke svému Jáství, posléze i jako cílenou činnost směřující k sebeprosazení svých zájmů a potřeb. Vznikají první frustrace a komplexy jako nepřirozené či nezvládnuté projevy adaptace charakteru na dynamiku skupiny.

Traumatem se mohou stát bití matky opilým otcem, pozorování sexuálního aktu, agrese rodinné hádky, rozluka rodičů, agresivní nebo sexuální ataka dítěte, nezvládnutá emoční adaptace na fyzické poškození i jen pocit nespravedlnosti a křivdy.

Uspokojit zvědavost v otázkách „světa dospělých“ je pro tento věk nutné – i na otázku „*jak zasadí tatínek semeno, maminko?*“

Podrobnosti v kapitole Sex

13.2.3. Věk šestiletý – základ života

Počátkem mladšího školního věku dochází k rozvoji sebepojetí, sebehodnocení, škola mu vštěpuje vnímání společenské hierarchie (učitel, ředitel), schopnost podřídit se cizí autoritě, sebeovládání, společné řešení úkolů. Šestileté dítě se učí orientovat v čase i prostoru, dochází k poznání širšího světa (obec či čtvrť, město, země, stát, kontinenty), dítě zhruba už ví, co může a co nesmí dělat. Šestým rokem dítě končí zvlášť významné období – vyvinulo již všechny schopnosti a začlenilo se do společnosti, v níž se uplatňuje, i když nechápe dokonale všechny společenské vazby. Má již některé psychosociální názory a začíná projevovat zájem o svět a vesmír. Poruchy chování jsou způsobovány přechodem z prostředí rodiny a bezpečí „mateřského“ kolektivu do „cizí“ školy a k novým povinnostem. Příchod do školy znamená zásadní zlom v jeho životě.

13.2.4. Třetí dětství – dítě školou povinné

Věk 5/6-11/12 let nazýváme obdobím prepubescence (preadolescence). V zemích bývalého Rakouska-Uherska vstupuje dítě ve věku 6 let do tak zvané obecní či národní školy (dnes 1. stupeň základní školy), v Británii vstupuje dítě do Infant school (elementary) už v pěti letech. Toto vyučování ještě nemá odborné předměty. Václav Příhoda konstatuje explicitně, že ačkoliv pozorovaly dítě-žáka a jeho chování miliony učitelů, je tato rozsáhlá empirie „celkem málo plodná pro skutečné poznání člověka, neboť byla jednostranná, nahodilá a neurčitá, jen živelná... učitelé hledali a viděli jen psychickou stejnost“.

Vstupem do školy se největší autoritou a vzorem pro děti stává učitel. Snadno a ochotně přebírají jeho názory či napodobují jeho chování, písmo a způsob mluvy.¹⁵⁴ V prepubescenci je už hra izolována od jiných, pracovních a výukových činností. Fantasknost je omezena realitou a racionalizací obraznosti, nicméně rozšířena na intelektuální a společenské činnosti. V chlapecké hře se využívají bojové a lovecké instinkty, v dívčí zase manipulace s loutkou utváří první mateřské dovednosti. V této době se mění či utváří vztah k jazyku, prosté sdělování pocitů dostává systém, řád. K řeči mluvené přistupuje řeč psaná, jazyk spisovný. Šestileté děti disponují 2500–3000 slovy, sedmileté 4500-5000 slovy, osmileté 6500, devítileté 8000, desetileté 10000 a jedenáctileté 12000 slovy, i když v tom jsou velké individuální rozdíly. Dochází k postupně zvyšující se trvalosti pozornosti, rozvoji abstraktního myšlení od „dětského“ odlišení vlastností od předmětu a odlišení předmětů podle znaků, k izolaci vlastností a znaků – vztahové abstrakci, operacím se znaky i vztahy – abstrakci zobecněných konkrétních (počítání s obecnými čísly), až k nenázorné abstrakci (logika výroků – hranice pubescence). Děti tohoto věku nicméně nerozumějí alegorii přísloví, trvají stále na konkrétním významu slov, k utkvění na předmětnosti.

Jednání ještě předchází myšlenku – konstrukt, citovost je mělká a povrchní, oslaben je i soucit, projevující se běžným týráním zvířat a vyvoláváním konfliktů s jinými dětmi i dospělými. Na druhé straně se projevuje situační dojetí či pláč. Chlapecká psychologie se projevuje i herním zkvalitňováním procesu exhibice, agrese a bojovnosti.

154 PORTÁL: *Psycholingvistická charakteristika řeči dětí mladšího školního věku* [online]
URL:<<http://www.portal.cz/scripts/detail.php?id=16144>>

13.2.5. Jedenáctiletý věk rozhodnutí

Dítě dokončí „obecnou“ školu a je či mělo by být součástí, ale též objektem rozhodovacího procesu o své budoucnosti. Mnohdy k tomuto rozhodování nedojde, a pokud ano, nebývá často na názor dítěte brán zřetel. Volba změny školy v osmileté gymnázium je frustrující, až traumatizující, zůstat na základní škole může být ponižující. Řešením je emoční zmatek a první velký stres.

Chlapci provozují „bojové“ hry a „adrenalinové“ sporty, snaží se podobat dospělým, vzrůstá jejich ctižádost a schopnost sebekontroly. Emoční a citový rozvoj je ještě mělký, krátkodobý, vnějškový. V tuto dobu se utváří prozatím povrchní ideové konstrukce (nacionalismus, vlastenectví). Chování je předsexuální a přederotické, dosud bez žárlivosti. Děti nicméně stojí na prahu pubescence.

13.2.6. Dospívání do puberty jako svět magických obsahů

Puberta je dle Příhody (1962) ohraničená věkem 11 – 14/15 let, zpřesněném biologickými, psychologickými a sociálními změnami. Chlapci nedospívají ve stejnou dobu jako dívky, dochází k hormonálně asymetrickému biologickému vývoji (tělesné proporce, sekundární pohlavní znaky), ale zejména k fyziologickému dozrávání pohlavních orgánů (dříve u dívek). Dvouletí 11-13 se nazývá prepuberta, další dvouletí pak pubertou. **Už v roce 1962 Příhoda ovšem uvádí, že „u většiny mládeže dochází kolem 11. roku k prvnímu zamilování, kolem 15. roku pak k možnosti prokreace“ (plodivé činnosti).**

Příhoda cituje výzkum z první republiky (Ludmila Lukášová, Brno 1934), že mezi Prahou a venkovem existují rozdíly v první menstruaci (znak pohlavní dospělosti) dívek – pro 1577 dívek z Prahy byl průměr prvního mensis 13;8, pro 464 venkovských 14;3 let a tvrdí, že podle starších dat byla menstruace před 14 rokem pouze 5,4% ¹⁵⁵. Podle dnešních odborníků dochází k menarché mezi 12-14 rokem, ale ani okolo 11-12 let nejsou výjimkou. V socioekonomicky stabilních podmínkách se **věk menarché** ustaluje a **většina evropských zemí** dnes uvádí jako **průměrný věk 13 let**. Variabilita uváděná pro věk menarché u současných Evropanek je 10 až 16.5 roku. ¹⁵⁶ V poušti Kalahari začíná dívka menstruuovat o pět až šest roků později než u nás... ¹⁵⁷

¹⁵⁵ PŘÍHODA, Václav. *Ontogeneze lidské psychiky II.* 1983, SPN 46-00-26/3, str. 97

¹⁵⁶ KRÁSNÍČANOVÁ, Hana, Doc. RNDr. CSc.: *Menarché* In: *Kompendium pediatrické auxologie* -

Americký psycholog Jay Belsky došel před patnácti lety k závěru, že organismus dospívajících dívek reaguje velmi citlivě na rodinné prostředí. Pokud jsou vystaveny stresu, vstupují do puberty dříve, než když žijí v klidu a pohodě. ... Výsledky jejich výzkumu hovoří celkem výmluvně. Čím pevnější jsou vztahy v rodině a čím bezpečnější zázemí dítěti rodina skýtá, tím později nastupuje u děvčat puberta. Důležité jsou především podmínky, v jakých děti vyrůstaly v předškolním věku. Dívky z finančně dobře zabezpečených rodin se dostávaly do puberty později. Stejně tak i dívky, které nacházely silnou oporu u matky. Spory mezi rodiči nebo rozvod nástup puberty u děvčat urychlovaly.¹⁵⁸ Nikdy u nás nebyl tak nízký počet umělých přerušení těhotenství jako v současnosti. V roce 2005 bylo v ČR provedeno 4x méně umělých potratů než v roce 1990, konkrétně 26 tisíc ku 111 tisícům (na začátku 60. let to byla přes 60 tisíc – statistika je v ČSSR vedena od roku 1960).¹⁵⁹

U pubescentů dochází ke zdokonalení vnímání, paměti, fantazie, přechodu od konkrétního k abstraktnímu myšlení; avšak provázené citovou labilitou bezprostřednosti. Pubescent se vymezuje vůči rodičům a dalším autoritám, vyniká potřeba emočního osamostatnění, oslabení existenční vazby k rodičům, sklon k negativnímu hodnocení a pozitivnímu sebehodnocení až přecenění. Roste míra tvořivosti, dynamiky chování.

Silně až eruptivně je vnímána sexualita, dochází k prvním sexuálním zkušenostem v rámci volnočasových her a aktivit, ale stejně silně je vnímáno osamění. Je to taktéž období vlastního, generačně podmíněného jazyka – slangu a intenzivních vztahů s vrstevníky. Pubescence je charakterizována i skupinovým chováním a hrami, fyzicky náročnými sporty. **Ožívuje se fantazie a schopnost rozsáhlé abstraktní strategie.** Pubescent je schopen analýzy většího počtu znaků v situaci, a rozlišení znaků podstatných pro klasifikaci děje. Vnímání je komplexnější a racionálnější.

Nicméně na této kategorii dětí je vidět největší vliv daleko intenzivnější urbanizace prostředí i intenzivnějšího vzdělávacího procesu, neboť současná mládež je psychicky vyspělejší o rok až dva dříve, než v době psaní Příhodovy učebnice. Příhoda vyzdvihuje formální organizovaná tělesná cvičení jako zaměstnání a **jako most mezi prací a hrou**, nicméně struktura trávení volného času je dnes jiná, daleko extrémnější.

[online] URL:<<http://www.ojrech.cz/lesny/kompendium/menarche.htm>>

157 UZEL, Radim, MUDr. CSc. *Antikoncepční kuchařka* – kap. *Sex jako nástroj ovládní*. 9. 1. 2006 [online]

URL:<<http://www.planovanirodiny.cz/rservice.php?akce=tisk&cislocianku=2006010921>>

158 PĚTR, Jaroslav. *Dobré vztahy v rodině oddalují dívkám pubertu*. In: *Osel.cz*, 10. 4. 2008 [online]

URL:<<http://www.osel.cz/index.php?clanek=3473&akce=show2&dev=1>>

159 FAJEJTA, Martin. *Potrat - pár čísel a úvah o „regulaci menstruace“* [online]

URL:<<http://fajejta.blog.respekt.cz/c/1651/Potrat-par-cisel-a-uvah-o-regulaci-menstruace.html>>

Současní pubescenti mají výběrově větší operacionalizovatelné znalosti, nicméně oproti Příhodovým žákům nedosahují dostatečného všeobecného přehledu. Adaptace na celkově městský život spočívá v daleko lepší adaptaci na stále intenzivnější stressory (hluk, koncentrace lidí, vyšší urbanizace, každodenní složité rozhodování v dopravě, množství vysoce abstraktních činností při ovládní řady elektronických a digitálních zařízení), nicméně nedostatek systematické fyzické zátěže spolu s přepětím psychickým vede k daleko větší emoční labilitě, citové erupтивности i psychosomatickým chorobám. Záliba v poslechu hlasité hudby činí dnešní mladistvé odolnější i proti hluku daleko více, než společnost v šedesátých letech minulého století.

Značný vývojový skok v abstraktním myšlení učinili pubescenti v posledních dvaceti až deseti letech díky rozšíření počítačů a elektronických simulačních zařízení (videohry, herní konzole). Zvýšila se schopnost jemné motoriky, rychlost reakcí i abstraktního rozhodování. Zkrátila se ovšem doba věnovaná operacím s reálnými předměty a reálná komunikace s lidmi. Ta byla o značné míry transformována do virtuální podoby (mobilní telefonie, chaty, komunitní sítě), což ji ovšem deformuje. Virtualizace světa dětí dospěla do fáze, kdy vznikají psychologické problémy se závislostí a dochází k limitům adaptace.

Podrobnosti v kapitole Mládež na české křižovatce

Mnoho poznatků vývojové psychologie pro toto období ontogeneze proto přestává platit na dobu delší pěti let. Psychologové se děsí, rodiče jsou zoufalí, společnost je nepřipravena na vpád technologické revoluce. Děti předčasně vyspívají, vysoce složité komplexní abstraktní úlohy zvládají samostatně a bez problémů, zatímco reálná interpersonální komunikace s vrstevníky, ale zejména mezigenerační komunikace jim dělá problém. Tato asymetrie nicméně nemění nic na faktu daleko komplexnější a rychlejší adaptace na „současný“ „svět dospělých“, než jak tomu bylo u předchozích generací.

Dnešní děti mají dobu dětství o několik let kratší, dospívají rychleji, ale o to intenzivněji.

13.2.7. Adolescence jako věk magických obřadů

Příhoda nazývá období od 15 let postpubescencí a ukončuje je v souladu s lékařským názorem 20 rokem. Dnes je nazýváme adolescencí a limitujeme je 20-22 let, věkem dosažení psychologické dospělosti – nekryje se s biologickou dospělostí (kompletní vývoj organismu, dokončen růst), sexuální dospělostí (připravenost k rozmnožování – menarché) či právní dospělostí (společenský úzus, definovaný právem). Příhoda (oproti všem pedagogům poté), tvrdí, že zahálka není promarněný čas, ale „*ve skutečnosti právě tento čas je psychicky i*

kulturně velmi důležitý“, neboť se při něm tvoří světový názor, získávají se zkušenosti a tříbí se interpersonální komunikace i kulturní normy.

Postpubescenti v té době tvoří jednogenerační neformální či formální spolky (squatty, tlupy, gangy), tvořící mnohdy „skupinové vědomí“ a svá vlastní společenská pravidla, ale i hluboké vztahy individuálního přátelství.

Toto období je nejvíce poznamenáno společenskými změnami, jelikož dochází k odpoutávání od rodiny a vstup do společnosti. Dnešní socioprofesní, vzdělanostní skladba jednotlivých populačních ročníků je jiná, než byla v době tvorby Příhodovy práce. Jeho sociologické údaje je proto nutno brát s rezervou jako historickou ilustraci společnosti, ve které vznikl „svět mediálních obsahů“ – „zlatý věk rozhlasu“, bouřlivý rozvoj filmu a počátek televizního vysílání.

Nicméně zajímavé je, že Příhoda si stejně jako současní pedagogové stýská nad „provinilost“ a „sociální patologii“ mládeže, „chuligánstvím“, „semeništěm mravních poruch“ ve velkoměstech. Uvádí, že v roce 1960 bylo v Praze 25 mládežnických part (a pro radost historikům jmenuje party Cinca, Střelci, Černý vrch, Zvon, Flákači a Pavák), v nichž se účastnilo „pokoutní činnosti“ na 400 postpubescentů. Trestné činnosti se v tentýž rok dopouštělo v hlavním městě ČSSR 569 postpubescentů (10% z celkového počtu delikventů) a nárůst trestné činnosti dospívajících má vzestupný trend...

Už tehdy Příhoda klasifikuje jako jednu z příčin na základě monitoringu ministerstva spravedlnosti jako jeden z hlavních příčin „nesprávnou rodinnou výchovu“, způsobenou rodinným rozvratem, deprivací a traumaty, vliv „zahálčivé“ party, a „shovívavost k nekázní“ skoro ve třetině případů, „alkoholické omámení“ pak 40% ublížení na zdraví a rvaček, 23,6% dopravních nehod, 16,2 neoprávněných užití cizích věcí a 9,1% znásilnění. Vlivu „špatné četby“ se přičítalo 7,9% z celkového počtu provinění mladistvých. „*Ve zprávě NENÍ ani zmínky o narušení, jež mohou způsobit i nevhodná filmová představení, nejen ta, jež jsou označena „mládeži do 15 let nepřístupno“*“, konstatuje Příhoda v roce 1972 a touto větou odbývá veškerou diskuzi o mediálním obsahu působícím na mládež¹⁶⁰.

Podrobnosti o sociologických aspektech závadového chování české mládeže do roku 1989 a poté v kapitole Mládež na české křižovatce

160 PŘÍHODA Václav. *Ontogeneze lidské psychiky II.*1983, SPN 46-00-26/3 , str. 70

13.2.8. Dospělost jako opuštění věku dětství

Psychologickou dospělostí se u Příhody myslí celková společenská adaptace, osvobození z rodičovské kontroly („nevděk“, mezigenerační „bezohlednost“) a přechod k širším sociálním vazbám, přechod k sebekontrolě a zodpovědnosti za své konání, spoléhání na sebe sama, ale i samostatnost profesní volby a samostatnost ekonomická. V tomto věku dochází k emocionální rovnováze, vytvářejí se stabilní partnerské vztahy a tendence k volbě životního partnera, racionální řešení problémových situací. Nicméně dospělostí se obecně rozumí dosažení plné trestní odpovědnosti a plné způsobilosti k právním úkonům, k čemuž podle českého práva dochází v 18 letech.

14. Pohled sociologie na média a klasifikované hodnoty

14.1. Sociologické souvislosti důvodů mediální klasifikace a jejich účinku

***Poznámka:** Tato část práce není systematickou sociologickou studií a ani jí být nechce, neboť rozsah takového zkoumání přesahuje výrazně možnosti autorky a rozsah a zaměření práce.*

14.1.1. Data USA

14.1.1.1. Násilná kriminalita v USA

Oběti vražd v USA dle věku, 1976 – 2005¹⁶¹

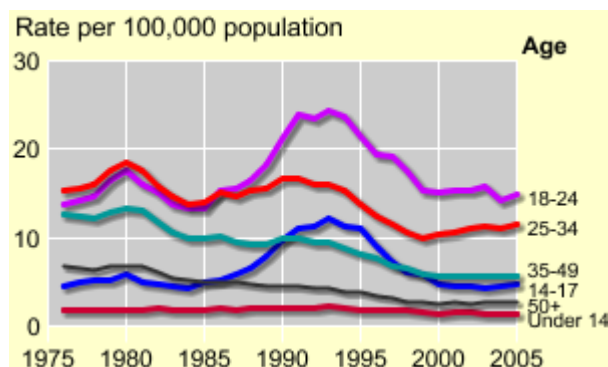

Počet adolescentních obětí vražd v USA podle věku^{162 163}

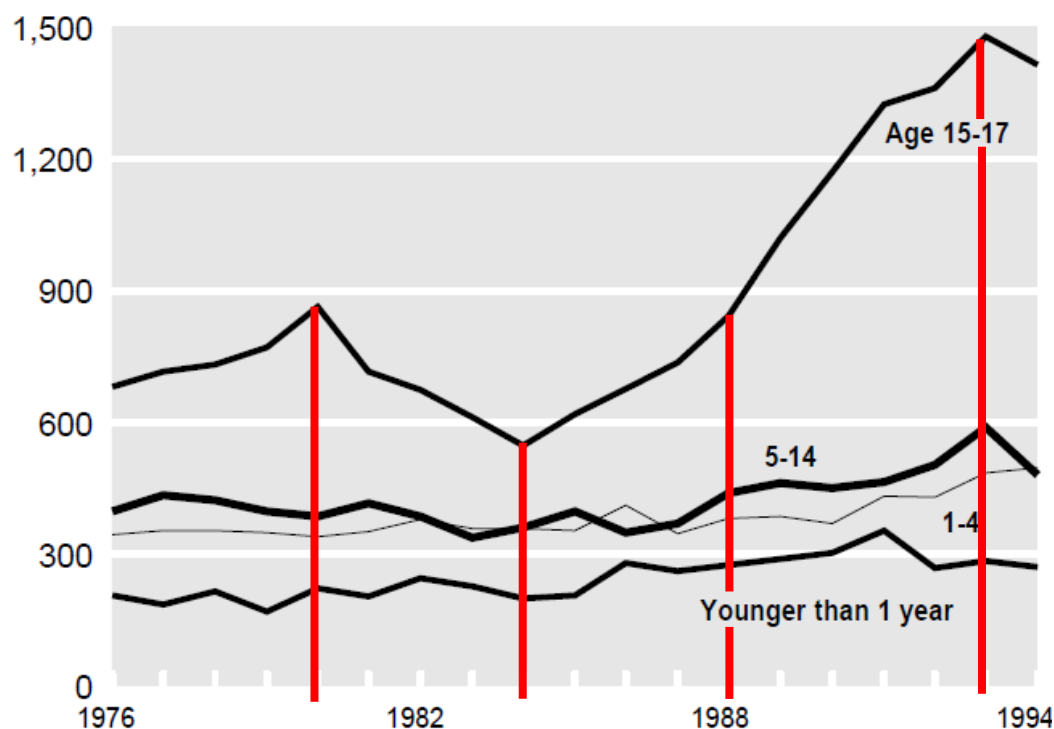

¹⁶¹ Homicide trends in the U.S. - Age trends - Homicide Victimization Rates per 100,000. Bureau of Justice Statistics. [online] URL:<<http://www.ojp.usdoj.gov/bjs/homicide/tables/vaagetab.htm>>

¹⁶² Child Victimization: Violent Offenders and Their Victims. U.S. Department of Justice, Office of Justice Programs, Bureau of Justice Statistics. Full report NCJ 153258 [online] URL:<<http://www.ojp.usdoj.gov/bjs/pub/pdf/cvvoatv.pdf>>, abstract [online] URL:<<http://www.ojp.usdoj.gov/bjs/abstract/cvvoatv.htm>>

¹⁶³ Child Victimization: Violent Offenders and Their Victims - Executive Summary. [online] URL:<<http://www.ojp.usdoj.gov/bjs/pub/pdf/cvvoatvx.pdf>>, str.3

1980¹⁶⁴ je rok, kdy dochází k nepokojům ve věznicích v Novém Mexiku a jejich potlačení. 33 vězňů je zabito a víc než 100 vězňů zraněno. Prezident Jimmy Carter oznámí, že Spojené státy budou bojkotovat letní olympiádu v Moskvě, Iron Maiden debutují stejnojmenným albem. 17. května floridský soud zproští 4 bílé policisty obžaloby za zabití Arthura McDuffie, černého pojišťovacího manažera. Tento rozsudek vyprovokuje 3 dny rasových nepokojů. Do kin jde vzápětí poté *Star Wars Episode V: Impérium vrací úder*. Den nato se objevuje na trhu videohra *Pac-Man*. Unabomberova bomba zraní prezidenta United Airlines Percy Wooda v Lake Forest, Illinois. Vlna horka zabije 1 700 lidí. Prezident Jimmy Carter podepíše proklamaci 4771, která požaduje, aby se 19- a 20letí muži registrovali do mírových sborů jako odpověď na sovětskou invazi do Afghánistánu. Ronald Reagan je nominován na amerického prezidenta. V Polsku vzniká Solidarnosc. Washington Post vydá reportáž Janet Cooke, popisující omiletého heroinového narkomana. Později se ukáže, že materiál byl prefabrikován a podvržen. **Republikánský vyzyvatel a bývalý guvernér Kalifornie Ronald Reagan poráží v prezidentských volbách demokratického kandidáta Jimmyho Cartera.**

1984¹⁶⁵ je rok, kdy 10. ledna uzavřely USA plné diplomatické styky s Vatikánem, **6. 11. zvítězil Ronald Reagan v prezidentských volbách** nad Walterem Mondalem a 3. 12. se udála tragédie v továrně na pesticidy Union Carbide v indickém Bhópálu. V ten samý rok čtyři mladí Afroameričané – Barry Allen, Troy Canty, James Ramseur, a Darrell Cabey – chtěli oloupit 37 letého Bernharda Hugo Goetze, který po nich začal střílet na svou obranu. Výsledkem bylo, že byl za postřelení tří lupičů odsouzen pro nezákonné držení střelné zbraně, což v USA rozpoutalo veřejnou celonárodní diskuzi o zákonných omezeních sebeobrany.

V prezidentských volbách roku 1988¹⁶⁶ **drtivě zvítězil George H. W. Bush** nad Michaellem Dukakisem. Republikánská éra pokračovala.

1993¹⁶⁷ je rok, kdy se rozpadlo Československo, 3. ledna podepsali v Moskvě George H. W. Bush a Boris Jelcin odzbrojovací smlouvu Strategic Arms Reduction Treaty II (START II). 5. ledna – ukradli z Brinksova skladiště obrněných aut v Rochesteru v New Yorku čtyři muži – Samuel Millar, otec Patrick Moloney, bývalý rochesterský policista Thomas O'Connor, a Charles McCormick, 7.4 miliónu USD během 5. největší krádeže v americké historii. Všichni

¹⁶⁴ 1980, Wikipdia [online] URL:<<http://en.wikipedia.org/wiki/1980>>

¹⁶⁵ 1984, Wikipdia [online] URL:<<http://en.wikipedia.org/wiki/1984>>

¹⁶⁶ 1988, Wikipdia [online] URL:<<http://en.wikipedia.org/wiki/1988>>

¹⁶⁷ 1993, Wikipdia [online] URL:<<http://en.wikipedia.org/wiki/1993>>

pachatelé měli vztahy s Prozatímní Irskou republikánskou armádou. **20. ledna zvítězil po roční kampani v prezidentských volbách Bill Clinton.** Clintonovy volby ukončily éru, ve které republikánská strana řídila Bílý dům nepřetržitě 12 let, a 20 z předchozích 24 let. Tyto volby přinesly demokratům převahu na severovýchodě, západním pobřeží a středozápadě, plnou kontrolu legislativy a výkonných složek federální vlády, ale i převahu v obou komorách Kongresu, poprvé od administrativy posledního demokratického prezidenta Jimmyho Cartera. 30. dubna vznikl v středisku CERN World Wide Web. Od roku 1993 počet vražd a násilné trestné činnosti mladistvých klesá.

Počet „nefatálních“ násilných trestných činů v USA 1976-2000 ¹⁶⁸

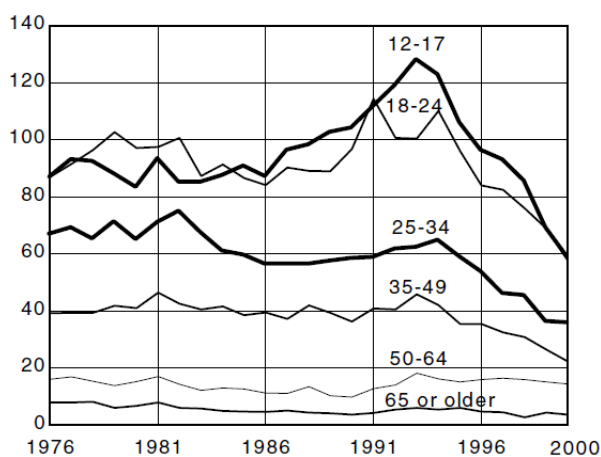

Znásilnění, krádež, jednoduchý i přitěžující útok. Počet činů na 1000 obyvatel v každé věkové kategorii

Počet vražd v USA 1976-2000 ¹⁶⁹

Počet činů na 100 000 obyvatel v každé věkové kategorii

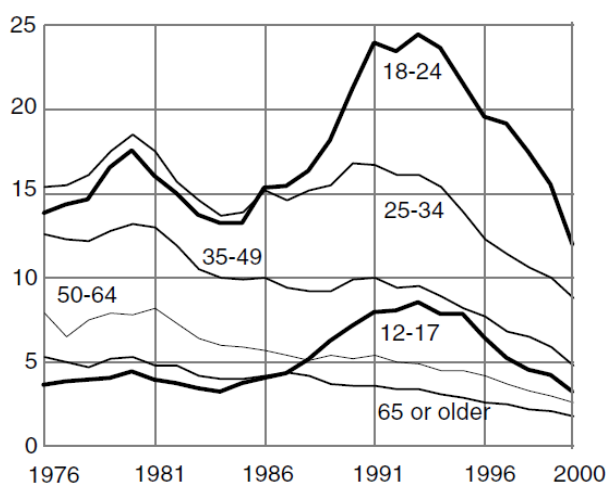

¹⁶⁸ KLAUS, Patsy, RENNISON Callie Marie, Ph.D.: *Age Patterns in Violent Victimization, 1976-2000*. Bureau of Justice Statistics February 2002 NCJ 190104 [online] URL:<<http://www.ojp.usdoj.gov/bjs/pub/pdf/apvv00.pdf>>

¹⁶⁹ KLAUS, Patsy, RENNISON Callie Marie, Ph.D.: *Age Patterns in Violent Victimization, 1976-2000*. Bureau of Justice Statistics February 2002 NCJ 190104 [online] URL:<<http://www.ojp.usdoj.gov/bjs/pub/pdf/apvv00.pdf>>

Volby v roce 1996¹⁷⁰ přinesly druhé vítězství Billa Clintona. Množství trestných činů povahy *násilné kriminality mladistvých* stále klesá, proměňuje se věková, vzdělanostní a socioprofesionální struktura pachatelů i obětí.

Tento malý výčet událostí, vybraný z kroniky encyklopedie Wikipedia, by mohl ukazovat, že ve Spojených státech amerických existuje skrytý iracionální vztah mezi mírou zločinnosti a politickými cykly. Nejspíše existuje. **Není to ovšem však vztah definovaný přímo ideologiemi, ani reálnou politikou, ani médii.**

Navíc, při jiném úhlu pohledu se ztratí i ty zlomy, které odkazovaly na politické souvislosti.

Násilné trestné činy v letech 1973-1994¹⁷¹

Zabití, znásilnění, krádež, jednoduchý i přitěžující útok. Počet činů na 1000 obyvatel starších 12 let, podle věku obětí

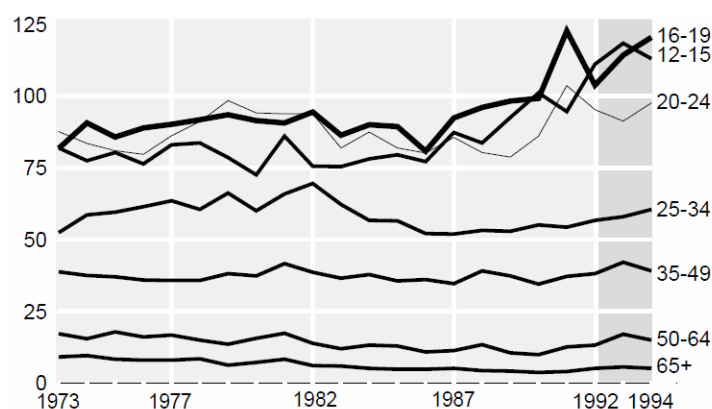

Regulaci nevhodného obsahu nikdo nezrušil, legislativu nikdo výrazně nezměnil a na mediálním trhu se neudálo nic, co by výrazně změnilo prostředí médií. Neprodávalo se výrazně méně či více pornografie, nezměnila se výrazně klasifikace audiovizuálního obsahu. Média nebyla „horší“. Výrazně se nezměnila ani skladba vlastníků médií, ani počty titulů či jejich zákazníci. Vliv internetu je doposud mizivý. Doba se nicméně postupně stává mediální postupným rozšiřováním videí, rozšiřující se nabídkou programů a lácí televizních přijímačů. Neuralgická polarizace mezilidských vztahů během předvolebních kampaní také neměnila hodnoty trendových pohybů – čili neexistuje korelace s předvolebními kampaněmi. Nicméně zlomy ve statistice zločinů s železnou pravidelností znamenají při určitém pohledu změnu

¹⁷⁰ 1996. Wikipedia [online] URL:<<http://en.wikipedia.org/wiki/1996>>

¹⁷¹ PERLINA, Craig A.: *Age Patterns of Victims of Serious Violent Crime*. Bureau of Justice Statistics, červenec 1997, NCJ-162031 [online] URL:<<http://www.ojp.usdoj.gov/bjs/pub/pdf/apvsvc.pdf>>

chování přesně v době, kdy se měnila administrativa republikánská za demokratickou. Jak v kladném, tak i v záporném smyslu. Stejně tak nelze vysvětlit změny ani při podrobnějším sociodemografickém pohledu na americkou společnost té doby.

Sociodemografická stratifikace občanů USA a její změny

Prezidentské volby 1992 a 1996 podle sociálních skupin v %¹⁷²

% z celkových hlasů v roce 1996	Sociální skupiny	1992			1996		
		Clinton	Bush	Perot	Clinton	Dole	Perot
	Celkem hlasů	43	37	19	49	41	8
Strany a ideologie							
2	Liberální republikáni	17	54	30	44	48	9
13	Umírnění republikáni	15	63	21	20	72	7
21	Konzervativní republikáni	5	82	13	6	88	5
4	Liberální nezávislí	54	17	30	58	15	18
15	Umírnění nezávislí	43	28	30	50	30	17
7	Konzervativní nezávislí	17	53	30	19	60	19
13	Liberální demokraté	85	5	11	89	5	4
20	Umírnění demokraté	76	9	15	84	10	5
6	Konzervativní demokraté	61	23	16	69	23	7
Pohlaví a rodinný stav							
33	Ženatí muži	38	42	21	40	48	10
33	Vdané ženy	60	21	19	63	28	7
15	Nesezdaní muži	48	29	22	49	35	12
20	Neprovdané ženy	53	31	15	62	28	7
Rasa							
83	Bílí	39	40	20	43	46	9
10	Černí	83	10	7	84	12	4
5	Hispanci	61	25	14	72	21	6
1	Asiaté	31	55	15	43	48	8
Náboženství							
46	Bílí protestanté	33	47	21	36	53	10
29	Katolíci	44	35	20	53	37	9
17	Znovuzrození	23	61	15	26	65	8
3	Židé	80	11	9	78	16	3
Věk							
17	18-29 let	43	34	22	53	34	10
33	30-44 let	41	38	21	48	41	9
26	45-59 let	41	40	19	48	41	9
24	60 a starší	50	38	12	48	44	7
Vzdělání							
6	Bez vyššího vzdělání	54	28	18	59	28	11
24	Absolvent střední školy	43	36	21	51	35	13
27	Nižší vysokoškolské vzdělání	41	37	21	48	40	10
26	Absolvent vysoké školy	39	41	20	44	46	8
17	Postgraduální vzdělání	50	36	14	52	40	5
Příjem rodiny							
11	Pod 15.000 USD	58	23	19	59	28	11
23	15.000 – 29.999 USD	45	35	20	53	36	9
27	30.000 – 49.999 USD	41	38	21	48	40	10
39	Více než 50.000 USD	39	44	17	44	48	7
18	Více než 75.000 USD	36	48	16	41	51	7
9	Více než 100.000 dolarů	—	—	—	38	54	6
Region							
23	Východ	47	35	18	55	34	9
26	Středozápad	42	37	21	48	41	10
30	Jih	41	43	16	46	46	7
20	Západ	43	34	23	48	40	8
Velikost sídel podle počtu obyvatel							
10	nad 500.000	58	28	13	68	25	6
21	50.000 až 500.000	50	33	16	50	39	8

¹⁷² Voter News Service exit poll, In *The New York Times*, 10.11. 1996, str. 28.

39	Předměstí	41	39	21	47	42	8
30	Venkovské oblasti a městečka	39	40	20	45	44	10

Účelem této práce není zjistit příčiny této záhady. Autorka se snaží pouze na několika náhodně vybraných příkladech z podrobných a dlouhodobých sociologických přehledů federálních úřadů USA o kriminalitě¹⁷³ vysvětlit, že tak přímočarý vztah mezi zločinností a médií, podle jejího názoru neexistuje. I když jej tak líčí křesťanští zastánci „safer internetu“ či mediální regulace. I když zde po desítky let existuje klasifikace audiovizuálních obsahů. I když se celkový počet násilných činů snižuje. Důvody snížení ale nekorespondují ani s rozšířením internetu, ani se sledováním médií. Společnost (a to ani americká) není „horší“ či „lepší“ v závislosti na mediálním obsahu, ale na synergiích mezi desítkami faktorů, včetně vztahů mezi sociální situací a ekonomickými cykly, bezpečnostními výdaji, množstvím zbraní na ulici, kupní silou, inflací měny apod.. Bezpečnostní situace se nezměnila výrazně k lepšímu, ani mladí lidé nezměnili výrazně své standardní agresivní chování. Ukazuje se, že média jako faktor nemají na chování občanů vliv, i když si to většina občanů myslí.

Kriminalita klesala rovnoměrně v letech 1994-2000, poté osciluje kolem průměrných hodnot. Mládež pod 14 let se dopouští už více než třicet let zanedbatelného procenta násilných činů. Hlavní zločinecké struktury jsou dlouhodobě muži ve věku 18-34 let. Se vzrůstajícím věkem pak počet násilných trestných činů klesá.¹⁷⁴

Více než média, má dle mého názoru na agresivní chování vliv etnická a sociální deprivace v sociálně vyloučených lokalitách a vliv armádní propagandy spolu s výcvikem v agresivních bojových technikách, kterému jsou podrobena branci. Oproti tomu prostředí podfinancovaného a odlišně sociálně stratifikovaného veřejného školství spolu s nerovnoprávným postavením učitelů, kteří nemají možnosti jak účinně a okamžitě pacifikovat agresivní žáky, je katalyzátorem třicetiprocentního výskytu šikany i zanedbatelného výskytu fyzického násilí, které ovšem většinou nekončí trestním oznámením.¹⁷⁵

¹⁷³ Bureau of Justice Statistics Publications [online] URL:<<http://www.ojp.usdoj.gov/bjs/pubal/p2.htm#indicators>>

¹⁷⁴ FOX James Alan., Dr., *Trends in Juvenile Violence*. Dean School of Criminal Justice, Northeastern University, 1996 [online] URL:<<http://www.ojp.usdoj.gov/bjs/pub/pdf/tjvfox.pdf>>

¹⁷⁵ DINKES, Rachel (Education Statistics Services Institute), KEMP, Jana (Education Statistics Services Institute), BAUM, Katrina (Bureau of Justice Statistics), SNYDER, Thomas D. (National Center for Education Statistics).

Indicators of School Crime and Safety: 2008, U.S. Department of Justice. duben 2009 [online] URL:<<http://nces.ed.gov/pubsearch/pubsinfo.asp?pubid=2009022>>

Oběti a pachatelé násilí v USA ¹⁷⁶

dle demografických kritérií, 1976-2005, průměrné hodnoty

		procenta			Počet na 100,000 obyvatel	
		oběti	násilníci	populace celkem	oběti	násilníci
	Celkem	100.0	100.0	100.0	7.8	8.7
Věk						
	pod 14	4.8	0.5	0.5	1.8	0.2
	14-17	5.0	10.4	6.1	6.4	14.9
	18-24	23.9	36.6	10.8	17.0	29.3
	25-34	28.8	28.4	15.7	14.2	15.8
	35-49	22.8	17.3	20.5	8.6	7.3
	50-64	9.3	5.1	14.2	5.1	3.1
	65+	5.3	1.7	12.3	3.4	1.2
pohlaví						
	muž	76.5	88.8	48.8	12.3	15.8
	žena	23.5	11.2	51.2	3.6	1.9
rasa						
	bílí	50.9	45.8	83.7	4.7	4.8
	černí	46.9	52.2	12.3	29.6	36.9
	ostatní	2.1	2.0	4.0	4.1	4.4

Počet násilných úmrtí mladistvých ve věku 5–18 let a počet úmrtí mladistvých ve věku 5–18 let v USA v areálu škol ¹⁷⁷

Školní rok	Násilná smrt studentů, učitelů a dalších osob v areálu školy celkem ¹⁷⁸	Násilná smrt mladistvých ve věku 5–18 let celkem ¹⁷⁹	
		ve škole ¹⁸⁰	celkem ¹⁸¹
1992–1993	57	34	2689
1993–1994	48	29	2879
1994–1995	48	28	2654
1995–1996	53	32	2512
1996–1997	48	28	2189
1997–1998	57	34	2056
1998–1999	47	33	1762
1999–2000	37	13	1537
2000–2001	32	14	1466
2001–2002	38	16	1468
2002–2003	35	18	1515
2003–2004	41	22	1437
2004–2005	51	22	1535
2005–2006	41	19	1646

¹⁷⁶ Supplementary Homicide Reports, 1976-2005. FBI. [online] URL: <<http://www.ojp.usdoj.gov/bjs/homicide/addinfo.htm>>

¹⁷⁷ DINKES, Rachel (Education Statistics Services Institute), KEMP, Jana (Education Statistics Services Institute), BAUM, Katrina (Bureau of Justice Statistics), SNYDER, Thomas D. (National Center for Education Statistics).

Indicators of School Crime and Safety: 2008, str. 74. U.S. Department of Justice. duben 2009 [online] URL: <<http://nces.ed.gov/pubsearch/pubsinfo.asp?pubid=2009022>>.

¹⁷⁸ Násilná smrt zahrnuje zabití, sebevraždu, legální zásah (vymáhání práva), nebo náhodné zabití, které se stalo ve školním areálu základní nebo střední školy ve Spojených státech, kdy oběť byla zabita v průběhu vyučování, cestou do nebo z školy. Oběti zahrnují studenty a pracovníky školy.

Data úmrtí mladistvých ve věku 5–18 let v areálu škol jsou od Centers for Disease Control and Prevention (CDC), *1992-2007 School-Associated Violent Deaths Surveillance Study (SAVD)*, částečně financováno U.S. Department of Education, Office of Safe and Drug-Free Schools - nepublikováno, červenec 2008

¹⁷⁹ Násilná smrt zahrnuje zabití, sebevraždu, legální zásah (vymáhání práva), nebo náhodné zabití

¹⁸⁰ Data úmrtí mladistvých ve věku 5–18 let v areálu škol jsou od Centers for Disease Control and Prevention (CDC). *1992-2007 School-Associated Violent Deaths Surveillance Study (SAVD)*. částečně financováno U.S. Department of Education, Office of Safe and Drug-Free Schools. nepublikováno, červenec 2008;

¹⁸¹ Data celkového počtu násilných úmrtí osob ve věku 5-18 let jsou z Supplementary Homicide Reports (SHR) shromážděném Federal Bureau of Investigation a převedeném do tabulek Bureau of Justice Statistics, předběžné údaje, květen 2008.

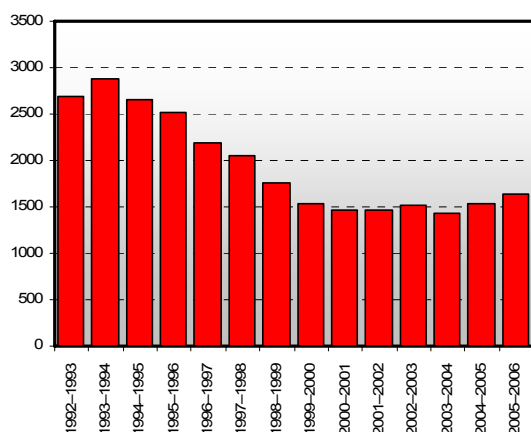

Je zajímavé, že počet násilných úmrtí klesal v letech 1994-2000 a poté se ustálil na prakticky konstantní hodnotě s jen mírně stoupající tendencí. Opět to nevypovídá o vlivu médií, ani o vlivu jejich regulace.

Počet studenty ohlášených kriminálních činů proti studentům ve věku 12-18 let v USA v letech 1992–2006 ¹⁸²

1 rok	Počet kriminálních činů				Počet kriminálních činů na 1 000 studentů			
	celkem	krádež	Násilí		celkem	krádež	Násilí	
	2	3	4 Násilí celkem	5 z toho vážné násilí	6	7	8 Násilí celkem	9 z toho vážné násilí
Ve škole								
1992	3 409 200	2 260 500	1 148 600	245 400	144	95	48	10
1993	3 795 200	2 357 000	1 438 200	306 700	155	96	59	12
1994	3 795 500	2 371 500	1 424 000	322 400	150	94	56	13
1995	3 467 900	2 177 900	1 290 000	222 500	135	85	50	9
1996	3 163 000	2 028 700	1 134 400	225 400	121	78	43	9
1997	2 721 200	1 666 000	1 055 200	201 800	102	63	40	8
1998	2 715 600	1 562 300	1 153 200	252 700	101	58	43	9
1999	2 489 700	1 605 500	884 100	185 600	92	59	33	7
2000	1 946 400	1 246 600	699 800	128 400	72	46	26	5
2001	2 001 300	1 237 600	763 700	160 900	73	45	28	6
2002	1 753 600	1 095 000	658 600	88 100	64	40	24	3
2003	1 930 100	1 191 400	738 700	154 200	73	45	28	6
2004	1 445 800	863 000	582 800	107 400	55	33	22	4
2005	1 487 900	858 400	629 500	137 300	56	32	24	5
2006	1 676 400	909 500	767 000	173 600	63	34	29	6
2006 podrobný pohled								
Dle pohlaví								
muž	910,900	475,600	435,300	88,700	66	35	32	6
žena	765,500	433,900	331,600	84,900	59	33	25	7
Dle věku								
12–14	826,400	393,000	433,400	104,600	67	32	35	8
15–18	850,100	516,500	333,600	69,000	59	36	23	5
Dle etnicity								
bílá	955,800	530,300	425,500	84,800	60	33	27	5
černá	266,300	134,100	132,200	33,500	65	33	32	8 **
Hispanec	267,400	140,300	127,100	38,000 **	56	29	26	8 **

¹⁸² Zdroje dat: U.S. Department of Justice, Bureau of Justice Statistics, National Crime Victimization Survey (NCVS), 1992–2006. [online] URL: <<http://www.ojp.usdoj.gov/bjs/pub/pdf/iscs08.pdf>> In DINKES, Rachel (Education Statistics Services Institute), KEMP, Jana (Education Statistics Services Institute), BAUM, Katrina (Bureau of Justice Statistics), SNYDER, Thomas D. (National Center for Education Statistics).

Indicators of School Crime and Safety: 2008, str. 76. U.S. Department of Justice. duben 2009 [online] URL: <<http://nces.ed.gov/pubsearch/pubsinfo.asp?pubid=2009022>>.

** Vykládat údaje s opatrností. Odhad založen na 10 nebo méně výskytech.

ostatní	186,900	104,700	82,100	*	100	56	44	*
Dle příjmu domácnosti								
Méně než 15,000 USD	161,100	74,800	86,300	*	77	36	41	*
15,000–29,999	270,500	99,600	170,900	25,500 **	88	32	56	8 **
30,000–49,999	372,200	201,800	170,400	39,200 **	81	44	37	9 **
50,000–74,999	223,300	128,200	95,100	32,100 **	55	31	23	8 **
75,000 či více	360,600	254,200	106,400	*	50	35	15	*
Mimo školu								
1992	3 286 800	1 607 600	1 679 200	750 200	138	68	71	32
1993	3 419 700	1 691 800	1 728 000	849 500	139	69	70	35
1994	3 258 100	1 521 700	1 736 400	832 700	129	60	69	33
1995	3 058 300	1 561 800	1 496 500	599 000	119	61	58	23
1996	3 050 600	1 622 900	1 427 700	670 600	117	62	55	26
1997	3 107 300	1 551 600	1 555 800	635 900	117	58	59	24
1998	2 534 500	1 236 400	1 298 100	550 200	95	46	48	21
1999	2 106 600	1 048 200	1 058 300	476 400	78	39	39	18
2000	2 011 800	1 091 000	920 800	373 100	74	40	34	14
2001	1 670 500	912 900	757 500	290 300	61	33	28	11
2002	1 510 400	790 100	720 300	309 200	55	29	26	11
2003	1 592 600	746 200	846 400	325 000	60	28	32	12
2004	1 262 200	706 400	555 800	228 600	48	27	21	9
2005	1 228 400	603 400	625 000	267 600	46	23	24	10
2006	1 312 000	659 400	652 600	284 100	49	25	24	11
2006 podrobný pohled								
Dle pohlaví								
muž	665 500	356 300	309 300	136 900	49	26	23	10
žena	646 500	303 200	343 300	147 200	50	23	26	11
Dle věku								
12–14	424 300	233 600	190 700	82 900	34	19	15	7
15–18	887 700	425 800	461 800	201 300	62	30	32	14
Dle etnicity								
bílá	751 600	382 800	368 800	171 200	47	24	23	11
černá	255 400	116 700	138 600	68 200	62	28	34	17
hispanec	222 900	116 500	106 400	31 900**	46	24	22	7**
ostatní	82 100	43 400!	38 700!	*	44	23	21!	*
Dle příjmu domácnosti								
Méně než 15 000 USD	192 300	83 400	108 800	40 300**	92	40	52	19 **
15 000–29 999	218 700	106 400	112 300	37 300**	71	35	36	12**
30 000–49 999	245 200	92 100	153 100	53 400	54	20	33	12
50 000–74 999	205 900	118 400	87 400	40 100**	50	29	21	10**
75 000 či více	236 700	160 600	76 000	45 000	33	22	11	6**

* validní data nejsou k dispozici

Krádeže, násilí, vážné násilí na základních a středních školách 1992-2006

absolutní počet

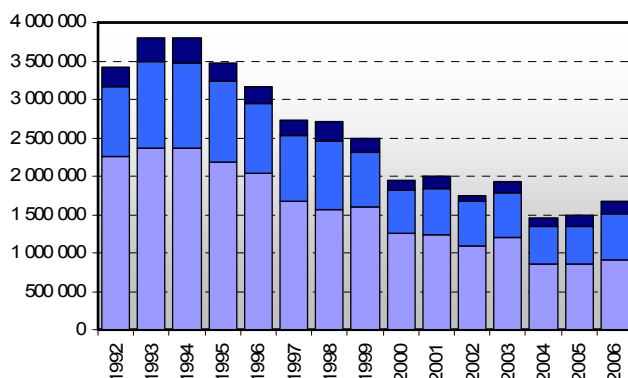

Pozoruhodné je, že podle amerických federálních zdrojů o výskytu násilí na školách (graf zobrazuje krádeže, násilí, vážné násilí) je více násilné trestné činnosti ve škole, kde jsou přítomni kvalifikovaní pedagogové i ostraha, oproti „divoké“ ulici, kde na mládež nedozírá nikdo či pouze policie.

Krádeže, násilí, vážné násilí na základních a středních školách 1992-2006

počet na 1000 studentů

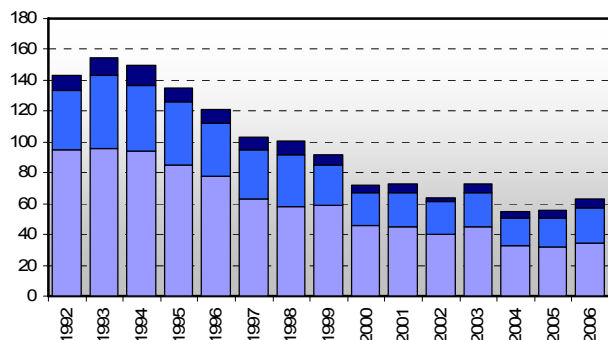

Ukazuje to na nevládnutou bezpečnostní situaci ve vzdělávacích zařízeních v osmdesátých letech a celkově špatný systém vzdělávání v USA, kde škola sice možná vzdělávala (vštěpovala znalosti), ale nevychovala (nevštěpovala morální vzorce). Souvislosti je nutno hledat v krizi pedagogiky. Údaje o funkční gramotnosti (OECD) zpochybňují v poměru k ostatním státům i onen vzdělávací potenciál školy.

Srovnání kriminality mládeže (krádeže, násilí, vážné násilí) ve školách a v ulicích v USA v letech 1992-2006 ¹⁸⁴

modrý sloupec: „ve škole“; červený sloupec „mimo školu“

¹⁸⁴ Viz tabulka Počet studenty ohlášených kriminálních činů proti studentům ve věku 12-18 let v USA v letech 1992–2006 – řádky 3+(4-5)+5; modrý sloupec: "ve škole"; červený sloupec "mimo školu"

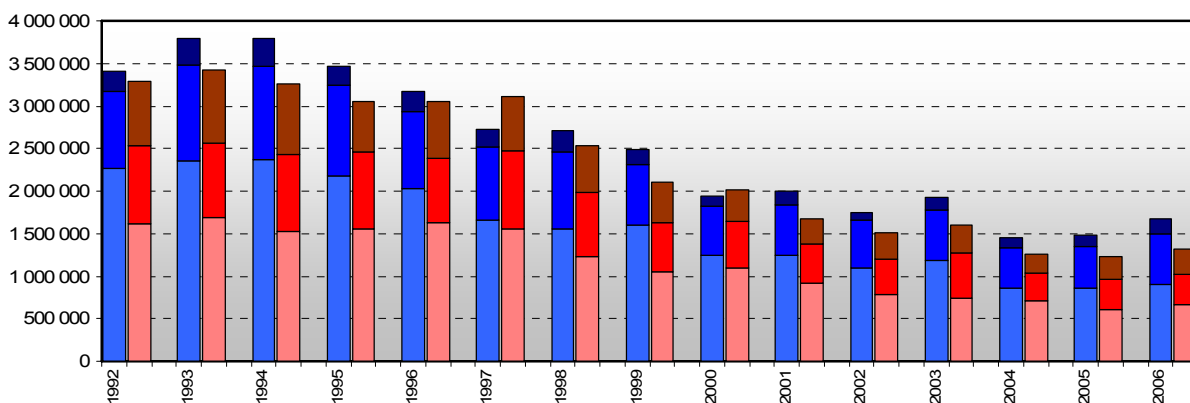

Obě kategorie násilí (násilí, vážné násilí) se zmenšují, a to jak mimo školu, tak ve škole.

Procento škol v USA, které zažily a ohlásily incidenty, počet incidentů a množství incidentů na 1 000 studentů, druh kriminálního jednání

školní rok		1999–2000	2003–2004	2005–2006		
Státní školy		% škol	% škol	% škol	počet	Počet na 1000 studentů
1	vše	86.4	88.5	85.7	2,191,000	45.8
2	Násilné incidenty	71.4	81.4	77.7	1,489,400	31.2
3	Fyzický útok nebo boj beze zbraně	63.7	76.7	74.3	897,700	18.8
4	Hrozba fyzického útoku beze zbraně	52.2	53.0	52.2	532,600	11.1
5	Vážné násilné incidenty	19.7	18.3	17.1	59,100	1.2
6	Znásilnění nebo pokus o znásilnění	0.7	0.8	0.3	300	#
7	Nezákonné použití sexuálního násilí kromě znásilnění	2.5	3.0	2.8	4,200	0.1
8	Fyzický útok nebo boj se zbraní	5.2	4.0	3.0	7,000	0.1
9	Hrozba fyzického útoku se zbraní	11.1	8.6	8.8	24,800	0.5
10	Ozbrojená loupež	0.5!	0.6	0.4	600!	#
11	loupež beze zbraně	5.3	6.3	6.4	22,100	0.5
12	Krádež	45.6	46.0	46.0	242,700	5.1
13	Ostatní incidenty	72.7	64.0	68.2	458,900	9.6
14	Vlastnictví zbraní nebo výbušnin	5.5	6.1	7.2	12,300	0.3
15	vlastnictví nožů nebo ostrých předmětů	42.6	15.9	42.8	90,000	1.9
16	Distribuce drog	12.3	12.9	—	—	—
17	vlastnictví, nebo používání alkoholu nebo drog	26.6	29.3	—	—	—
18	Distribuce, vlastnictví, nebo používání drog	—	—	25.9	117,000	2.4
19	Distribuce, vlastnictví, nebo používání alkoholu	—	—	16.2	46,800	1.0
20	Sexuální obtěžování	36.3	—	—	—	—
21	Vandalismus	51.4	51.4	50.5	192,800	4.0

Poměr mezi obecnou nesexuální agresivitou beze zbraně (řádek 2+3+4+5 případně +11, +13 a +21) a se zbraní (8+9 případně +12, případně včetně +14 a +15) vůči sexuálně podmíněné agresi (řádek 6+7, případně +20) a majetkově podmíněné agresi (10+11+12) ukazuje na velké procento obecné impulsivní agresivity, nezvladatelné nekázně (13, 21) mezi mládeží. Neukazuje na vliv mediálního obsahu (množství pornoobsahu v nabídce elektronických i tištěných médií, ale i na internetu, kde je slovo sex bezkonkurenčně nejvyhledávanějším

slovem vyhledavače Google), ale špatné modely výchovy mládeže a lhostejnost dospělých. Tomu odpovídá i zjištění o množství rodičů, kteří využívají „rodičovský zámek“ v televizích (V-chip).

Oběti znásilnění v USA dle vztahu útočnicka k oběti, 1991 ¹⁸⁵

Dle výpovědi oběti		útočnick			
Věk oběti znásilnění	Ohlášeno	celkem	Člen rodiny	Známý, přítel	Cizí útočnick
pod 12 let	14%	14%=100%	46%	50%	4%
12-17 let	29%	29%=100%	20%	65%	15%
18 let či víc	57%	57%=100%	12%	55%	33%
Dle uvěznění násilníka		útočnick			
Věk oběti znásilnění	Uvězněno	celkem	Člen rodiny	Známý, přítel	Cizí útočnick
Pod 12 let	14%	14%=100%	70%	24%	6%
12-17 let	24%	24%=100%	36%	45%	19%
18 let a víc	62%	62%=100%	8%	45%	47%

Charakter sexuálních útoků také nenapovídá vyšší vliv cizího prostředí (včetně médií), než poměrů v rodině či komunitě. Navíc ukazuje vysoké procentu výskytu deviantně sexuálního uspokojení (v euroamerické civilizaci obecně odmítané pedofile) uvnitř rodinných komunit.

Obecné rozšíření problémů s gangy mladistvých v USA ¹⁸⁶

	Počet sídel	Procentuální změny 2002-2007		
		Hraniční spory gangů	Počet gangů	Počet členů gangů
vesnické oblasti	492	+24.1	+64.4	+36.2
Maloměsta 2500-49999 obyvatel	694	+27.4	+40.9	+34.0
Předměstí měst 50 000 obyvatel a více	739	+33.2	+17.0	+12.2
velká města 50 000 obyvatel a více	624	+12.1	+15.3	-0.7
Celkový odhad ve studované populaci		+25.1	+25.5	+7.7

Definice slova gang použita v projektu: skupina mládeže nebo mladých dospělých v obvodu policejní jurisdikce kterou odpovědná osoba je ochotna identifikovat jako 'gang.'

Obecné rozšíření problémů s gangy v USA 1996-2007 ¹⁸⁷

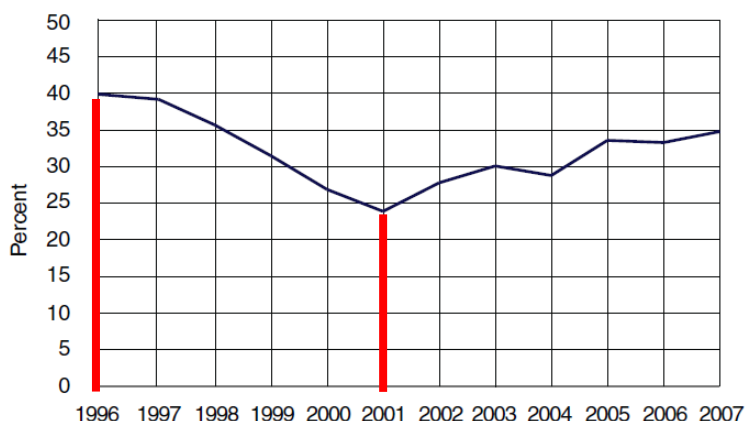

¹⁸⁵ Using NIBRS Data to Analyze Violent Crime - BJS Technical Report. NCJ-144785, October 1993; BJS, Survey of State Prison Inmates, 1991. NCJ-136949, March 1993.

in LANGAN, Patrick A., Ph.D., WOLF HARLOW, Caroline, Ph.D.: *Child Rape Victim 1992*, , str. 2. U.S. Department of Justice. srpen 1994, NCJ-147001 [online] URL:<<http://www.ojp.usdoj.gov/bjs/pub/pdf/crv92.pdf>>

¹⁸⁶ ELEY, Arlen, Jr., O'DONNELL, Christina E.. *Highlights of the 2007 National Youth Gang Survey*. str. 2. U.S. Department of Justice, Office of Justice Programs, Office of Juvenile Justice and Delinquency Prevention. duben 2009. [online] URL:<<http://www.ncjrs.gov/pdffiles1/ojjdp/225185.pdf>>

¹⁸⁷ ELEY, Arlen, Jr., O'DONNELL, Christina E.. *Highlights of the 2007 National Youth Gang Survey*. str. 2. U.S. Department of

Opět se dá hovořit o dvou vlivech: 20. 1. 2001 zvítězil v prezidentských volbách G. W. Bush a porazil tak demokratického kandidáta Al Gora a vystřídal po osmi letech demokrata Billa Clintona, který podruhé zvítězil v roce 1996. Dá se hovořit i o synergii se sociálním vyloučením a ghettoizaci některých sociálních skupin víc, než o vlivu médií či politiky.

14.1.1.2. Alkohol, nikotin, drogy v USA

Dennodenní kouření ^{188 189 190}

Výzkum vztahu konzumace alkoholu, marihuany¹⁹¹ a drog^{192 193}

	věk			pohlaví		etnicita		
	celkem 12–17	z toho 12–14	Z toho 15–17	muž	žena	nehispánská bílá	černá	hispanec
Mladí, kteří pijí alkohol	23%	11%^a	35%^b	23%^a	23%^a	26%^a	14%^b	22%
100% Mladí, kteří hlásili, že pijí alkohol								
pijí pouze alkohol	60	69	58 ^b	58	63	60	63	60
užívají i marihuanu	32	27	34 ^b	33	31	32	34	33
užívají i prodávané drogy	23	17	25 ^b	27	18 ^b	24	16	23
užívají i marihuanu i prodávané drogy	15	12	16	18	13 ^b	16	12	16
100% Mladí, kteří nehlásili, že pijí alkohol								
užívají marihuanu	2	1	4 ^b	3	2 ^b	2	3	2
užívají prodávané drogy	3	1	6 ^b	4	2 ^b	3	4	4
užívají marihuanu i prodávané drogy	1	<1	1 ^b	1	<1	1	1	1
Mladí, kteří užívají marihuanu	9%	4%	14%	10%	9%	10%	7%	9%
100% Mladí, kteří hlásili, že užívají marihuanu								
užívají pouze marihuanu	12	20	10	13	12	10	22	14
pijí i alkohol	81	74	83	79	84	84	68	80
užívají i prodávané drogy	45	39	47	51	38	47	35	47
pijí i alkohol a užívají prodávané drogy	39	33	40	42	34	41	25	40
100% Mladí, kteří nehlásili, že užívají marihuanu								
užívají pouze marihuanu	17	9	27	17	17	20	10	16
pijí alkohol	4	2	6	5	3	4	4	4
užívají prodávané	2	1	3	2	1	2	1	2

Justice, Office of Justice Programs, Office of Juvenile Justice and Delinquency Prevention. duben 2009. [online]
URL:<<http://www.ncjrs.gov/pdffiles1/ojdp/225185.pdf>>

188 *Daily Cigarette Use*. Child trends Databank.org [online] URL:<http://www.childtrendsdatabank.org/tables/3_Table_1.htm>

189 In: *Youth Risk Behavior Survey* (YRBS) tab. 23, [online] URL:<<http://www.cdc.gov/mmwr/PDF/SS/SS5505.pdf>>

190 In: National Household Survey of Drug Abuse, tab. B.14 [online]

URL:<<http://oas.samhsa.gov/2k4/State/appB.htm#TabB.14>>

191 In: *Marijuana Use 1976-2006* [online] URL:<http://www.childtrendsdatabank.org/tables/46_Table_1.htm>

192 Carl McCurley, Howard N. Snyder: *Co-occurrence of Substance Use Behaviors in Youth*. U.S. Department of Justice, Office of Juvenile Justice and Delinquency Prevention. November 2008, <http://www.ncjrs.gov/pdffiles1/ojdp/219239.pdf>

193 Illicit Drug Use Other than Marijuana http://www.childtrendsdatabank.org/tables/58_Table_1.htm , typy užívaných drog
http://www.childtrendsdatabank.org/tables/58_Table_2.htm

drogy

Mladí, kteří užívají prodávané drogy

100% Mladí, kteří hlásili, že užívají prodávané drogy

	8%	3%	12%	9%	6%	8%	6%	8%
Užívají pouze prodávané drogy	24	32	22	25	22	19	50	28
Užívají i alkohol	68	60	70	66	72	74	38	65
Užívají i marihuanu	54	51	55	53	55	56	41	53
Užívají i alkohol a marihuanu	46	43	47	44	49	49	30	45

100% Mladí, kteří nehlásili, že užívají prodávané drogy

Užívají pouze prodávané drogy	19	10	30	19	20	22	12	18
Užívají alkohol	6	3	9	5	6	6	5	5
Užívají marihuanu	4	2	7	4	5	5	3	4

Problémové chování mladistvých delikventů¹⁹⁴

	Pil alkohol v posledních 30 dnech		Kouřil marihuanu v posledních 30 dnech		Užíval drogy v posledních 30 dnech	
	Ne	Ano	Ne	Ano	Ne	Ano
věk 12–14 let						
Vyloučení ze školy	18	31	19	46	19	55
Vandalové	13	37	14	50	14	56
Pachatelé závažných krádeží	2	11	2	20	2	27
Útočníci/pachatelé znásilnění	8	28	9	36	9	53
Patří ke gangu	1	7	1	16	1	18
Vlastní ruční zbraň	4	12	4	20	4	25
uvěznění	2	8	3	15	2	22
věk 15–17 let						
Vyloučení ze školy	27	38	27	52	27	63
Vandalové	10	23	11	33	11	40
Pachatelé závažných krádeží	3	10	4	17	3	23
Útočníci/pachatelé znásilnění	8	21	10	29	9	37
Patří ke gangu	1	5	1	9	1	12
Vlastní ruční zbraň	4	10	5	15	5	18
uvěznění	5	12	5	21	5	26

14.1.1.3. Sex a mladiství v USA

První sexuální zkušenost v USA¹⁹⁵

Sex mezi dospívajícími a staršími¹⁹⁶

Procento mužů a žen ve věku 15 až 24, jejichž první milostná zkušenost nastala ve věku 15 let nebo mladším s jednotlivcem nejméně o tři roky starším. Pohlaví a věk první sexuální zkušenosti, 2002¹⁹⁷

	1995	2002
Muži 15 až 24	-	4.6
Věk prvního sexu		
13 nebo mladší	-	26.8
14	-	16.2

¹⁹⁴ Carl McCurley, Howard N. Snyder: *Co-occurrence of Substance Use Behaviors in Youth*. str. 3 U.S. Department of Justice, Office of Juvenile Justice and Delinquency Prevention. November 2008, <http://www.ncjrs.gov/pdffiles1/ojdp/219239.pdf>

¹⁹⁵ *Percentage of Males and Females Ages 15 to 24 Whose First Sexual Experience Occurred at Age 15 or Younger with an Individual 3+ Years Older, by Gender and Age at First Sex, 2002* [online] URL: http://www.childtrendsdatbank.org/tables/100_Table_2.htm

¹⁹⁶ *Percentage of Males and Females Ages 15 to 24 Whose First Sexual Experience Occurred at Age 15 or Younger with an Individual 3+ Years Older, by Gender, 1995-2002* [online] URL: http://www.childtrendsdatbank.org/tables/100_Table_1.htm

¹⁹⁷ zdroj *Child Trends' analyses of the 2002 National Survey of Family Growth*

15	-	11.5
Ženy 15 až 24	14.4	12.9
Věk prvního sexu		
13 nebo mladší	66.9	65.4
14	47.0	53.2
15	35.9	40.5

Sexuálně aktivní teenageři ¹⁹⁸

Studenti 9 – 12. ročníku, kteří měli v posledních třech měsících sexuální styk

	1991	1993	1995	1997	1999	2001	2003	2005	2007
Všichni studenti	37,5	37,6	37,9	34,8	36,3	33,4	34,3	33,9	35,0
etnicita									
Bílí, ne-hispánští	33,9	34,0	34,8	32,0	33,0	31,3	30,8	32,0	32,9
černí, ne-hispánští	59,3	59,1	54,2	53,6	53,0	45,6	49,0	47,4	46,0
Hispanci	37,0	39,4	39,3	35,4	36,3	35,9	37,1	35,0	37,4
ročník									
9	22,4	24,8	23,6	24,2	26,6	22,7	21,2	21,9	20,1
10	33,2	30,1	33,7	29,2	33,0	29,7	30,6	29,2	30,6
11	43,3	40,0	42,4	37,8	37,5	38,1	41,1	39,4	41,8
12	50,6	53,0	49,7	46,0	50,6	47,9	48,9	49,4	52,6
Muž	36,8	37,5	35,5	33,4	36,2	33,4	33,8	33,3	34,3
etnicita									
Bílý, ne-hispánský	32,2	32,9	31,6	29,6	31,3	30,0	28,5	30,6	30,6
černý, ne-hispánský	64,1	65,1	58,3	60,5	55,8	52,3	54,0	47,4	48,7
Hispanec	41,8	40,7	39,2	37,3	38,5	37,3	38,5	35,0	39,6
ročník									
9	24,3	26,8	24,2	25,9	29,1	25,9	24,0	24,5	22,2
10	31,2	29,6	32,1	27,6	33,9	28,6	30,0	27,2	29,4
11	41,9	39,1	36,8	34,8	35,4	37,8	39,2	37,9	42,0
12	49,2	52,7	47,9	43,1	48,1	44,6	46,5	47,0	48,3
Žena	38,2	37,5	40,4	36,5	36,3	33,4	34,6	34,6	35,6
etnicita									
Bílá, ne-hispánská	35,9	35,2	38,5	35,1	34,7	32,3	33,1	33,5	35,1
černá, ne-hispánská	55,3	53,2	50,6	47,3	50,3	39,5	44,2	43,8	43,5
Hispanka	32,8	37,9	39,4	33,2	34,0	34,5	35,8	33,7	35,3
ročník									
9	20,4	22,5	22,3	22,4	24,0	19,9	18,3	19,5	18,0
10	35,3	30,7	35,4	31,2	32,0	30,7	31,2	31,1	31,8
11	44,7	40,9	48,1	41,5	39,5	38,1	42,9	40,8	41,5
12	52,1	53,2	51,9	49,5	53,0	51,0	51,0	51,7	56,7

Orální sex teenagerů 14-19 let v USA ^{199 200 201 202}

198 Sexually Active Teens: Students in Grades 9-12 Who Have Had Intercourse Within the Last Three Months, Selected Years, 1991-2007. Centers for Disease Control and Prevention. Surveillance Summaries. In Childs Trends Databank [online]

URL: <http://www.childtrendsdatabank.org/tables/23_Table_1.htm>

Data pro rok 1991: YRBSS: Youth Online, Comprehensive Results. Retrieved 24. 5. 2004 [online]

URL: <<http://apps.nccd.cdc.gov/yrbss/>>

Data pro rok 1993: 24. 3. 1995. MMWR 1995; 44 (Ne. SS-1): tabulka 20.

Data pro rok 1995: 27. 9. 1996. MMWR 1996; 45 (Ne. SS-4): tabulka 26;

Data pro rok 1997: 14. 8. 1998. MMWR 1998; 47(No. SS-3): tabulka 26.

Data pro rok 1999: 9. 6. 2000. MMWR 2000; 49(No. SS-5): tabulka 30;

Data pro rok 2001: 28. 6. 2002. MMWR 2002: 51 (Ne. SS-4): tabulka 30.

Data pro rok 2003: 21. 5. 2004. MMWR 2004:53(No. SS-2): tabulka 44.

Data pro rok 2005: 9. 6. 2006. MMWR 2006; 55 (Ne. SS-5): tabulka 46.

Data pro rok 2007: 6. 6. 2008. MMWR 2007:57(No. SS-4) tabulka 63.

199 Percentage of Never Married Teen Males Ages 15 to 19 Who Have Had Oral Sex, by Sex Type and Sexual Experience, 1995 and 2002. In Childs Trends Databank [online] URL: <http://www.childtrendsdatabank.org/tables/95_Table_1.htm>

200 Percentage of Males and Females Ages 15 to 19 with Oral Sex Experience, by Select Social and Demographic Characteristics, 2002. In Childs Trends Databank [online] URL: <http://www.childtrendsdatabank.org/tables/95_Table_2.htm>

Sexuálně zkušení teenageri²⁰³

Studenti 9 – 12. ročníku, kteří měli alespoň jednu sexuální styk

	1991	1993	1995	1997	1999	2001	2003	2005	2007
Všichni studenti	54.1	53.0	53.1	48.4	49.9	45.6	46.7	46.8	47.8
etnicita									
Bílí, ne-hispánští	50.0	48.4	48.9	43.6	45.1	43.2	41.8	43.0	43.7
černí, ne-hispánští	81.5	79.7	73.4	72.7	71.2	60.8	67.3	67.6	66.5
Hispánci	53.1	56.0	57.6	52.2	54.1	48.4	51.4	51.0	52.0
ročník									
9	39.0	37.7	36.9	38.0	38.6	34.4	32.8	34.3	32.8
10	48.2	46.1	48.0	42.5	46.8	40.8	44.1	42.8	43.8
11	62.4	57.5	58.6	49.7	52.5	51.9	53.2	51.4	55.5
12	66.7	68.3	66.4	60.9	64.9	60.5	61.6	63.1	64.6
Muž	57.4	55.6	54.0	48.9	52.2	48.5	48.0	47.9	49.8
etnicita									
Bílý, ne-hispánský	52.7	49.3	48.9	43.3	45.4	45.1	40.5	42.2	43.6
černý, ne-hispánský	88.1	89.2	81.0	80.3	75.7	68.8	73.8	74.6	72.6
Hispánec	64.1	63.5	62.0	57.7	62.9	53.0	56.8	57.6	58.2
ročník									
9	45.6	43.5	40.6	41.8	44.5	40.5	37.3	39.3	38.1
10	50.9	47.4	50.0	41.7	51.1	42.2	45.1	41.5	45.6
11	64.5	59.5	57.1	49.3	51.4	54.0	53.4	50.6	57.3
12	68.3	70.2	67.1	60.1	63.9	61.0	60.7	63.8	62.8
Žena	50.8	50.2	52.1	47.7	47.7	42.9	45.3	45.7	45.9
etnicita									
Bílá, ne-hispánská	47.1	47.4	49.0	44.0	44.8	41.3	43.0	43.7	43.7
černá, ne-hispánská	75.9	70.4	67.0	65.6	66.9	53.4	60.9	61.2	60.9
Hispánka	43.3	48.3	53.3	45.7	45.5	44.0	46.4	44.4	45.8
ročník									
9	32.2	31.6	32.1	34.0	32.5	29.1	27.9	29.3	27.4
10	45.3	44.9	46.0	43.5	42.6	39.3	43.1	44.0	41.9
11	60.2	55.1	60.2	50.3	53.8	49.7	53.1	52.1	53.6
12	65.1	66.3	66.0	61.9	65.8	60.1	62.3	62.4	66.2

14.1.1.4. Religiozita v USA

Religiozita teenagerů v USA²⁰⁴

201 Percentage of Males and Females Ages 15 to 19 Who Have Not Had Sexual Intercourse with Oral Sex Experience, by Select Social and Demographic Characteristics, 2002. In Childs Trends Databank [online]

URL:<http://www.childtrendsdatabank.org/tables/95_Table_3.htm>

202 Percentage of Males and Females Ages 15 to 19 Who Have Had Sexual Intercourse with Oral Sex Experience, by Select Social and Demographic Characteristics, 2002. In Childs Trends Databank [online]

URL:<http://www.childtrendsdatabank.org/tables/95_Table_4.htm>

203 Sexually Active Teens:¹ Students in Grades 9-12 Who Have Had Intercourse Within the Last Three Months, Selected Years, 1991-2007. Centers for Disease Control and Prevention. Surveillance Summaries in Childs Trends Databank [online]

URL:<http://www.childtrendsdatabank.org/tables/23_Table_1.htm>

Data pro rok 1991: YRBSS: Youth Online, Comprehensive Results. Retrieved 24. 5. 2004 [online]

URL:<<http://apps.nccd.cdc.gov/yrbss/>>

Data pro rok 1993: 24. 3. 1995. MMWR 1995; 44 (Ne. SS-1): tabulka 20.

Data pro rok 1995: 27. 9. 1996. MMWR 1996; 45 (Ne. SS-4): tabulka 26;

Data pro rok 1997: 14. 8. 1998. MMWR 1998; 47(No. SS-3): tabulka 26.

Data pro rok 1999: 9. 6. 2000. MMWR 2000; 49(No. SS-5): tabulka 30;

Data pro rok 2001: 28. 6. 2002. MMWR 2002: 51 (Ne. SS-4): tabulka 30.

Data pro rok 2003: 21. 5. 2004. MMWR 2004:53(No. SS-2): tabulka 42.

Data pro rok 2005: 9. 6. 2006. MMWR 2006; 55 (Ne. SS-5): tabulka 44.

Data pro rok 2007: 6. 6. 2008. MMWR 2007:57(No. SS-4) tabulka 61.

204 Religiosity: Percentage of 8th, 10th, and 12th Grade Students in the United States Who Report that Religion Plays a Very Important Role in their Lives, Selected Years 1976-2006 [online]

URL:<http://www.childtrendsdatabank.org/tables/35_Table_1.htm>

14.1.1.5. Nenávistné řeči ^{205 206}

Procento studentů ve věku 12 – 18 let, kteří oznámili, že byli terčem verbální nenávisti ve škole během předchozích šesti měsíců, s vybranými charakteristikami

	1999 Vše	2001 Vše	2003 Vše	2005 Vše
Vše	13.2	12.3	11.7	11.2
Dle pohlaví				
muž	12.3	12.8	12.0	11.7
žena	14.3	11.7	11.3	10.6
Typ nenávistných řečí				
Rasa	-	4.2	4.0	4.5
Etnicita	-	2.7	2.4	2.6
náboženství	-	1.8	1.4	1.7
poškození	-	1.1	1.1	0.7
pohlaví	-	2.8	2.3	2.1
Sexuální orientace	-	1.2	1.3	1.1
Dle etnicity				
bílý, nehispanšský	12.6	12.1	-	-
bílý, nehispanšský pouze	-	-	10.9	10.3
černý, nehispanšský	16.5	13.9	-	-
černý, nehispanšský pouze	-	-	14.2	15.0
hispanšský	12.1	11.0	11.4	10.5
Ostatní, nehispanšský	15.5	13.6	14.1	11.8
Školský stupeň				
6	13.0	12.1	11.9	11.2
7	15.7	14.1	12.5	13.2
8	16.0	13.0	12.8	11.0
9	13.2	12.1	13.5	12.6
10	11.8	13.1	11.6	10.9
11	10.5	12.7	8.3	9.1
12	11.7	7.9	10.8	9.5
Dle velikosti sídla				
městský	14.0	11.9	13.2	12.3
příměstský	13.3	12.4	10.7	9.4
vesnický	12.2	12.4	12.2	15.1
Typ školy				
veřejná	13.8	12.7	11.9	11.5
soukromá	8.1	8.2	9.7	6.9

Američany nevychovává vláda, škola, kostel, ani rodiče, ale tvrdé sociální prostředí ulice. Buď chudé, nebo bohaté... Se všemi průvodními atributy sociálního vyloučení, marginalizace, odcizení, ghettoizace, agresivity.

Trojúhelník chování, které mravokárci považují za nejhorší nebezpečí pro civilizaci, se nejmenuje kupodivu vulgarita a násilí spolu s konzumací alkoholu, marihuany a drog, ale konzumace drog a alkoholu v prostředí sociální exkomunikace, ve kterém jiný způsob přežití než násilí není možný.

Život v prostředí bez naděje.

205 Victims of Hate Speech 1999-2005 [online] URL:<http://www.childtrendsdatbank.org/tables/94_Table_1.htm>

206 Victims of Hate Speech 2005. podrobnosti [online] URL:<http://www.childtrendsdatbank.org/tables/94_Table_2.htm>

14.1.2. Mládež na české křižovatce

Vlastnictví a využívání medií v ČR ve věkových skupinách – 2000²⁰⁷

v %

	15 – 30 let			31 let a více		
	používám	vlastním	používám + vlastním	používám	vlastním	používám + vlastním
Televize	25,89	71,91	97,80	1,90	96,35	98,25
Radiopřijímač	9,14	88,66	97,80	1,16	96,09	97,25
Telefon	28,47	63,90	92,37	5,65	85,07	90,72
Magnetofon	10,00	81,02	91,02	3,04	83,36	86,40
CD přehrávač	17,26	69,04	86,29	6,66	57,89	64,54
Knihovna nad 200 svazků	42,64	33,50	76,14	18,67	60,06	78,73
Video	30,07	42,23	72,30	9,46	52,26	61,72
Mobilní telefon	14,39	56,05	70,45	11,68	36,35	48,03
Osobní počítač	34,01	34,35	68,36	20,67	25,04	45,71
Gramofon	18,47	37,97	56,44	5,51	54,93	60,43
Přístup na Internet	40,54	15,88	56,42	18,34	11,94	30,28
Elektronická pošta ²⁰⁸	32,94	18,24	51,18	16,45	11,35	27,80

Vybavenost domácností ve Velké Británii²⁰⁹

v %

	1991	1999	2001
Videorekordér	72	87	87
Teletext	40	78	78
Videohry	12	33	27
PC	22	31	39
Kabelová TV	3	13	19
Satelit	8	21	27
Videokamera	5	15	24
PC s internetem	-	13	35
PC s TV/videem	-	10	11
DVD	-	-	17
Kabelový telefon	-	-	14
Minidiskový přehrávač	-	-	13
Mobilní telefon s WAP	-	-	11
MP3 přehrávač	-	-	3
TV přes telefon	-	-	3

Sak konstatoval v roce 1996, že vedle rodiny a školy se televize stala třetím nejúčinnějším socializačním činitelem. Dnes už její místo zaujal internet, se kterým Sak před třinácti lety nepočítal.

Vývoj aktivit mládeže v ČR ve volném čase ve věku 15-18 let

²⁰⁷ SAK Petr Doc. PhDr., CSc., SAKOVÁ Karolína Mgr. a kol. *Informatizace české společnosti v kontextu globalizace a evropské integrace*. Závěrečná výzkumná zpráva. Grant MK ČR: *Informatizace české společnosti v kontextu globalizace a evropské integrace*. Výzkum "Média a informace", 2002-2/2. ASOV. Nezveřejněno.

²⁰⁸ Metodická chyba – elektronickou poštu nejde "vlastnit"...

²⁰⁹ TOWLER R.: *Výzkum ITC/BSC*, realizovaný British Market Research Bureau International, Zdroj : www.itc.org.uk, ISBN 0 900485 94 9. In SAK Petr Doc. PhDr., CSc., SAKOVÁ Karolína Mgr. a kol. *Informatizace české společnosti v kontextu globalizace a evropské integrace*.

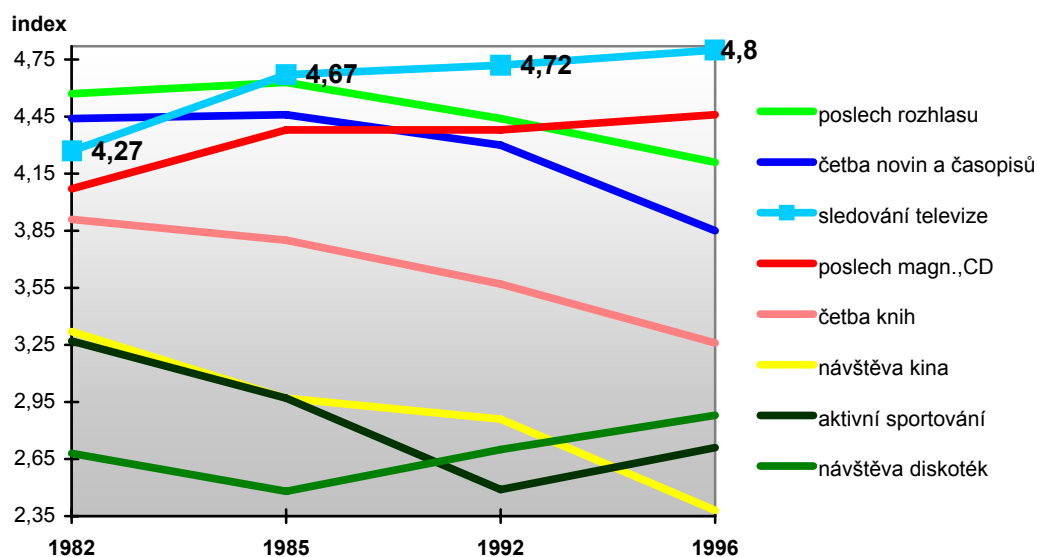

Očekávání – motivace sledování televizního vysílání²¹⁰

Index 1 nejméně oblíbený 5 nejoblíbenější

druh motivace	věková skupina	
	15-18	19-23
pobavit se	4,63	4,13
informace o dění ve světě	4,29	4,26
informace o dění v ČR	4,17	4,21
odreagovat se	4,08	3,49
odpočinout si	4,04	3,36
poznat názory druhých lidí	3,83	3,64
probíhající události (reportáže, přenos)	3,83	3,26
vzdělávání	3,75	3,56
vzrušení, napětí, dobrodružství, strach	3,71	3,33
poznávat jiné lidi, osobnosti, odborníky	3,67	3,87
seznamovat se s poznatky vědy	3,58	3,41
umělecký zážitek	3,25	3,03
prožívat lásku a přátelství	3,25	3,15
zabít čas	2,21	2,08
prožít, co mi chybí v životě	2,13	1,85
zapnu televizi jen tak ze zvyku	2,0	2,1
vyhrát pomocí televize peníze	1,87	1,75
televize jako kulisa	1,63	1,69

Diference zvýrazněny autorem

Oblíbenost filmů v závislosti na vzdělání - celá populace

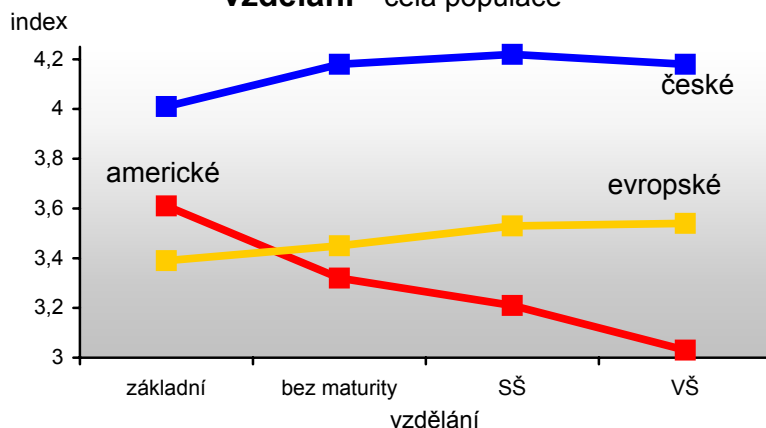

Oblíbenost televizních pořadů ve věkových skupinách – 2000

Index 1 nejméně oblíbený 5 nejoblíbenější

	15 – 18	19 – 23	24 – 30	31 – 45	46 – 60	61 -	Celkem
Filmy obecně	4,08	4,16	4,08	4,08	4,14	4,09	4,11
České filmy	4,18	4,31	4,36	4,36	4,43	4,49	4,35
Americké filmy	3,78	3,44	3,33	3,31	3,00	2,66	3,30
Evropské filmy	3,55	3,65	3,57	3,48	3,62	3,40	3,57
Umělecké filmy	3,02	3,30	3,29	3,13	3,27	3,24	3,23
Akční filmy	3,50	2,96	3,03	2,91	2,40	1,97	2,88
Televizní inscenace	2,93	2,92	3,04	3,22	3,49	3,77	3,15
České seriály	3,48	3,42	3,54	3,73	3,73	4,12	3,61
Zahraniční seriály	2,98	2,61	2,40	2,51	2,41	3,02	2,57
Zpravodajství	3,48	3,81	3,92	4,13	4,31	4,42	3,97
Publicistické pořady	3,12	3,42	3,62	3,74	3,90	3,97	3,60
Sportovní pořady	3,24	3,30	3,36	3,21	3,42	3,11	3,31
Vzdělávací pořady	3,31	3,46	3,48	3,58	3,69	3,53	3,51
Populárně vědecké	3,59	3,69	3,97	4,10	4,14	4,13	3,92
Vážná hudba	2,19	2,53	2,43	2,56	2,92	3,02	2,56
Populární hudba	3,79	3,55	3,44	3,42	3,20	2,91	3,43
Zábavné pořady	3,74	3,56	3,57	3,79	3,87	4,19	3,71
Soutěže	3,30	3,15	3,14	3,52	3,70	3,99	3,36
Magazíny	2,31	2,51	2,81	3,27	3,37	3,85	2,92
Výuka jazyků	2,27	2,46	2,40	2,46	2,39	2,11	2,39
Náboženské pořady	1,50	1,84	1,76	1,86	2,03	2,15	1,83
Erotické pořady	2,88	3,19	3,10	2,88	2,33	1,88	2,86
Zábavná publicistika	3,17	3,40	3,20	3,30	3,30	3,37	3,28

Obliba jednotlivých televizních pořadů – 2002

v %

Věková skupina 15 – 30 let					
	Rozhodně neoblíbené	Spíše neoblíbené	Ani – ani	Spíše oblíbené	Rozhodně oblíbené
Magazíny	20,76	28,86	28,61	17,47	4,30
Výuka jazyků	25,57	28,10	30,63	11,65	4,05
Náboženské pořady	56,71	22,28	13,42	5,32	2,28
Erotické pořady	19,24	15,44	30,13	24,81	10,38
Zábavná publicistika	7,85	18,99	40,76	28,35	4,05

Obliba jednotlivých televizních pořadů – 2002

Index 1 nejméně oblíbený 5 nejoblíbenější

Věková skupina 15 – 30 let

	Rozhodně neoblíbené	Spíše neoblíbené	Ani – ani	Spíše oblíbené	Rozhodně oblíbené
Filmy obecně	0,25	1,27	11,39	50,89	36,20
České filmy	1,52	3,54	11,14	43,80	40,00
Americké filmy	2,78	18,23	28,61	34,43	15,95
Evropské filmy	0,76	8,61	31,14	45,32	14,18
Umělecké filmy	9,11	26,84	30,89	21,27	11,90
Akční filmy	17,22	24,56	20,51	23,04	14,68
Televizní inscenace	10,63	27,85	28,10	27,85	5,57
České seriály	8,10	16,46	24,05	37,47	13,92
Zahraniční seriály	22,03	26,58	23,80	19,49	8,10
Zpravodajství	3,04	7,34	22,53	35,19	31,90
Publicistické pořady	7,09	16,20	28,10	32,66	15,95
Sportovní pořady	11,39	16,96	24,05	22,78	24,81
Vzdělávací pořady	6,58	14,43	28,86	37,22	12,91
Populárně vědecké	2,53	11,39	20,25	39,49	26,33
Vážná hudba	36,20	33,92	19,24	7,09	3,54
Populární hudba	5,06	15,44	22,03	39,49	17,97
Zábavné pořady	7,09	15,44	22,78	37,97	16,71
Soutěže	12,41	17,47	27,85	31,14	11,14

Sledované žánry na videu ve věkových skupinách – 2000

v %

	Věkové skupiny						Vzdělání			
	15 – 18	19 – 23	24 – 30	31 – 45	46 – 60	61+	ZŠ	UČ	SŠ	VŠ
Akční filmy	50,5	34,6	29,1	30,3	12,6	6,3	42,6	35,3	22,3	17,7
Erotické filmy a pořady	7,8	19,0	14,4	11,6	5,3	0,0	13,7	17,6	9,2	7,6
Umělecké filmy	23,3	25,4	16,1	22,4	16,8	6,3	17,5	11,0	22,9	25,6
Dětské filmy a programy	17,5	19,5	17,2	26,7	6,3	5,5	15,1	20,6	17,9	10,7

Sledování televize - v letech 1982 až 2000

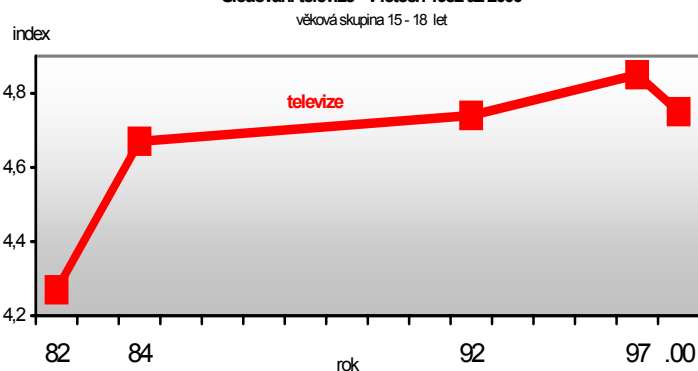

Erotické filmy a pořady kupodivu měly dle Saka poměrně malou oblíbenost mezi mladou generací jak na videu, tak v televizi.

Frekvence sledování jednotlivých televizních stanic – 2000

v %

	nikdy	výjimečně	občas	často	pravidelně	15-18	19-23	24-30	31-45	46-60	61+
ČT1	0,51	4,23	11,59	37,99	45,68	3,88	4,02	4,12	4,27	4,36	4,38
ČT2	3,81	13,82	24,49	40,02	17,86	3,12	3,48	3,52	3,56	3,64	3,58
Nova	1,15	5,88	11,72	32,15	49,11	4,36	4,09	4,01	4,30	4,19	4,34
Prima	7,28	7,24	15,97	38,18	31,33	3,58	3,64	3,54	3,90	3,76	4,01
TV3	67,84	10,60	9,41	9,01	3,13	1,85	1,86	1,67	1,71	1,83	1,36
Kabelová TV.	71,43	6,64	6,04	8,53	7,35	2,02	2,02	1,67	1,81	1,76	1,42
Satelit	77,42	7,98	6,53	5,76	2,31	1,64	1,63	1,54	1,57	1,49	1,17
Vlastní video	49,64	10,78	14,03	21,62	3,94	2,56	2,54	2,38	2,63	2,05	1,41
Cizí stanice	57,77	18,00	13,65	7,24	3,34	2,12	2,15	1,91	1,94	1,75	1,35

Počet hodin strávených sledováním televize ve věkových skupinách

v %

Počet hodin	Věkové skupiny						Celkem
	15 – 18	19 – 23	24 – 30	31 – 45	46 – 60	61 +	
0 – 5,5	19,67	34,38	36,43	29,61	10,00	2,30	20,26
6 – 10	34,43	33,33	36,43	21,46	22,08	4,02	22,51
10,5 – 13,5	18,03	13,54	13,95	24,46	19,58	18,39	19,08
14 – 19,5	22,95	13,54	10,08	9,87	27,92	24,71	18,54
20 a více	4,92	5,21	3,10	14,59	20,42	50,57	19,61

Očekávání respondentů od televizního vysílání 2000

v %

	rozhodně ne	spíše ne	nevím	spíše ano	rozhodně ano	neznám
Věková skupina 15 – 30 let						
umělecký zážitek	14,97	29,70	8,88	33,50	12,44	0,51
napětí, dobrodružství	3,81	25,89	6,60	43,15	20,30	0,25
prožití lásky, přátelství	14,97	30,46	9,39	30,71	14,21	0,25
zabít čas	29,19	31,73	6,09	28,17	4,31	0,51
vzdělávání	3,55	24,87	7,11	45,94	18,27	0,25
poznatky vědy	5,08	26,40	7,11	40,86	20,05	0,51
informace o ČR	1,27	6,35	2,54	40,61	48,98	0,25
informace o světě	1,78	5,84	2,54	43,15	46,45	0,25
poznávat lidi	4,06	25,63	11,93	40,86	17,01	0,51
poznávat názory druhých	2,79	19,54	8,88	50,76	17,51	0,51
zvuková kulisa	37,31	32,49	5,58	20,30	3,81	0,51
reportáže, přenosy	7,11	24,37	8,88	41,88	17,51	0,25
výhra	51,27	32,74	5,33	7,36	3,05	0,25
odpočinek	4,31	13,96	4,57	57,11	19,80	0,25
zábava	1,02	3,81	3,81	54,82	36,29	0,25
zvyk	32,74	30,96	4,57	24,62	6,85	0,25
prožívání chybějícího	53,94	25,95	8,91	7,38	3,31	0,51
odreagování	2,54	11,96	4,33	56,49	24,43	0,25
Celá populace						
umělecký zážitek	5,77	23,81	5,60	48,35	16,23	0,24
napětí, dobrodružství	14,52	29,64	3,67	35,84	16,16	0,17
prožití lásky, přátelství	16,11	26,04	7,12	36,98	13,46	0,28
zabít čas	39,42	31,02	2,86	20,28	6,26	0,17
vzdělávání	2,84	17,81	5,00	52,60	21,59	0,17
poznatky vědy	4,01	20,91	5,62	48,98	20,16	0,32
informace o ČR	0,46	3,67	1,56	34,35	59,74	0,22
informace o světě	0,33	3,69	1,57	35,80	58,45	0,17
poznávat lidi	1,63	13,91	7,46	52,21	24,55	0,24
poznávat názory druhých	1,41	12,08	5,60	55,33	25,18	0,40
zvuková kulisa	42,02	34,27	3,08	18,12	2,33	0,17
reportáže, přenosy	3,01	19,29	5,48	46,80	25,26	0,17
výhra	52,65	31,51	3,83	7,58	4,03	0,39
odpočinek	8,07	10,96	3,25	55,77	21,78	0,17
zábava	1,12	3,54	1,57	51,33	42,27	0,17
zvyk	38,78	32,07	2,27	22,34	4,37	0,17
prožívání chybějícího	51,48	30,31	5,68	10,09	2,21	0,23
odreagování	6,26	9,93	3,22	56,39	24,04	0,17

Negativní jevy ve vysílání televizních stanic

Index 1 nejméně oblíbený 5 nejoblíbenější

	hodnocení celé populace				hodnocení expertů			
	ČT1	ČT2	Nova	Premiéra	ČT1	ČT2	Nova	Premiéra
vulgární zobrazování sexu a lidského těla snižující lidskou důstojnost	1.86	1.62	3.11	2.35	1.95	1.36	3.10	2.32
samoúčelné zobrazování násilí a jeho zlehčování	2.2	1.83	3.70	2.60	2.33	1.73	4.27	3.00
špatný příklad pro děti a mladistvé ohrožující jejich psychický, morální a sociální vývoj	2.32	1.91	3.58	2.49	2.28	1.70	3.98	2.75
nacionalismu	1.83	1.74	3.24	1.98	1.53	1.50	1.95	2.00

rasismus	1.67	1.62	2.14	1.87	1.48	1.44	1.95	1.96
antisemitismus	1.83	1.74	3.24	1.98	1.30	1.35	1.73	1.78
agresivita zaměřena proti některých náboženským, politickým, sociálním, etnickým či jiným skupinám	1.69	1.67	1.99	1.76	1.58	1.53	2.24	1.86
agresivní hloupá reklama	1.95	1.77	2.38	2.00	3.24	2.44	4.05	3.55
pokleslá estetická úroveň (brak, kýč)	2.99	2.19	3.52	2.90	2.36	1.50	4.32	3.39
pokleslá intelektuální úroveň (hloupost)								
	2.51	2.04	3.43	3.00	2.60	1.74	4.15	3.17

Názor na přítomnost negativního obsahu ve vysílání televize Nova

v procentech – věková skupina 15-30 let

2000

Negativní jev	Rozhodně ne	Spíše ne	Spíše ano	Rozhodně ano	Nevím
Vulgární zobrazování sexu	14,75	30,02	32,42	12,35	10,46
Samoučelné zobrazování násilí	6,36	17,01	48,11	19,76	8,76
Špatný příklad pro děti	6,84	20,85	41,37	17,26	13,68
Nacionalismus	26,20	36,36	8,02	0,71	28,70
Rasismus	33,68	37,00	9,08	2,27	17,98
Antisemitismus	38,39	31,08	2,56	0,91	27,06
Agresivita proti skupinám	30,92	36,22	10,60	2,12	20,14
Agresivní hloupá reklama	5,65	25,34	39,21	19,52	10,27
Pokleslá estetická úroveň	4,83	17,59	43,45	22,41	11,72
Pokleslá intelektuální úroveň	7,41	19,48	39,48	18,78	14,83

2002

Negativní jev	Rozhodně ne	Spíše ne	Spíše ano	Rozhodně ano	Nevím
Vulgární zobrazování sexu	15,76	26,87	31,27	12,40	13,70
Samoučelné zobrazování násilí	6,74	23,58	38,08	20,73	10,88
Špatný příklad pro děti	7,27	21,82	38,96	17,14	14,81
Nacionalismus	27,96	34,95	6,99	2,15	27,96
Rasismus	35,62	34,56	7,92	3,43	18,47
Antisemitismus	39,29	31,87	3,85	0,82	24,18
Agresivita proti skupinám	27,25	34,66	17,2	1,32	19,58
Agresivní hloupá reklama	4,37	22,11	37,02	27,51	9,00
Pokleslá estetická úroveň	4,68	20,26	35,58	28,83	10,65
Pokleslá intelektuální úroveň	5,17	21,45	34,63	25,58	13,18

Sak na rozdíl od oficiálních postojů mediálních regulátorů i aktivistických postojů zástupců vlivových skupin a pedagogů ukazuje na kvalifikovaných názorech policistů, jaký je vliv médií na utváření kriminogenního chování v porovnání s ostatními faktory na pětibodové škále.

Faktory spouštějící u adolescentů konzumaci drog – názory policistů

1 nejmenší, 5 největší vliv

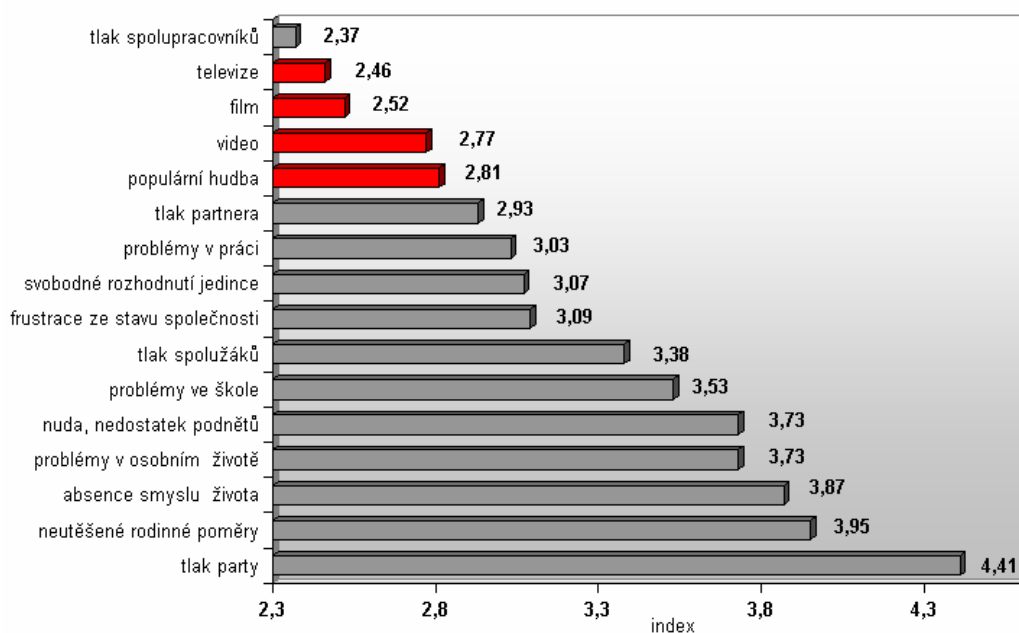

Nejsilnější faktor spouštějící konzumaci drogy – názory policistů

v %

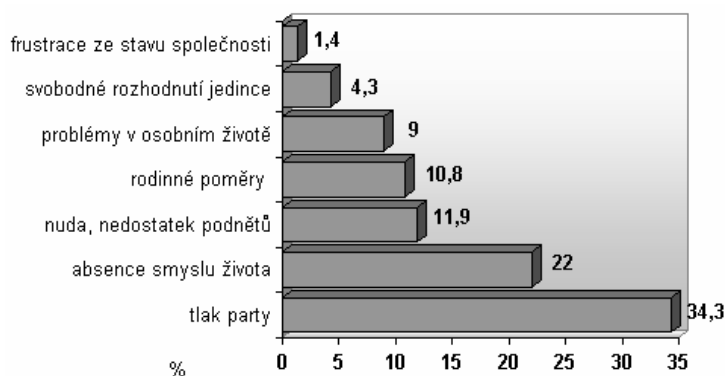

Vliv médií na konzumaci drog
názor policistů 1- neexistuje, 5 - existuje

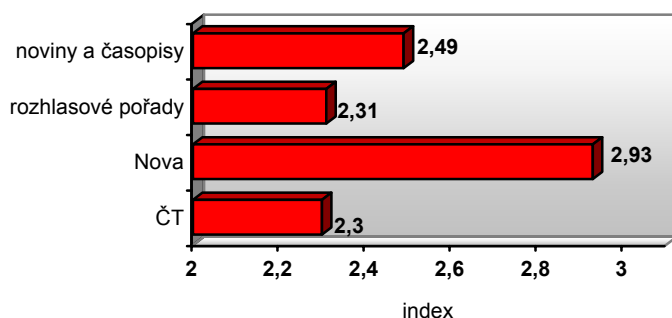

Na prvním místě (42% názorů policistů) je podle výsledků Sakova výzkumu „*tlak party*“, následovaný „*smyslem života*“ a „*neutěšenými rodinnými poměry*“ a „*nudou, nedostatkem podnětů*“. Přes tuto klasifikaci spouštěčů byla výpověď policistů vůči médiím negativní,

ačkoliv existuje přísná restrikce zobrazování drog, definovaná mediální legislativou i trestním zákonem.

Ačkoliv na to autor neupozorňuje, z dat je jednoznačné, že objektivizující vnímání (spouštěč) není chápáno stejně, jako subjektivní postoj k médiu (vliv). Zde se Sak dopouští propagandistického výroku, když policejní hodnocení médií označuje za „pregnantní“, zatímco jde o profesionálním jazykem formulované předsudky a mediální klišé. Televize Nova ve skutečnosti o konzumaci drog neinformuje skoro vůbec (kontinuální výzkum MediaTenor Innovatio), a když, tak jako součást černé kroniky v kontextu kriminální činnosti. Vzhledem ke striktní regulaci RRTV si dává pozor, aby jakkoliv nezavdala příčinu k pokutě za ohrožování mravní výchovy mládeže (udělené pokuty a jejich zdůvodnění ze strany regulátora – RRTV). Čím tedy Nova uplatňuje svůj vliv? Rozvrací morálku...

Hodnocení zastoupení českých, evropských a amerických pořadů na jednotlivých televizních stanicích – 2000

v%

		Celá populace				
		rozhodně málo	spíše málo	přiměřeně	spíše moc	rozhodně moc
České pořady	ČT1	3,6	13,0	78,6	3,7	1,1
	ČT2	3,8	12,4	78,4	4,7	0,7
	Nova	17,0	46,5	34,4	1,7	0,4
	Prima	7,5	33,5	57,1	1,6	0,3
		rozhodně málo	spíše málo	přiměřeně	spíše moc	rozhodně moc
Evropské pořady	ČT1	2,1	17,0	77,2	3,2	0,4
	ČT2	2,6	12,0	80,7	4,4	0,3
	Nova	6,5	31,6	52,4	8,3	1,2
	Prima	3,1	20,3	66,8	8,6	1,2
		rozhodně málo	spíše málo	přiměřeně	spíše moc	rozhodně moc
Americké pořady	ČT1	1,0	8,3	64,8	20,7	5,2
	ČT2	3,5	14,0	72,5	7,2	2,7
	Nova	0,1	0,7	13,4	39,7	46,1
	Prima	0,3	2,4	43,0	39,5	14,9
		věková skupina 15 – 30 let				
		rozhodně málo	spíše málo	přiměřeně	spíše moc	rozhodně moc
České pořady	ČT1	3,24	9,56	78,33	7,00	1,88
	ČT2	3,42	12,82	73,68	8,38	1,71
	Nova	14,68	47,61	35,84	1,71	0,17
	Prima	8,66	34,45	55,30	1,59	0,00
		rozhodně málo	spíše málo	přiměřeně	spíše moc	rozhodně moc
Evropské pořady	ČT1	1,71	20,14	74,57	3,07	0,51
	ČT2	3,42	14,36	75,90	5,64	0,68
	Nova	8,53	31,40	49,15	9,73	1,19
	Prima	3,53	25,09	58,83	10,25	2,30
		rozhodně málo	spíše málo	přiměřeně	spíše moc	rozhodně moc
Americké pořady	ČT1	1,88	10,43	69,23	15,56	2,91
	ČT2	6,17	19,73	67,75	4,80	1,54
	Nova	0,17	0,51	14,85	41,64	42,83
	Prima	0,53	2,65	42,30	39,47	15,04

Sak ve své práci tvrdí, že

„Zastánci liberalizace mediální politiky si **musí uvědomit** vzájemnou propojenost sociálních jevů. **Liberalizace televizního působení** ve svých důsledcích **znamená**, ať si to přejeme či ne, i **otevírání prostoru pro drogy**, **vnášení agresivity** do společnosti na

všech úrovních od intimních mezilidských vztahů až po rovinu politickou a ekonomickou.“

Ze sociologa ale v tu chvíli mluví pedagog. Své **názory** vydává za **fakta**. Zastánci liberalizace si nemusí uvědomit nic. Vztah *liberalizace televizního působení a otevírání prostoru pro drogy* či *vnášení agresivity* jako vědomou činnost televize autor nezdůvodňuje. Tato tvrzení, znějící jako *filipika proti liberálům* by bylo možné chápat od pohoršeného postaršího pedagoga či pracovníka vlivové agentury nějaké církve při lobbingu v Parlamentu, nikoliv ale od sociologa – bez jakýchkoliv důkazů pro tak silné tvrzení.

V době tvrdé cenzury audiovizuálního obsahu před rokem 1989 Čechoslováci vyvinuli novou drogu – pervitin – a uvedli ji na evropský trh. Je toto důkaz pro Sakovo tvrzení?

„Emoce, které člověk prožívá, jeho myšlení, postoje, hodnoty a jednání nejsou izolované oblasti, ale vzájemně se ovlivňující složky osobnosti, i když toto ovlivňování je složité a často zprostředkované. Rozvoj kultury, kulturní úroveň společnosti a obsahy přenášené kulturou se zprostředkovaně promítají do kultivace a socializace jedince i celé společnosti.“

Zde může mít autor pravdu, nicméně jeho tvrzení zůstává opět empiricky nepotvrzené. Mezi kulturní fenomény patří určitě literatura. Nicméně množství a takřka masová konzumace „nezávadné“ literatury před rokem 1989 neměly vliv na bouřlivé přijímání „závadného“ obsahu videopůjčoven po roce 1989, kdy byl mediální obsah se značným obsahem agrese a sexuálně explicitního chování, nevysílatelný v jakékoliv české televizi, byl takto transportován v masovém měřítku do české populace. Jaký je tedy mechanismus ovlivňování chování mediálním obsahem?

Přímo politicky deklaratorně vyznívá další Sakův závěr:

*„Kultura proto není pro společnost něco nadbytečného, luxusního, ale naopak, vyjadřuje podstatu společnosti a směr jejího vývoje. Je proto **naivní, nebezpečné a nekompetentní** domnívat se, že jedinec sedící před obrazovkou s brutálním a hloupým akčním filmem je někdo jiný než ten, kdo vychovává dítě, sedí za volantem apod.“*

Ke srovnání se nabízejí kapitoly kultura a mediální politika z dlouhodobého programu ČSSD KSČM či z programu KDU-ČSL. Kdyby tomu bylo tak, jak tvrdí Sak, muži frustrovaní z toho, že nevypadají jak Arnold Schwarzeneger, by zaplnili fitness centra a prodej činek by se stal nejlukrativnějším odvětvím maloobchodu. Nicméně ani vývoj dopravních nehod, ani

povaha násilných trestných činů či jiné policejní statistiky neukazují na brutalitu akčních scén z „béčkové“ produkce videopůjčoven.

*„Vliv televizního vysílání se promítá do osobnosti jedince a do všech jeho společenských rolí. Pochopitelně, že míra tohoto vlivu na osobnost a její jednání je individuální. **Bohužel, nejsilnější vliv má na jedince na hranici či za hranici sociální patologie.**“*

Zde Sak už vysloveně ignoruje všeobecně známé skutečnosti, neboť z vojenské krizové psychologie²¹¹ je známé, že emoční stres armádního konfliktu vyvolává posttraumatické stressové poruchy nejen u válečných veteránů, ale i u určité části branců během výcviku. Skoro nikdo z nás se nerodí sadistickým vrahem, i když krutost, smrt, bolest a záměrně působené utrpení jsou součástí emocí války. Bezcitnost a lhostejnost k lidskému životu klasifikuje současná psychiatrie jako patologický stav – sociopatii.

Člověk je ale schopen od útlého dětství odlišit fikci od reality. Pohádku od skutečnosti. Vliv brutality v pohádce *o Červené Karkulce* či *o Otesánkovi* také nevyvolává u dětí masové poruchy chování. Nepárali jsme v dětství či pubertě velkým psům břicha, abychom zjistili, jestli náhodou z jejich útroh nevyskočí babička nebo snad dokonce půl vesnice... Víme, že neumíme létat jako Petr Pan a nezkoušíme to. A víme, že loupežnictví je sice adrenalinové a přitom výnosné povolání, nicméně nepřepadáváme povozy ani poštovní dostavníky jen kvůli přečtení či shlédnutí Rumcajse, šestákových kovbojek či Bonnie a Clyda.

Jako replika aktivisty z obecně okrašlovacího spolku pak působí Sakovo konstatování, že

*„vliv televize na dítě je odlišný podle jeho rodinného zázemí. **Vysoká sociokulturní úroveň rodiny dokáže do určité míry paralyzovat vliv brakové kultury komerční televize. Jedinci s horším rodinným zázemím jsou naopak vysíláním komerční televize fixováni na nižší estetické úrovni.**“*

Takto explicitně vnímané elitářství je překvapující.²¹² Výše estetické úrovně je navíc relativní, jak ukazují například *Beatles*, nejdříve masově zatracovaní rodiči dospívající mládeže, posléze vyznamenaní britskou královnou do šlechtického stavu. A tak bychom mohli pokračovat přes zničující vliv *Plastic People of the Universe* na socialistickou morálku

²¹¹ Například DZIAKOVA, Olga: *Vojenská psychologie*, Triton 2009; ISBN-13: 978-80-7387-156-7, nebo MIKLÍK, Oldřich, Prof., PhDr., DrSc.: *Vojenská psychologie*. Naše vojsko, Praha 1964

²¹² Poznámka, překračující publicistickým způsobem rámec „odborné stati“, jak definují práci Pravidla pro organizaci studia na FSV, kterou si ovšem autorka nedokáže odpustit pro její výstižnost: *Pravidelná návštěva Národního divadla či Filharmonie ještě z dítěte neučí Káju Mařika...*

mládeže až po *Visací zámek*. Sak odmítá vliv různé úrovně abstraktního myšlení i vzdělání determinované inteligencí na kulturní vzorce a vkus a domnívá se, že lze vytvořit umělou, snad až klášterní výchovou dokonalého člověka – jakousi *Pretty Woman* či *My Fair Lady*. Většina českých tvůrců oné „*brakové kultury komerční televize*“ jsou ovšem potomci vysokoškolsky vzdělaných a vysoce kvalifikovaných rodičů z „dobré“ středostavovské „socialistické“ společnosti, mnohdy se aktivně podílející na vysoké úrovni její kultury. Přesto nyní aktivně žijí a vytvářejí kulturu s úplně jinými ideologickými a filosofickými východisky, kterou Sak nazývá „*brakovou*“.

Nicméně, sociolog by se, na rozdíl od publicisty, neměl dopouštět hodnotících soudů, které postrádají logické zdůvodnění („*naivní*“, „*nebezpečné*“ a „*nekompetentní*“) a neměl by používat obrátů jako imperativní „*musí uvědomit*“, či všezahrnující „*pochopitelně*“ či „*bohužel*“. Pochopitelný je pouze dokladovatelný vztah příčiny a následku. Pokud se následek i bez příčiny dostaví, tkví příčina nejspíš jinde... Množství emočně podbarvených, čtenáře shazujících, negativní konotace vyvolávajících přídavných jmen v Sakových citátech z jeho „vědecké“ práce pro Policejní akademii a další zákazníky ukazuje limity účelové argumentace i limity společenských věd v jinak legitimním učitelském „*boji za lepší svět*“.

A to je i autorčino hodnocení všech, i necitovaných „kultivačních“ analýz a konceptů²¹³, které provázejí toto téma už od politických aktivit prezidenta Lyndona Johnsona koncem šedesátých let. (George Gerber, University of Pennsylvania) až po dnešek a aktivity ochránců mládeže a její mravnosti. Miloš Zeman těmto snahám říkával „*samosplnitelná proroctví*“ a řadil je do repertoáru politicko psychologické manipulace, nikoliv vědy. A s tímto hodnocením se lze ztotožnit.

- *V období 1979 – 1988 bylo v Československu zjištěno celkem 1 153 286 trestných činů. V období 1989 -1998 bylo zjištěno 3 336 236 trestných činů, což je téměř trojnásobek předešlého desetiletí.*
- *V letech 1979 – 1988 bylo v Československu ročně vyšetřováno 65 až 80 tisíc osob. Na konci roku 1998 se počet vyšetřovaných osob vyšplhal ke 130 tisícům, přičemž od roku 1989 se počet vyšetřovaných osob neustále zvyšoval.*
- *Za období 1979 – 1988 bylo v Československu celkem vyšetřováno 748 115 osob. V období 1989 – 1998 bylo celkem vyšetřováno 1 005 697 osob.*

213 REIFOVÁ, Irena a kol.: *Slovník mediální komunikace*, str. 18-21. Portál 2004. ISBN 8071789267

- *V období 1979 – 1988 činil v Československu podíl násilné trestné činnosti na celkové kriminalitě 11,11 %, majetkové trestné činnosti pak 43,72 %. V období 1989 – 1998 podíl násilné trestné činnosti na celkové kriminalitě představoval 5,94 %, majetkové trestné činnosti pak 76,41 %.*
- *V období 1979 -1988 byl v Československu podíl recidivistů na vyšetřovaných osobách 39,65 %, dětí 4,69 % a mladistvých 7,12 %. V období 1989 -1998 byla struktura vyšetřovaných osob následující: podíl recidivistů na vyšetřovaných osobách činil 32,88 %, dětí 6,55 % a mladistvých 10,5 %.*
- *Počet vyšetřovaných recidivistů od roku 1989 stoupá jen pozvolna – nárůst o 30 % (obdobný trend lze zaznamenat i v předešlém období, tj. 1979 – 1988). Počet vyšetřovaných prvopachatelů se však zvýšil téměř o 100 %. Podíl prvopachatelů na celkem vyšetřovaných osobách činil v roce 1998 70 %.*
- *Počet vyšetřovaných dětí a mladistvých kulminoval v roce 1996. V roce 1998 osoby mladší 18 let představovaly z celkového počtu vyšetřovaných osob 17 % pachatelů. Z toho podíl dětí do 15 let činil 45 % a mladistvých do 18 let 55 %.*
- *Za posledních 20 let se zvýšil počet vyšetřovaných mladistvých trojnásobně a dětí tři a půl násobně, přitom od počátku roku 1990 vzrostl počet dětských pachatelů ve věku do 15 let o 160 % a mladistvých ve věku od 15 – 18 let o 100 %.*
- *K výraznému nárůstu počtu vyšetřovaných dětí dochází v oblasti násilné trestné činnosti – 2,5 krát od roku 1989.*
- *V oblasti majetkové trestné činnosti dochází v případě dětí a mladistvých k obdobnému jevu jako u násilné trestné činnosti. Počet vyšetřovaných dětí za majetkovou trestnou činnost se od roku 1989 zvýšil 3 krát. V roce 1998 bylo za majetkové trestné činy vyšetřováno 6797 dětí a 7754 mladistvých. Počet vyšetřovaných mladistvých za majetkovou trestnou činnost kulminoval v roce 1995 – 3,3 krát více než v roce 1989 – od tohoto roku jejich počet klesá.*
- *Počet vyšetřovaných dětí za krádeže vloupáním se od roku 1989 zvýšil 2,5 krát*
- *Počet vyšetřovaných dětí a mladistvých je vyšší u krádeží prostých než u krádeží vloupáním. V kategorii dětí jsou však počty vyšetřovaných osob za tyto dva typy trestné činnosti již téměř vyrovnané, zatímco u mladistvých je počet vyšetřovaných osob za krádeže prosté dvojnásobný. Počet vyšetřovaných dětí za krádeže prosté se*

od roku 1989 zvýšil 3 – 3,5 krát (kulminoval v roce 1996). Počet vyšetřovaných mladistvých kulminoval v roce 1995 – 2,9 krát více než v roce 1989 – od tohoto roku neustále klesá, přičemž od roku 1994 je počet vyšetřovaných dětí za tento typ kriminality téměř konstantní. U kategorie mladistvých došlo k prudkému nárůstu v letech 1992 – 1995, kdy bylo vyšetřováno 4 krát více mladistvých než v roce 1989. Od roku 1994 počet vyšetřovaných mladistvých za krádeže vloupáním prudce klesá. V letech 1997 a 1998 bylo vyšetřováno dokonce méně mladistvých než děti (1998: D – 2 617; ML – 2 499).

- *Struktura skutků, kterých se děti a mladiství nejčastěji dopouštějí, je v obou kategoriích téměř totožná. Výrazněji se liší pouze v oblasti krádeží věcí z automobilů a krádeží motorových vozidel. Děti se častěji dopouštějí krádeží věcí z automobilů (děti – 27 % skutků z majetkové trestné činnosti; mladiství – 20 % skutků z majetkové trestné činnosti), mladiství se častěji dopouštějí krádeží motorových vozidel (děti – 5 %; mladiství – 12 %). Dalšími často páchanými skutky jsou: krádeže vloupáním do ostatních objektů (děti – 11 %; mladiství – 13 %), krádeže v jiných objektech (děti – 8 %; mladiství – 9 %), krádeže vloupáním do obchodů, restaurací a kiosků (děti – 5 %; mladiství – 8 %) a krádeže vloupáním do rekreačních objektů (děti – 7 %; mladiství – 6 %).*
- *Po kulminaci trestné činnosti mladistvých v roce 1993 (14,8 % ze všech odsouzených pachatelů) došlo v roce 1994 k určitému „zklidnění“. V roce 1998 bylo pravomocně odsouzeno 4615 mladistvých pachatelů (z toho 236 dívek), což představuje 8 % ze všech odsouzených pachatelů (54 083 dospělých).*
- *Odsouzení pachatelé se dopustili celkem 86 518 trestných činů, z toho mladiství 8094, tedy na trestné činnosti se podíleli 9 %.*

Údaje Ministerstva vnitra z dokumentu „Návrh systémového přístupu k péči o dětské a mladistvé delikventy – Rozbor situace v oblasti péče o delikventní mládež“²¹⁴ ukazují, že Sakova tvrzení nejsou postavena na reálném základě.

²¹⁴ Ministerstvo vnitra: "Návrh systémového přístupu k péči o dětské a mladistvé delikventy - Rozbor situace v oblasti péče o delikventní mládež" [online] URL: <<http://www.mvcr.cz/clanek/navrh-systemoveho-pristupu-k-peci-o-detske-a-mladistve-delikventy-rozbor-situace-v-oblasti-pecce-o-delikventni-mladez.aspx>>

Samo ministerstvo přiznává v témže materiálu, že hlavní příčinou zvýšeného šíření sociálně patologických jevů mezi mládeží „*má nepochybně i rychlost kulturních a sociálních změn probíhajících v České republice. Tyto změny předstihují přirozený generační posun v řadě životních postojů, zkušeností a zvyklostí, ...dětští a mladiství delikventi se rekrutují převážně z rodin s kriminální zátěží, z rodin rozvrácených a sociálně a kulturně dezintegrovanych.* „

14.2. Rozvodovost v ČR²¹⁵

Rok	Sňatky	Rozvody	Rozvody na 100 sňatků
1965	81 757	16 196	19,80
1970	90 624	21 516	23,70
1975	97 373	26 154	26,90
1980	78 343	27 218	34,70
1985	80 653	30 489	37,80
1990	90 953	32 055	35,20
1991	71 973	29 366	40,80
1992	74 060	28 572	39,00
1993	66 033	30 227	45,80
1994	58 440	30 939	52,90
1995	54 956	31 135	56,70
1996	53 896	31 113	61,40
1997	57 804	32 465	56,20
1998	55 027	32 363	58,80
1999	53 523	23 657	44,20
2000	55 321	29 704	53,70
2001	52 374	31 586	60,30
2002	52 732	31 758	60,20
2003	48 943	32 824	67,00

14.3. Porodnost v ČR²¹⁶

Rok	Počet narozených dětí	Narození v manželství	Narození mimo manželství
1922	256 000		
1946	208 000		
1965	147 438		
1974	194 215	185 778	8 437
1975	191 776	183 099	8 677
1976	187 378	178 968	8 410
1977	181 763	173 412	8 351
1979	172 112	163 453	8 659
1989	128 356	118 215	10 141
1990	130 564	119 397	11 167
1991	129 354	116 651	12 703
1992	121 705	108 697	13 008
1993	121 025	105 702	15 323
1994	106 579	91 072	15 507
1995	96 097	81 150	14 947
1996	90 446	75 158	15 288
1997	90 657	74 532	16 125
1998	90 535	73 326	17 209
1999	89 471	71 045	18 426
2000	90 910	71 118	19 792
2001	90 715	69 439	21 276
2002	92 786	69 327	23 459
2003	93 685	66 972	26 713

²¹⁵ Statistická ročenka ČR, ČSÚ Praha. 2003, s. 116, 118

²¹⁶ Statistická ročenka ČR, ČSÚ Praha. 2003, s. 121

14.4. Psychosociální nemoci

Z hlediska psychologie bychom mohli sledovat lehčí i těžší poruchy chování jako psychosociální nemoci. Psychosociální proto, že výchova mládeže probíhá jako proces socializace s nápodobou vzorů, definovaných v první fázi vštěpováním deklarácí – vzorců chování rodiči (tohle nesmíš, kdo lže, ten krade), v druhé fázi širší komunitou – ať už školou, nebo „ulicí“. Jak ale pominout toleranci rodiny k přestupkům i trestné činnosti dospělých, zejména v oblasti verbální (vulgarity a násilí při domácích konfliktech), majetkově deliktního chování (drobné i větší krádeže, daňové úniky, defraudace), společensky tolerovaného deliktního chování (chůze na červenou, porušování pravidel silničního provozu, počítačové pirátství) či interpersonální komunikace (vulgarity při kolizích, agresivita či lhostejnost v MHD, vnučování „dospělé“ autority agresí a vyvoláváním strachu, zastrašování autorit či pohrdání rozhodnutími státu a jejich nerespektování), nízkou objasněností a nízkou trestností přestupků i trestné činnosti. Mohli bychom hledat odpověď v mnoha odborných studiích, nicméně cítíme, že existuje vztah mezi společenskou kohezí, harmonií, intenzitou a délkou interpersonální komunikace a výsledným chováním individua jako člověka společenského. Pokud se rodina vyvíjí harmonicky, dodržuje „přikázání“ státu i obecné normy morálky a profituje z toho, uvědomuje si i dítě výhodnost tohoto modelu chování. Pokud si dítě uvědomí profitabilitu negativních vzorců chování a relativní beztrestnost, preferuje vyšší zisk za cenu kolize s autoritami či systémem.

14.5. Systémová teorie – dynamická rovnováha

Holistická systémová teorie amerického sociologa, představitele strukturálního funkcionalismu Talcotta Parsonse, definující schopnost společnosti reprodukovat základní struktury, modely, normy a hodnoty, adaptovat je na nové podmínky a změny prostředí a koordinovat společenské úsilí pro zajištění cílů, dává odpověď na ideální stav i v této oblasti.

- **A – (Adaptation)** adaptace, problém opatřování zdrojů z prostředí,
- **G – (Goal-attainment)** dosahování cílů, tj. mobilizace zdrojů a energií k dosahování systémových cílů a ustanovení priorit mezi nimi,
- **I – (Integration)** integrace, potřeba koordinovat, přizpůsobit, regulovat vztahy mezi různými aktéry uvnitř systému prostřednictvím implementace norem,

- **L – (Latent pattern maintenance)** udržování (latentních) vzorců, nezbytnost motivace aktérů k výkonu rolí pro systém nezbytných a potřeba mít k dispozici mechanismus řízení vnitřního napětí v systému.^{217 218}

*Mnohost, mnohotvárnost, různorodost, protikladnost. Vidíme ji, kam se podíváme. Zdá se, že na tom není nic zvláštního. Ale „mnoho pravd“, to už zní jako kacířství. ... A mnoho různých světů, a mnoho „cest“ ... Když známý teoretik vědy Feyerabend řekl: všechno jde, cokoli jde!, není to anarchie? No jen si to představ. Nemusíš si čistit zuby, nemusíš chodit do školy, s „potřebou“ se nemusíš obtěžovat až na záchod, můžeš libovolně podvádět, lhát, krást, zabíjet, cokoli je možné! ... Tam, kde je mnohost, vzniká nejen hodně ošklivého a odsouzeníhodného, ale i spoustu nového užitečného, dobrého a hezkého. Rozmnožují se způsoby, co všechno a jak můžeme dělat, rozmnožují se pohledy na svět, a i když si navzájem odporují, přináší to přesto velké výhody oproti tomu, když jen otrocky lpíme na jediném a pak, často pozdě, zjistíme, že to nebylo „to pravé“.*²¹⁹

14.6. Rovnováha moci

Stejně tak politologické koncepce rovnováhy moci z padesátých a šedesátých let minulého století²²⁰, užívané v mezinárodní politice a teorii III. světové války, dávají systémové řešení potenciálně konfliktních situací při vymezování hranic jednotlivých subjektů – aktérů, konfigurací moci, autority a vlivu, formami vztahů dominance a podřízenosti a režimu jejich změn do dynamicky rovnovážného stavu. Výsledkem je „řád“. A je jedno, jestli jde o řád mezinárodní bezpečnosti, státu, obce nebo o řád nukleární rodiny (matka, otec, dítě).

Zde se dá připomenout i zvládnutý argument T. G. Masaryka, že „rodina je základ státu“.²²¹ Tridentický koncil roku 1563 označil manželství za „sedmou svátost“. Všeobecná deklarace lidských práv z roku 1948 v článku 16 odst. 1, tvrdí, že „rodina je přirozený a základní prvek společnosti“. Přiznejme si, že rodina je v krizi. Více než 65% rozvodovost v ČR a ne o mnoho menší v celé euroamerické kultuře o tom svědčí dostatečně.

²¹⁷ PEARSONS, Talcott. *The Structure of Social Action*. 1937; PEARSONS, Talcott. *Toward a General Theory of Action*. 1951; PEARSONS, Talcott. *Structure and Process in Modern Societies*. 1960; PEARSONS, Talcott. *Sociological Theory and Modern Society*. 1968; PEARSONS, Talcott. *Politics and Social Structure*. 1969. cit. In: Talcott Parsons. Wikipedia [online] URL:<http://cs.wikipedia.org/wiki/Talcott_Parsons>

²¹⁸ SLOUKOVÁ, Danica, PhDr. CSc.. *T. Parsons - Metoda strukturálně funkcionální analýzy typů tvořících sled evoluce* [online] URL:<<http://www.gsqpraha.cz/~sloukova/fil102/14pars.htm>>

²¹⁹ SLOUKOVÁ, Danica, PhDr. CSc.. *Interview s Jeho Svátostí Dr. B. Pydlíkem - 4.část* [online] URL:<<http://www.gsqpraha.cz/~pydlik/win/p4.htm>>

<http://www.gsqpraha.cz/~pydlik/win/>

²²⁰ Například ASHBY, W.R., nebo KAPLAN, M.. *Systém a proces v mezinárodní politice*. 1957; KAPLAN, M.. *Rovnováha moci, bipolarita a další modely mezinárodních systémů in American Science Review* 1957; citováno podle KREJČÍ Oskar.

Mezinárodní politika, Ekopress 2001, ISBN 8086119459

²²¹ MASARYK, T. G.: „Jaká je rodina, takový je stát“

Stát je také v krizi. Několikeré patové volby v Evropě i v ČR, společnost nesmiřitelně a stabilně rozdělená na praktiky dvě stejné poloviny (pravice, levice) o tom svědčí dostatečně. Nehledejme tudíž kohezi tam, kde se v souboji ideologií vyrušil konsensus v chápání kdysi dominantní morálky, slušnosti, určené „nevolenou“ ale o to mocnější církví. Církev je zničena, počet aktivně praktikujících křesťanů je pod hranicí 5 procent. Na křesťanství postavená morálka je rozbita legalistickým občanským přístupem k právnímu systému jako lidským právům, mnohdy anarchisticky popírajícím moc institucí, státu. Řešením je nová velká idea, zastřešující stávající rozdíly.

Leninova teze o minimalizaci státu našla vděčné zastánce mezi pravicovými konzervativci i neoliberaly. Likvidovat moc státu a loajalitu občanů k němu ve jménu sobeckých ekonomických i politických zájmů individua se po „sametovém převratu“ v roce 1989 stalo módou „nové“ politiky. Právě bezbřehý liberalismus a individualismus nastavil ve společnosti tvrdá pravidla konfliktu a agrese jako cesty k vítězství v něm. S kloboukem v ruce nikdo za posledních dvacet let svět neobešel... Vývoj vtažů individua a společnosti nelze od těchto skutečností odtrhnout.

14.7. Teorie her – zisk za akceptovatelnou cenu

Holandský sociolog a historik Johan Huizinga ve své knize *Homo ludens aneb o původu kultury ve hře*²²² popisuje řadu standardních „rodinných“ i „společenských“ situací, řešených standardizovanými schémata chování (hra na tchyni apod.)

J. Harsanyi ve své studii Teorie her a analýza mezinárodního konfliktu ukazuje základní schémata strategických her: **hru s identickými zájmy**, **hru s protikladnými zájmy**, **hru se smíšenými zájmy**. Stejně tak A. Tucker analyzuje hru bez nulového součtu se smíšenými zájmy zobrazenou jako „**věžňovo dilema**“. Problém hodnotové orientace jedince v ekonomicky se chovající společnosti se dá popsat právě jako tato hra.

		Vězeň B	
		Přizná se	Nepřizná se
Vězeň A	Přizná se	A dostane 3 roky B dostane 3 roky	A dostane 3 měsíce B dostane 5 let
	Nepřizná se	A dostane 5 let	A dostane 1 rok

²²² HUIZINGA, Johan. *Homo ludens: o původu kultury ve hře*. Praha, Mladá fronta, 1971, s. 226. Ypsilon; Dauphin 2000 297 s. ISBN 80-7272-020-1, originál *Homo ludens. Proeve eener bepaling van het spelelement der cultuur*, Leiden, Haarlem, Tjeenk Willink 1938.

B dostane 3 měsíce

B dostane 1 rok

Kooperace za účelem minimalizace ztrát je možná pouze tehdy, když hráč věří, že i „ten druhý“ je ochoten dodržovat dohodu. Jenže dohody nejsou v anarchistickém uspořádání vynutitelné vnitřními nebo vnějšími nástroji trestajícími jejich porušení. Závisí na přesvědčení, že porušením dohody nelze získat. V takovém případě nelze jednat kooperativně, neboť vždy jde o jednání s nedostatečnými informacemi a bez záruky dodržení dohody.²²³ Výsledkem jsou nekooperativní tahy s vysokým rizikem ztrát. Na to sází kriminalistika. Tím, kdo při vysoké míře ekonomického chování trpí, je ale jak jedinec, tak společnost. Ale taková je logika ekonomických her, zvláště když se jedná o hry s nulovým součtem. V nich aby jeden získal, musí druhý ztratit.

Hra na kuře je hrou při plné informovanosti. Dva hráči proti sobě jedou velkou rychlostí autem po úzké cestě. Poslední možností každého hráče je uhnout (stát se kuřetem). Poražený je ten, který uhne první. Musí zaplatit 100 dolarů. Průměrná cena za opravu auta je 1000 dolarů.²²⁴ Riziko vzájemné sebevraždy při nasazení nejvyšší sázky s nejvyšší výhrou je nejvyšší ztrátou...

		Hráč 2		A
		uhne	neuhne	
Hráč 1	uhne	0 0	-100 100	B
	neuhne	100 -100	-1000 -1000	

Právě ekonomičnost chování při mnoha etických rozhodování přivodila řadě občanů frustraci z krize obecné morálky. Touha po zisku jedněch vede ke ztrátám druhých. Všichni nemohou obchodovat, protože někdo musí to, s čím se obchoduje, vyrobit. Druhý ho musí zkonsumovat. To jsou fyzické limity kapitalismu. To jsme ale opomněli svým dětem říci.

Na základě přenášených informací, které přesahují konkrétní individuální zkušenost, obviňují jedinci instituce – média z překročení míry vkusu či „vnášení“ násilí. Média však nevytvářejí

²²³ Str. 604. KREJČÍ, Oskar. *Mezinárodní politika*. 3. aktualizované a rozšířené vydání. Praha: Ekopress, 2007. 744 s.

²²⁴ Str. 605 KREJČÍ, Oskar. *Mezinárodní politika*. 3. aktualizované a rozšířené vydání. Praha: Ekopress, 2007. 744 s.

realitu, ale popisují ji. Zpětnou vazbou je autorita v ekonomickém systému definovaná jako ziskovost, prodejnost, čtenost, sledovanost. Meta-zpětnou vazbou (zpětnou vazbou zpětné vazby) pak je citovanost. Agresivitu, netoleranci, pohrdání morálkou až po explicitní satanismus vytvářejí jedinci, kteří jsou sami součástí společnosti. Je to jejich maladaptivní reakce na hodnotový rámec. Je rolí médií filtrovat informace o zločinech, úchylkách a nemorálnosti? Zesilující faktor mediálního „negativismu“ není prokazatelný empirickou sociologií, jeho psychologizace má nekonečnou míru chybovosti a je proto pouze ideologickým axiomatem.

Další literatura:

- PhDr. Vratislava Černíková, CSc.: *Prekriminalita dětí a kriminalita mladistvých, kterým byla uložena ochranná opatření*. Policejní akademie
- doc. PhDr. L. Čírtková, CSc.: *Domácí násilí v ČR – 1.* reprezentativní výzkum pro agenturu STEM
- PhDr. V. Černíková, CSc.: *Výzkum školní mládeže*
- J. Chmelík: *Extremismus a jeho právní a sociologické aspekty*. Praha: Linde 2001

15. Organizace labellingu obecné a konkrétní modely

Stávající právní úprava labellingu se omezuje na jediné ustanovení v zákoně č. 273/1993 Sb., podle kterého za stanovení hranice přístupnosti díla nese odpovědnost jeho výrobce, resp. distributor a § 32 odst. 1 písm. e), g), h) zák. č. 231/2001 Sb., o provozování rozhlasového a televizního vysílání, kde určuje povinnosti provozovatelů vysílání, pokud jde o ochranu dětí a mladistvých. V České republice neexistuje jednotný systém piktogramů sloužících k označení audiovizuálních děl, nepůsobí zde ani žádná odborná instituce, která by díla klasifikovala. Usnesení vlády č. 1652/05 (plán nelegislativních úkolů) ukládá Ministerstvu kultury úkol, vypracovat **Koncepci jednotného klasifikačního systému pro audiovizuální produkty** tak, aby mohla být implementována do prosince 2009.

15.1. Obecné modely mechanismů regulace

15.1.1. Samoregulace s arbitrárním rozhodováním a sankcemi monopolizujícího se trhu

Takovým modelem je například systém chování profesních asociací v USA, kde postupně vznikala řada profesních komor a zájmových organizací, které získaly významnou pozici v ovlivňování chování společnosti, samoregulaci tržních konfliktů i v přípravě legislativy jako specifického způsobu prosazování kolektivních zájmů určitého segmentu ekonomiky (či skupin obyvatel) vůči státu. Postupně tyto organizace fúzovaly či vytvářely metastruktury širších zájmů a převzaly na sebe za konsensu ostatních povinnosti učinit soulad mezi veřejným zájmem a ekonomickými zájmy subjektů v nich organizovaných. Vytvořily pouto důvěry se státem a ten je dnes bere jako součást samoregulačních mechanismů společnosti.

Tato společenství na základě reprezentativnosti definují pravidla, určují míru jejich závaznosti i rozsah sankcí. Vytvářejí tím paralelní privátní legislativu a systém privátní spravedlnosti.

Rozhodovací proces může a nemusí kopírovat zvyklosti soudního systému, v každém případě daleko flexibilněji než stát reaguje na změnu společenských podmínek, protože na rozdíl od státu je reprezentace tvořena korporátními nebo ekonomickými zájmy.

Stát ignoruje dohody o sankcích jako porušení soutěžního práva pod záminkou veřejného zájmu (či samosprávy) či dokonce certifikuje asociaci k určitému typu rozhodování nebo přizpůsobuje zákony takovému chování. Zbavuje se tak agendy k vlastnímu politickému rozhodování.

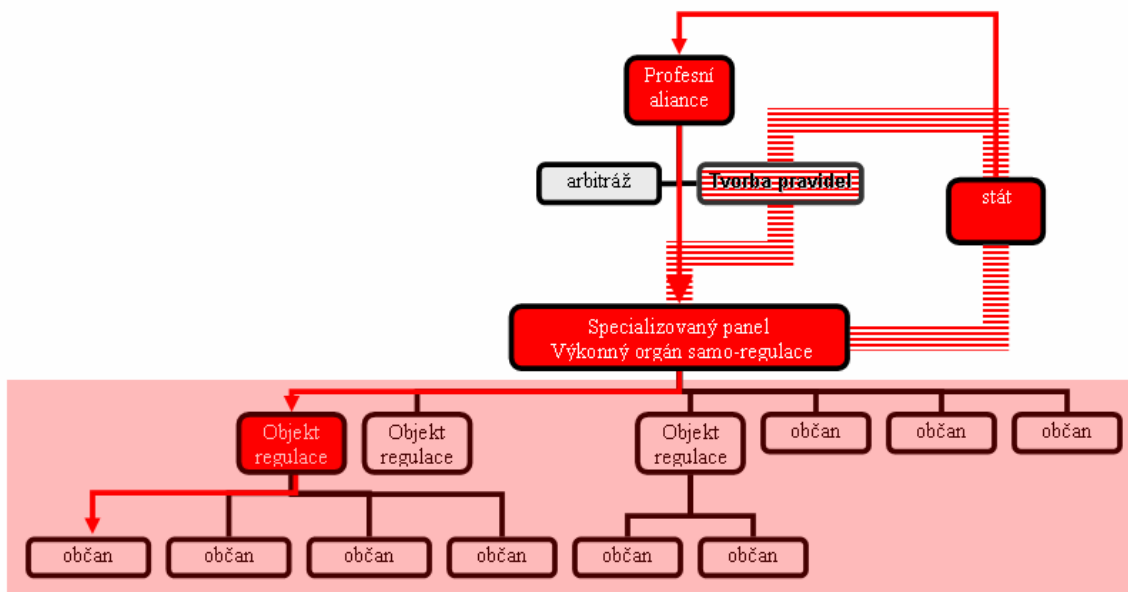

Stát zadává požadavek regulace či vytváří poptávku po regulaci, v rámci koheze je mu nabídnuta role pozorovatele procesu či přímo člena rozhodčího orgánu nebo jeho zřizovatele. Rozhoduje orgán, vytvořený nebo spoluvytvořený profesním kartelem (případně za spoluúčasti státu), odvolání je možné k arbitrážnímu orgánu s tímž zřizovatelem nebo s kolektivem, v němž jsou zájmy zřizovatele rozhodčího orgánu respektovány a jsou shodné se zájmy státu. Stát zmocňuje zřizovatele, posiluje jeho autoritu nebo osvědčuje rozhodčí orgán a respektuje rozhodnutí odvolacího orgánu. Proti takto skrytě manipulované vůli není odvolání.

Dochází k utlumování jakékoliv opozice proti takto prezentované vůli, stát a korporace jedno jsou. Dochází k prudké monopolizaci moci a potlačení rozdílných zájmů malých hráčů na trhu. Výsledkem je nefunkční zpětná vazba a pokračující monopolizace a manipulace.

Ukázkovým samoregulačním modelem oligopolu je například i česká Rada pro reklamu a její arbitrážní komise, nebo Sdružení pro značkové výrobky.

15.1.2. Samoregulace s arbitrážním rozhodováním a sankcemi profesní komory s povinným členstvím

Poněkud jinou formu má rozhodování v případě, kdy všechny subjekty jsou povinně v profesní komoře, která je zřizovatelem regulačního orgánu. Zde je a musí zůstat odvolacím místem stát, neboť svým rozhodnutím určuje monopol (například lékařská komora, advokátní komora, komora exekutorů apod.). Nicméně i tato forma vede k rychlé monopolizaci. I když

se jedná o samoregulaci, je zde možné odvolání k soudu. Odborná (znalecká) dobrozdání ale opět dává člen komory.

V mediální oblasti neexistuje profesní komora s povinným členstvím.

15.1.3. Samoregulace se soudním rozhodováním a sankcemi dle občanského práva

Nejméně funkční forma samoregulačního rozhodovacího procesu odvětvového kartelu či oligopolu. Soud rozhoduje na základě individuální občanskoprávní žaloby, zda poškozenému vznikla prokazatelná škoda, (důkazní břemeno nese stěžovatel) samoregulátor vytváří aplikaci práva pomocí precedentů sporných kroků. Dochází k dynamickému ovlivňování mezi soudy a samoregulátorem prostřednictvím nekonečného kolotoče roky trvajících soudních sporů, které nakonec rozhoduje Soud pro lidská práva ve Štrasburku.

15.1.4. Samoregulace s arbitrárním rozhodováním státem pověřené instituce a odvoláním k parlamentu

První stupeň rozhodnutí samoregulátor, druhý stupeň státem pověřená arbitráž, třetím stupněm speciální orgán parlamentu. V případě potřeby může být systém s prvním a druhým stupněm samoregulačním (oddělené orgány), třetím stupněm speciální orgán parlamentu (Stálá komise pro sdělovací prostředky či Výbor pro kulturu, mládež, školství a tělovýchovu).

15.1.5. Samoregulace s arbitrárním rozhodováním státem pověřené instituce a odvoláním k správnímu soudu

Stejně neúčinné jako v případě **Samoregulace se soudním rozhodováním a sankcemi dle občanského práva**, pouze rozhodování se děje na základě správních rozhodnutí. Funkčně nejméně vhodná forma, neboť v otázkách vkusu a měnícího se společenského prostředí nelze státem taxativně uchopit všechna kritéria proměnné rozhodovacího procesu.

15.1.6. Státní regulace nebo veřejnoprávní regulace se správním rozhodováním a sankcemi dle speciálního zákona a správního řádu či trestního zákona

Veškerá odpovědnost je na státu a zvláštním správním orgánu. Model dodnes v Česku používaný na RRTV a ČTÚ. Funkčně nejméně vhodná forma. Vede k nekonečné řadě soudních sporů o detailnost odůvodnění rozhodnutí, může vést i k zavedení cenzury.

15.1.7. Autoritativní koregulace s váženým statistickým průměrováním

Široký panel složený z představitelů státu, průmyslu, profesních organizací a akademické sféry, veřejnosti a spotřebitelských organizací. Na základě statisticky vyhodnocovaného veřejně přístupného rozhodnutí několika stovek osob různého věku a socioprofesionálního složení dojde fakticky automaticky (prostřednictvím automatizovaného vyhodnocovacího zařízení) k nezávazně doporučujícímu nebo závaznému příkazujícímu výroku (podle míry shody), proti kterému není odvolání. Veřejně a předem známý matematický aparát pro vyhodnocování, počet osob, jejich reprezentativní složení dle populace a možná anonymita umožňuje poměrně bezpečné zjištění názoru veřejnosti. Kvalifikace není nutná, nejedná se o odborný, ale o divácký orgán. Jelikož se jedná o standardizovaný dotazníkový proces, který při nastavení všech parametrů vyhodnocení dokáže korigovat odchylky rozhodování jednotlivců, bere se toto vyjádření jako konečné bez možnosti odvolání.

Organizací aparátu a financováním práce tohoto panelu nechť je pověřena nestátní organizace placená z poplatků za rozhodnutí.

Tento systém by mohl být nejspravedlivějším rozhodovacím procesem s nejmenším množstvím rizik cenzury, ovlivňování a nerespektování. Je nutno ale poznamenat, že takto uchopené hledání konsensu ve společnosti může být decisní sférou odmítnuto z týchž důvodů, ze kterých je autorkou doporučováno.

15.1.8. Doporučující koregulace na základě tripartity zájmů

Třetinu členů orgánu navrhuje stát prostřednictvím vlády (většinový princip) nebo parlamentu (poměrné zastoupení), třetinu profesní organizace a akademická sféra, třetinu veřejnost prostřednictvím spotřebitelských organizací. Členy volí parlament (poměrné zastoupení) při

zachování třetinových kvót. Jakékoliv rozhodnutí tohoto orgánu musí být učiněno po konzultaci s veřejností veřejným, písemně zdůvodněným hlasováním dvoutřetinovou většinou, což vylučuje rychlou změnu stanovisek a stabilitu rozhodovacího procesu. Takto přijatá rozhodnutí jsou ale pouhou informací pro spotřebitele a nezávazným doporučením trhu, spory řeší soudy a zvláštní orgán parlamentu. Rozhodnutí jsou validována nezávislými reprezentativními průzkumy veřejného mínění placenými parlamentem s tím, že značný rozptyl v hodnocení jednotlivých hodnotitelů oproti většině a oproti výsledkům veřejného mínění vede k přezkumu jejich vhodnosti a pokračování jejich mandátu.

Tlak vytváří postupná koheze veřejného mínění vyjádřená prostřednictvím tlaku na parlament i hodnotitele, nikoliv rozhodnutí soudu či správního orgánu státu. Složením panelu je znemožněno získat většinu uměle – manipulací.

Samozřejmě lze vymyslet ještě další různé modely. Ať již převzít kterýkoliv ze stávajících modelů regulace a modifikovat ho pro české právní podmínky, tak postupovat v logice stávajících mediálních institucí s co nejmenší mírou kreativity a změn zákonů. Daleko lepší, než pokračovat ve stávající státní regulaci (se zamlženým vlivem politické scény prostřednictvím falšné nominace členů mediálních rad zájmovými organizacemi), je připustit multioborovou samoregulaci či koregulaci na základě širokého panelu a širokého konsensu – v jakékoliv organizační podobě. Daleko lépe odpovídá ideji liberalizace, kterou pro telekomunikace a média předpokládá Evropská unie v platné směrnici, ve které se bude omezovat vliv státních zásahů ve prospěch co nejpestřejší konkurence a co nejmenší regulace trhu.

16. Navrhovaná klasifikace pro ČR

Poznámka: *Jde o subjektivní názor autorky, neopírající se o žádnou konzultaci s gesčním ministerstvem, jinou studií, nicméně kopírující stupně vzdělávacího procesu ČR.*

Jako základní vodítka klasifikace vhodnosti – lze brát úroveň rozumové a citové vyzrálosti dle věku, s přihlédnutím pedagogickým standardům a k znalostem **dle školských osnov** a s přihlédnutím k expertnímu pohledu vývojové psychologie. Systém nenavrhuje žádné restrikce ani postih konzumentů (s výjimkou porušení jiných stávajících právních předpisů – např. ustanovení trestního zákona a dalších o ohrožení mravního a duševního vývoje mládeže apod.), neb v praxi stejně není možné kontrolovat veškerý audiovizuální obsah na trhu a jeho užití v domácnostech. Zákaz pak je v praxi stejně nemožné vymáhat.²²⁵ Výrobcům, ale zejména distributorům by ale zákon měl dát povinnost obsah označit před jeho prodejem zákazníkovi. Odpovídá to požadavkům EU na informovanost spotřebitele. Vymahatelnost této povinnosti je stejně snadná, jako kontrola kolkování cigaret či kontrola značení výrobků na trhu...

Výzkumy, prováděné v souvislosti s přijetím irské regulace naznačují, že důsledky klasifikace nejsou nijak zásadní.

Divácká činnost po zjištění klasifikovaného obsahu²²⁶

	Hrubost a sprostý jazyk %	Sex %	Násilí %
Pokračující sledování klasifikovaného obsahu	82	74	81
Změna programu	8	13	6
Vypnutí přijímače	5	5	4
Ponechání zapnuté televize, ale odchod z místnosti	5	8	10

Obchodníci a vysílatelé musí ke každému nabízenému a veřejnosti prodávanému obsahu přiřadit klasifikaci na veškeré propagaci a obalu v čitelné formě a velikosti²²⁷, u vysílatelů na obrazovce, v EPG taktéž v dostatečném kontrastu, po dostatečně dlouhou dobu a v dostatečné velikosti²²⁸ a aby bylo dosaženo požadavku na informovanost spotřebitele dle norem EU a

²²⁵ Ukázkou takového ne-postihu je situace v asijských tržnicích a distribuce propagačních materiálů neonacistů a hudby neonacistických kape. Obojí je ostudou veřejné správy, policie, státních zastupitelství a soudnictví demokratického státu.

²²⁶ UK Broadcasting Standards Commission (BSC) *Briefing update* 6.5. 2001, in Code of Programme Standards: *Taste and Decency: A review of national and international practice* [online]
URL: <http://www.bci.ie/documents/Taste_%20Decency_eng.doc>

²²⁷ písmo o minimální velikosti 7b., znaky o minimální velikosti 8mm, tonální kontrast podkladu a písma min. 90%, podklad bílý, žlutý, zelený nebo červený

²²⁸ minimum 52 linek obrazu (cca 1/10 celkového počtu linek), v konstantním rohu obrazovky (pravý horní)

souladu s standardy pro grafické symboly ISO TC 145²²⁹ a ergonomickými standardy ISO TC 149²³⁰.

Platí, že hlavní slovo při výchově svých dětí mají rodiče a pokud nejsou v dnešní mediální době schopni své děti vychovávat a komunikovat s nimi o otázkách etiky, škola a jiná vzdělávací zařízení ani stát to za ně neudělají nebo jen v mezích trestního a přestupkového práva.

Česká společnost netrpí nábožensky definovanými předsudky (jako některé státy se státním náboženstvím do nedávné minulosti či extrémním vlivem církví na stát), ani jejich relikty v podobě moralistické prudérnosti, není zde snaha uzurpovat moc nedemokratickým způsobem či státu dát víc moci, než je v západní Evropě obvyklé, není zde extrémní problém s trvale vyloučenými minoritami a jejich extrémně asociálním chováním (favely v Brazílii, slumy v USA). Není proto potřeba omezovat mediální obsah nijak drakonicky restriktivně.

Britská regulační komise například připravila seznam klení, zavdávající podnět ke klasifikaci (Cunt, Motherfucker, Fuck, Wanker, Nigger, Bastard, Prick, Bollocks, Arsehole, Paki, Shag, Whore, Twat, Piss off, Spastic, Slag, Shit, Dickhead, Pissed off, Arse, Bugger, Balls, Jew, Sodding, Jesus Christ, Crap, Bloody, God).²³¹ Při kreativitě českého jazyka by musel tento seznam být v podobě tlustého slovníku...

Nikdo ovšem nedokázal, že klení na obrazovce svádí k nápodobě. Dodnes není důkaz, že hraní videoher způsobuje mezi hráči dlouhodobé zvýšení agresivity nebo násilí.²³² Stejný důkaz nepodal žádný sociopsychologický výzkum ani v případě audiovizuálního obsahu.

Česká republika obecně přijímá pravidla liberální demokracie, ve které jsou individuální svobody nadřazeny společenskému reglementu. V otázkách sexuálních jde o jeden z nejliberálnějších států EU, v otázkách náboženství o jeden z nejtolerantnějších a přitom nejsekulárnějších států EU, v otázkách bezpečnostních je zde kriminalita mladistvých a dětí na podprůměrné až průměrné úrovni ve srovnání s ostatními zeměmi EU, v otázkách násilného kolektivního chování (riots) dokonce hluboce pod průměrem EU.

Pokud vezmeme současnou situaci jako výchozí stav, lze říci i to, že stávající systém označování obsahu je přes lobbying organizovaných křesťanských skupinek „slušných rodičů“

229 Podrobnosti ISO –TC [online]

URL:<<http://isotc.iso.org/livelink/livelink?func=ll&objId=651336&objAction=browse&sort=name>>

230 Podrobnosti ISO –TC [online]

URL:<<http://isotc.iso.org/livelink/livelink?func=ll&objId=640450&objAction=browse&sort=name>>

231 ASA, BBC, BSC, ITC,

232 <http://www.pegi.info/cs/index/id/110>

a lobbying některých starších pedagogů dostatečný. Nicméně nový návrh obsahové klasifikace by mohl být použitelný nejen pro audiovizuální služby dle evropské směrnice, ale i pro veškerý tištěný, zvukový nebo audiovizuální obsah včetně hudebních děl, koncertů a výstav umění tak, aby nevznikala jiná klasifikační kritéria, která by používala odlišné spotřebitelské symboly. Informační a doporučující kategorie nemusí být nikdy použity všechny. Je ale v zájmu výrobce/prodejce klasifikovat obsah přesně, neboť porušení této povinnosti by bylo sankcionováno až stažením produktu z distribuce nebo pokutou, v případě opakování i odejmutím licence nebo oprávnění k podnikání.

Vzhledem k liberálnímu až lhostejnému postoji spotřebitelů k tištěnému a audiovizuálnímu erotickému a pornografickému obsahu, u kterého nikomu nevádí jeho volný, nijak neregulovaný prodej na stáncích a prodejnách tiskovin, dá se očekávat stejně emoci prostý ohlas i na tuto klasifikaci.

Labely musí obsahovat identifikaci subjektu označovatele (pověřenou organizaci, administrující klasifikační systém) a malým písmem slovní označení obchodního názvu vydavatele labelu, jako klíčovou informaci určení věku, jako podružnou informaci kód, ikonu nebo slovní označení klasifikačních ukazatelů. Label musí být na nestrhnutelné samolepící fólii nebo přímo vytištěn od vydavatele na obalu či přebalu. Z právních důvodů (zamezení zneužití a inkaso při postihu) musí být design symbolů ochrannými známkami registrovanými pro země EU dle Vídeňské úmluvy o ochranných známkách a poskytnut uživatelům k užívání po podpisu závazku o jejich normalizovaném používání. (Je to daleko spolehlivější a provozně flexibilnější způsob ochrany, než normalizačním aktem ČSN/EN, jehož vymahatelnost je nulová).

16.1. Doporučující kategorie

J – obsah pro děti ve věku 2+ – jesle

MŠ – obsah pro děti ve věku 4+ – předškolní výchova (s odkazem na požadavky psychologů pro přijetí dítěte do MŠ)

ZŠ1 – obsah pro děti prvního stupně ZŠ (6+ s odkazem požadavky psychologů pro přijetí dítěte do ZŠ a na školské osnovy pro 1. stupeň vzdělávání)

ZŠ2 – Obsah pro děti druhého stupně ZŠ (11+ s odkazem na rozšíření počtu předmětů)

15+ – Obsah pro mladistvé středního stupně vzdělávání (15+, do budoucna 14+ dle hranice pro legální sexuální styk a trestní odpovědnost)

18+ – obsah pro dospělé (od 18 let – s odkazem na plnou trestní odpovědnost)

16.2. Informační označení „pod čarou“

možno nahradit ikonami v barvách zelená, žlutá červená:

S – strach, napětí

W – válečné nebo kolektivně bojové scény

N – fyzické násilí vůči lidem nebo zvířatům, kriminalita

NN – významné formy násilí vůči lidem nebo zvířatům

NNN – kruté, sadistické a extrémní formy násilí vůči lidem nebo zvířatům

X – explicitně sexuální obsah a nahota se sexuálním podtextem

XX – pornografie, obscénní sexuální obsah, sexuální práce

XXX – extrémní pornografie, SM praktiky

H – horor

HH – extrémní horor

HHH – extrémní horor se sadistickými nebo nekrofilními prvky

M – Manipulace, propaganda, pseudorealita

KKK – oslava nebo schvalování násilí, nesnášenlivost, rasismus, sexismus, homofobie

V – verbální násilí, vulgarita

VV – intenzivní verbální násilí, ponižování, útisk

VVV – velmi intenzivní verbální násilí, psychický teror

C – manipulace s vražednou zbraní, kriminální chování

16.3. Doporučující kategorie „pod čarou“

iii – rodinný obsah (pro všechny kategorie mimo 15+ a 18+, doporučující posouzení vhodnosti obsahu rodiči)

D – historie

A – Drogy, alkohol, kouření tabáku, chování pod vlivem těchto látek

R – romantika

L – láska

F – fantasy

I – informační obsah

V – vzdělávací obsah

P – pohádka

Z – krajina, příroda

B – náboženství

E – erotika

16.4. Příklady:

F. F. Coppola: Apokalypsa New: 15+ S W NN VV H iii

Pán prstenů: 11+ F NN S W KKK V F iii

Výstava Bodies 11+ I V X iii

17. Konkrétní modely v jednotlivých vybraných zemích

Klasifikace obsahu v jednotlivých vybraných zemích – přehled, rozdíly

	Neklasifikováno	Universal	PG	Od 2	Od 3	Od 6	2 až 7 let	doporučeno do 7 let	Od 7	Od 8	Od 9	Od 10	PG od 12	Od 12	PG od 13	Od 13	Od 14	PG od 15	Od 15	Od 16	Od 17	Od 18	18+ Restrict	X	Omezeno	Odmítnuto	Zakázáno	
Argentina		X													X			X			X		X					
Austrálie	X	X	X											X			X	X			X	X	X		X	X		X
Belgie												X	X							X	X							
Irsko		X	X										X						X	X	X							
Nový Zéland		X	X												X				X	X	X			X	X			
SRN FSK		X				X							X							X	X							
USK		X				X							X							X	X							
Brazílie		X	X									X	X			X			X	X	X							
Japonsko CERO	X	X											X						X		X	X						
Eirin		X											X						X		X							
Chile		X	X					X					X									X						
Dánsko		X	X																			X						
Francie	X	X										X	X							X	X							
Maďarsko													X							X	X							
Polsko								X					X									X						
Turecko		X						X							X							X		X				
Slovensko		X						X					X									X						
Španělsko		X					X	X							X							X						
Katalánsko		X						X			X				X					X	X		X					
Navara		X						X							X							X		X				
Kolumbie		X													X							X						
Kanada	X	X	X				X		X							X						X						
Quebec		X							X						X					X	X							
USA ESRB					X	X						X			X						X	X						
MCAA + NATO		X	X											X	X						X							
PAL		X	X	X				X								X												
Británie BBFC		X	X				X						X						X			X	X	X				
Holandsko NICAM		X				X				X			X							X	X							
PEGI					X			X					X							X	X							

Upozornění: Níže uvedená rešerše dostupných zdrojů (nebo metazdrojů) v příloze nevyčerpává všechny existující systémy, ale uvádí ty nejčastěji přebírané, nejvýznamnější z anglosaské, frankofonní, hispánské, ale i dalších jazykových oblastí, týkající se jak televizního obsahu, tak filmového obsahu a

počítačových her. Státy kontinentálních zemí Evropská unie se vůči labelingu chovají maximálně zdrženlivě a jsou prozatím dle dostupných informací nejbližší převzetí holandského systému Kijkwijzer a od něj odvozených projektů, s vlastním lokálním nastavením kritérií.

Poznámka: *Rešerše využívá buď přímé zdroje – internetové stránky jednotlivých regulátorů, nebo veřejně dostupné metazdroje z portálu Wikipedia, korigované podle současného stavu z odkazů zde přístupných. Výsledný text se tak může odlišovat od textu původně odkazovaného do Wikipedie. Některé podružné online odkazy jsou skryty v textu a necitovány, přístup k nim je při připojení k internetu přes klepnutí myši na odkaz a současný stisk tlačítka Ctrl.*

Nejčastěji citované zdroje se nacházejí v odkazech na těchto metainformačních stránkách:

- [Entertainment rating organizations](#)
- [Motion picture rating system](#)
- [Television content rating systems](#)
- http://www.bci.ie/documents/taste_and_decency.pdf
- *Empirická studie o postupech klasifikace filmů distribuovaných prostřednictvím kin, televize, DVD a videokazet v zemích EU a EEA. Olsberg | SPI a KEA European Affairs sdružených s KPMG pro EK, květen 2003. v českém jazyce http://www.avklasifikace.cz/index.php?menu_id=3*

17.1. Argentina

Systém televizní klasifikace dle *LEY 136-03 art. 22* provádí **Instituto Nacional de Cine y Artes Audiovisuales** (INCAA) prostřednictvím *Comisión Asesora de Exhibición Cinematográfica*. Používá stejné třídění, jako filmová klasifikace. Rozlišuje se

„ATP“ – Apto para todo público	určeno pro všechny věkové kategorie
„13“ – Apto para mayores de 13 años	určeno pro děti starší 13 let. Může obsahovat mírné násilí, sex a dospělé situace.
„15“ – Apto para mayores de 15 años	Tento program je určen pro diváky starší 15 let. Může obsahovat silné násilí, sex a hrubý jazyk.
„18“ – Apto para mayores de 18 años	Tento program je výhradně pro dospělé, většinou je důvodem explicitní sex.
„X“	Sexuálně explicitní

17.2. Austrálie: orgán státní cenzury OFLC

Třídění obsahu médií určuje Classification (Publications, Films and Computer Games) Act 1995, který vymáhá Office of Film and Literature Classification (OFLC)²³³ jako nástroj státní cenzury. Komerční televizní stanice v Austrálii jsou povinny dodržovat Commercial Television Industry Code of Practice²³⁴, který definuje Australian Communications and Media Authority²³⁵ a Children's Television Standards 2005²³⁶, a to i nad rámec obchodního zákoníku. Klasifikace je standardizována OFLC. Za klasifikaci se platí daň. Filmové festivaly a instituce, jako ACMI – Australian Centre for the Moving Image musí žádat o osvobození od klasifikace pro účely promítání na konkrétním filmovém festivalu či události. Pokud OFLC nevyhoví, takové filmy nelze promítat. Zpravodajské a politicko-publicistické programy zobrazené v TV jsou osvobozeny od klasifikace.



„E“ – Exempt from Classification Osvobozeno od klasifikace. Tyto filmy jsou v prodeji bez konkrétní klasifikace. Tento typ klasifikace je obvykle poskytnuta (a nikoli pouze) vzdělávacímu obsahu, jako jsou dokumentární filmy, koncerty, fitness programy, vzdělávací programy, které nejsou v přímém přenosu TV a sportovní akce. Například *The Sims Online* a *World of Warcraft*



„G“ (General) – Tyto filmy a počítačové hry jsou pro všeobecné prohlížení. Nicméně, obsah klasifikovaný jako „G“ nemusí nutně obsahovat obsah vyloženě dětský, protože mnoho z takto klasifikovaného obsahu děti zajímat nemusí. Obsah je velmi mírný v dopadu. Násilí musí „mít nízký stupeň ohrožení a musí být odůvodněno v kontextu“, sexuální aktivita, nahota a užívání drog může být pouze „velmi diskrétně implikováno“ a hrubý jazyk musí být „velmi mírný a řídký“.



„PG“ Parental guidance recommended – rodičovské vedení doporučeno

Tyto filmy a počítačové hry obsahují materiál, který může být matoucí nebo rozčilující mladší diváky. Obsah je mírný v dopadu. Takto klasifikovaný obsah

²³³ *Office of Film and Literature Classification - Australia*. Wikipedia. [online]

URL:<[http://en.wikipedia.org/wiki/Office_of_Film_and_Literature_Classification_\(Australia\)](http://en.wikipedia.org/wiki/Office_of_Film_and_Literature_Classification_(Australia))>

²³⁴ *TV content regulation*. Australia's regulator for broadcasting, the Internet, radiocommunications and telecommunications, Commonwealth of Australia. [online] URL:<http://www.acma.gov.au/WEB/STANDARD//pc=PC_91792>

²³⁵ *Australian Communications and Media Authority*. Wikipedia. [online]

URL:<http://en.wikipedia.org/wiki/Australian_Communications_and_Media_Authority>

²³⁶ *Childrens TV Standards 2005*. Australia's regulator for broadcasting, the Internet, radiocommunications and telecommunications, Commonwealth of Australia. [online]

URL:<http://www.acma.gov.au/webwr/aba/contentreg/codes/television/documents/childrens_tv_standards_2005.pdf>

nemůže být promítán od 6:00-8:30 a mezi 16:00-19:00 během víkendu. Násilí musí být mírné a řídké, užívání drog a nahota by měly být odůvodněny kontextem. Hrubost jazyka musí být mírná a odůvodněna kontextem. Tato kategorie byla dříve známá jako „G8 +“.



„M“ Recommended for mature audience – Doporučeno pro vyspělé publikum

Tyto filmy a počítačové hry obsahují materiál, který vyžaduje vyzrálý pohled. Tato klasifikace byla dříve známá jako M15 +. Neexistuje žádné omezení přístupu. Obsah je umírněný v dopadu. Jazyk je poměrně volný, ale „agresivní a silný drsný jazyk“ by neměl být častý, sexuální narážky a sex může být mírně implikovaný, násilí může být o něco více přítomno. Sexuální násilí není dovoleno. Užívání drog může být znázorněno v kontextu. V televizi jej lze promítat od 20:30-5:00 a během školního dne od 12:00 do 15:00.



„MA15 +“ Restricted – obsah je považován za nevhodný pro shlédnutí osobou mladší 15 let. Osoby do 15 let mohou legálně zakoupit obsah hodnocený MA15 +, pouze pod dohledem dospělého opatrovníka. Jedná se o právně omezenou kategorii. Obsah má silný dopad. Může obsahovat silné a hrůzné násilí, je-li to odůvodněno kontextem i silné důsledky sexuální aktivity, moc hrubý jazyk (i když „velmi hrubý jazyk“ by neměl být častý), a „silná témata“. V televizi lze takový obsah promítat od 21:00-5:00. Hry, které překračují potřebu klasifikace MA15 + jsou odmítnuty a zařazeny do kategorie Refused Classification (RC)



„AV15+“ je speciální kategorie pro televizní obsah, který obsahuje významné násilí, a může být zobrazen pouze mezi 21:30-5:00.



„R18 +“ Restricted Osoby mladší 18 let nesmí koupit, pronajmout nebo shlédnout tyto filmy. R18 + klasifikace se vztahuje pouze k filmu – pokud je to videohra, která má klasifikaci vyšší, než je MA15 +, je odmítnuta a zařazena do Refused Classification (RC). Jako příklad lze uvést *Eyes Wide Shut*, *Základní Instinkt*, *Pulp Fiction*, *Kmotr* a *Kill Bill*.

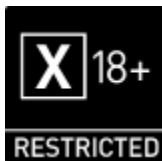

X18 + (Restricted) – Lidé mladší 18 let nesmí koupit, pronajmout nebo shlédnout tyto filmy. Toto hodnocení se týká sexuálního obsahu.

Odlisný systém se používá při spotřebitelském poradenství pro všechny pořady MA15+ a AV15+, kdy v TV programech nebo EPG je použito mimo věkovou klasifikaci i zkratk pro popis obsahu. Obecně platí, že tyto zkratky jsou následující:

„A“ adult themes and/or dangerous stunts	dospělá témata a/nebo nebezpečné kousky
„V“ violence	násilí
„L“ coarse language	hrubý jazyk
„S“ sexual references and/or sex scenes	odkazy na sex a/nebo sexuální scény
„H“ horror or supernatural themes	horor nebo nadpřirozené motivy
„D“ drug references and/or drug use	drogové odkazy a/nebo užívání drog
„N“ nudity	nahota

Někdy je členění podrobnější, například:

„SN“ supernatural themes	nadpřirozené motivy
„M“ medical procedures	lékařské postupy
„W“ war themes or footage	válečné motivy nebo záběry
„B“ colourful behaviour	„barvité“ chování

Filmy, které mají velmi vysoký vliv a / nebo mohou obsahovat jakýkoliv druh násilí ve spojení s reálným pohlavním stykem jsou odmítnuty k zařazení do OFLC. V roce 1996 byla hra *Duke Nukem 3D* odepřena klasifikace vzhledem k přítomnosti nezletilé nahoty v jedné sekci hry. O šest měsíců později, nemodifikovanému verzi hry byl oficiálně překlasifikována MA15 + a byla povolena k prodeji v celé Austrálii.

Cenzura

„EC“ Klasifikace kategorie „odmítnuto“ zahrnuje obsah, který:

- Zachycuje, výslovné či jinak se zabývá sexem, drogami či zneužitím závislosti, zločinem, krutostí, násilí nebo znechucujícími nebo odpornými jevy takovým způsobem, že prohřešuje proti normám morálky, slušnosti a korektnosti obecně přijímanými rozumnými dospělými, a to v rozsahu, že by neměly být klasifikovány.
- Zachycují, a to způsobem, který je pravděpodobně přečinem, rozumného dospělého vypadajícího menší než je, nebo kdo vypadá, že je mladší než 16 let a zabývá se sexuální aktivitou.
- Podporuje, motivuje nebo nabádá k trestnému činu nebo násilí.

Klasifikace je povinná a u filmů, které jsou hodnocením odmítnuty k zařazení do OFLC, je zakázán prodej, pronájem nebo veřejné promítání, pod maximální pokutou 275000 AUD a / nebo 10 lety vězení.

Australská federální vláda může regulovat média (televize a rádia), on-line služby (internet), a na základě celní moci import a export tiskovin, audiovizuálních nahrávek a počítačových her. Nicméně, výroba a prodej tiskovin, audiovizuálních nahrávek a počítačových her výhradně do Austrálie leží na konkrétním státu.

17.3. **Belgie** **francouzské společenství – Valoni**

Na základě vládního nařízení z 1. července 2004 o ochraně nezletilých před televizními pořady, které by mohly poškodit jejich fyzický, mentální a duševní vývoj, jsou programy rozděleny do čtyř kategorií:

1. **1-10** programy nevhodné pro děti mladší 10 let – bílý kruh, černě 1 – 10 (pořad musí být takto označen po celou dobu vysílání včetně titulků) ;
2. **12** programy nevhodné pro děti mladší 12 let,
3. **16** programy nevhodné pro děti mladší 16 let;
4. **18** programy nevhodné pro nezletilé.

Je zde stanoveno, ve kterém vysílacím čase nesmějí být takové programy vysílány.

Podle ust. odst. 2 je každý provozovatel vysílání povinen takto programy označit. Za tím účelem mu jako konzultační orgán slouží „posudková rada“, která provozovateli předkládá návrhy klasifikace. Složení rady závisí zcela na provozovateli vysílání, o jejím složení provozovatel informuje regulační orgán -Nejvyšší Radu pro audiovizí.

Přesto se musí řídit několika kritérii:

1. Pro kategorii I: takové programy obsahují scény způsobilé narušit fyzický, mentální a duševní vývoj dětí mladších 10 let;
2. Pro kategorii II: **kinematografická díla** nevhodná pro děti mladší 12 let – programy obsahující scény způsobilé narušit fyzický, mentální a duševní vývoj dětí mladších 12 let, obzvláště pokud je ve scénáři systematicky a opakovaně používáno fyzické nebo psychické násilí;
3. Pro kategorii III: **kinematografická díla** nevhodná pro děti mladší 16 let – erotické programy a programy obsahující ve velké míře násilí, způsobilé narušit fyzický, mentální a duševní vývoj dětí mladších 16 let;

4. Pro kategorii IV: pornografické programy a programy obsahující kruté násilí, způsobilé narušit fyzický, mentální a duševní vývoj mladistvých.²³⁷

17.4. Irsko: Broadcasting Commission of Ireland (Coimisiún Craolacháin na hÉireann) – Code of Programme Standards (Cód Chaighdeán Clár)²³⁸

Na základě Radio and Television Act 1988 a Section 19 (1) Broadcasting Act (Acht Craolacháin) 2001, regulace platná od 10. 4. 2007²³⁹, s přihlédnutím k *Censorship of Films Act, 1923, Obscene Publications Act, 1959, Broadcasting Authority Act, 1960, Defamation Act, 1961, Bunreacht na hÉireann, Broadcasting Authority (Amendment) Act, 1976, Prohibition of Incitement to Hatred Act, 1989, Equal Status Act, 2000, European Communities (Television Broadcasting) Regulations, 1999 (S. I. No. 313 of 1999), Recommendation of the European Parliament and of the Council on the protection of minors and human dignity and the right of reply in relation to the competitiveness of the European audiovisual and information services industry, COM (2004) 341.²⁴⁰ Uskutečnil se rozsáhlý reprezentativní průzkum přání irských diváků.²⁴¹*

Reguluje se

- násilí v grafice
- sexuální násilí a obtěžování
- sebepoškozování včetně sebevraždy.
- násilí proti dětem
- sexuálně vzrušivý obsah
- nahota
- hrubý a vulgární jazyk
- útisk, ponižování, diskriminace

²³⁷ MIKOLÁŠOVÁ, Lenka: *Jednotný systém označování audiovizuálních děl podle věkových kategorií Koncepce jednotného klasifikačního systému pro audiovizuální produkty*. Ministerstvo kultury ČR – interní materiál, nezveřejněno, 2008

²³⁸ *BCI Code of Programme Standards*. Broadcasting Commission of Ireland [online] URL:<http://www.bci.ie/documents/BCI_Code_Prog_Standards_Mar07.pdf>

²³⁹ *BCI Code of Programme Standards - Guidance Notes - 10th April 2007*. Broadcasting Commission of Ireland [online] URL:<http://www.bci.ie/documents/COPS_Guidance_Notes_10_%20April_07.pdf>

²⁴⁰ *Taste and Decency: A review of national and international practice* January 2005. Broadcasting Commission of Ireland [online] URL:<http://www.bci.ie/documents/Taste_%20Decency_eng.doc>

²⁴¹ *Towards Development of a Code on – Taste And Decency - Background and Objectives*. October 2005 [online] URL:<http://www.bci.ie/documents/attitudinal_survey.pdf>

- drogy, alkohol, nikotin
- nápodobné chování

Klasifikační systém RTÉ ²⁴²

GA	<i>General Audience</i>	Vhodné pro všechny kategorie diváků
Ch	<i>Children</i>	Program speciálně zaměřený na děti a mládež
YA	<i>Young Adult</i>	Program zaměřený na dospívající publikum

Tato klasifikace má sdělit, že se nedá očekávat velký zájem dospělých. Nicméně, mohl by se zabývat záležitostmi, které ovlivní dospívající obecnost, např. vztahy, pohlavní aktivitou, sexualitou, měkkými drogami. Rodiče by měli očekávat, že „YA“ programy by mohly obsahovat takový materiál a měli by sami rozhodnout, zda omezí přístup svých dětí k tomuto programu.

PS	<i>Parental Supervision</i>	Program zaměřený na zralé publikum, což znamená, že by se mohl zabývat dospělými tématy – být mírně násilný, děsivý nebo obsahovat příležitostnou nadávku. Klasifikace vybízí rodiče zvažovat, zda omezí přístup svých dětí k tomuto programu.
MA	<i>Mature Audience</i>	Program pro vysoce zralé publikum, který by mohl obsahovat pohlavní aktivitu nebo násilí, nebo jeho dialogy by mohly být vulgární či rouhavé

RTÉ vyznává při klasifikaci několik základních liberálních principů ²⁴³:

²⁴² RTÉ [online] URL:<<http://www.rte.ie>>

- Program by měl mít dovoleno dostat se k co nejširšímu vhodnému publiku;
- Mladý člověk by měl být chráněn od pravděpodobně škodlivého obsahu
- Dospělí by měli být volnost rozhodnout, jaký program chtějí vidět, pokud programy zůstanou uvnitř rámce práva a nepodněcují k násilí;
- Rozhodnutí by měla respektovat postoje veřejnosti a vycházet z reprezentativních výzkumů;
- musí být udržována rovnováha mezi svobodou a zodpovědností.

17.5. Irsko: Irish Film Classification Office ²⁴⁴ *Oifig Aicmithe Scannán na hÉireann*

Organizace odpovědná za film a některé herní klasifikace a cenzuru v Irské republice. Pokud jsou omezení umístěna v OFFO databázi, jsou právně závazná. Před rokem 2008 se kancelář jmenovala *Irish Film Censor's Office*, a byla známá též pod označením *Official Censor of Films*.²⁴⁵ Založena byla dle zákona Censorship of Films Act, 1923, novelizovaného v roce 1930, 1972 a 1990, a Video Recordings Act, 1989 s dílčími novelizacemi S. I. No. 134 of 1994 a S. I. No. 407/1996.

Další právní předpisy:

- Radio and Television Act, 1988
- Broadcasting Act 2001
- Broadcasting (Funding) Act, 2003
- Broadcasting (Amendment) Act, 2007

17.5.1. Kinematografické certifikáty

„G“ Všeobecné – Vhodné pro všechny generace

„PG“ Rodičům se důrazně doporučuje, aby doprovázely mladší děti

²⁴³ *Acquired Programmes – Guidelines for Programme Acceptance*. RTÉ. 2002

²⁴⁴ Irish Film Classification Office [online] URL:<www.ifco.ie/>

²⁴⁵ *Irish Film Classification Office - History of Film Censorship*. Irish Film Classification Office [online] URL:<www.ifco.ie/ifco/ifcoweb.nsf/web/history?opendocument&type=text>

„12A“ („12PG“ až do konce roku 2004) Minimální věk pro návštěvu je 12 let, ale i mladší děti mohou přijít, pokud jsou doprovázeny dospělou osobou

„15A“ („15PG“ až do konce roku 2004) – Minimální věk pro návštěvu je 15 let, ale i mladší děti mohou přijít, pokud jsou doprovázeny dospělou osobou

„16“ Minimální věk pro přijetí je 16. Na konci roku 2004, toto osvědčení bylo zavedeno po stížnosti, že film *Bad Santa* dostal certifikaci 15.

„18“ Minimální věk pro návštěvu je 18 let.

17.5.2. DVD / VHS certifikáty

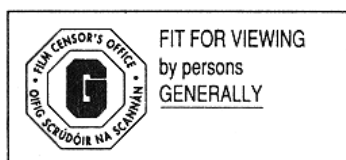

G – General

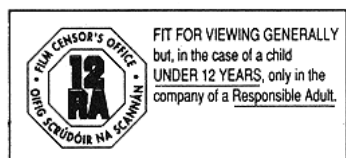

PG – Parental Guidance

12RA (už nepoužívaný –
„Responsible Adult“ –
„Odpovědnost dospělého“)

12

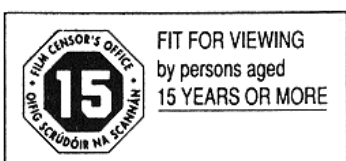

15

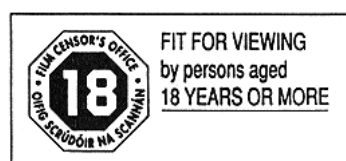

18

Převodová tabulka mezi filmem a DVD/VHS

film	DVD
GG	G
PG	PG
12A	12
15A	15
16	15/18
18	18

17.6. Austrálie: Klasifikace hudby Australian Recording Industry Association a Australian Music Retailers Association

Současný systém klasifikace byl zaveden v dubnu 1003 jako čtyřúrovňový:

Level 1: WARNING: Moderate Impact – hrubý jazyk a / nebo témata

Tyto záznamy obsahují řídký agresivní nebo silné hrubý jazyk s mírným dopadem, odkazy na užívání drog, násilí, sexuální aktivitu, témata a / nebo jinou činnost, odporné.

Level 2: WARNING: Strong Impact – silný vliv hrubého jazyka a / nebo témat

Tyto záznamy obsahují častý agresivní nebo silně hrubý jazyk a silný vliv na odkazy (nebo popis) užívání drog, násilí, sexuální aktivitu, témata a / nebo jinou činnost, odporné.

Level 3: RESTRICTED: High Impact Themes – velký dopad témat – Není na prodej osobám mladším 18 let

Tyto záznamy obsahují označení užívání drog, násilí, sexuální aktivitu, témata a / nebo jinou činnost, odporné, emoce jsou velmi intenzivní a mají značný dopad. Nejsou na prodej osobám mladším 18 let věku, k nákupu těchto nahrávek je potřebný doklad o věku.

EXCEEDING Level 3: Not To Be Sold To The Public – Neprodává se veřejnosti

Tyto záznamy obsahují texty, které podporují, podněcují, poučují a / nebo zachycují užívání drog, násilí, sexuální aktivitu, témata a / nebo jakékoli jiné odporné činnosti způsobem, který by mohl způsobit pobouření a / nebo extrémní odpor u většiny dospělých. Nejsou povoleny, k distribuci nebo prodeji veřejnosti.

Je však třeba poznamenat, že tato klasifikace a pokyny nemají absolutně žádný právní základ a jsou naprosto soukromou samoregulací.

17.7. Nový Zéland: OLFC ²⁴⁶

Obdobný systém jako v Austrálii existuje i na Novém Zélandu. Opět je v centru rozhodovacího procesu státní **Office of Film and Literature Classification (OFLC)**, vytvořený na základě zákona Films, Videos, and Publications Classification Act 1993 (FVPC Act) jako na Koruně nezávislý orgán. Pikantní je, že v jeho čele stojí osoba s titulem, který je platný od roku 1916: Chief Censor... Zákon FVPC dává OFLC kompetence ke klasifikaci „publikací“, které zahrnují film, video, DVD, počítačové hry s omezeným obsahem, knihy, časopisy, komiksy, manga, zvukové nahrávky, obrázky, noviny, fotografie, fotografické snímky, „jakýkoli tisk nebo psaní“, jakýkoliv“ papír nebo jiné věci „, které používají obrazy nebo slova (včetně oblečení, hracích karet, pohlednic, filmových plakátů, umění, výloh a billboardů) a elektronické digitální obrazy, text a zvukové počítačové soubory.

OLFC klasifikuje publikace do tří kategorií: neomezené, omezené, a „závadné“ nebo zakázané. Nezávadným filmů je přiřazena od roku 1987 zelená nebo žlutá nálepka, omezenému obsahu je přiřazena klasifikace s červenou etiketou. Barvy jsou kódem ne nepodobným semaforu: zelená etiketa znamená, že nic ve filmu, videu nebo DVD by nemělo bránit nikomu v prohlížení; žlutý štítek vybízí postupovat opatrně, protože film, video nebo DVD může mít obsah, který by mladší diváci neměli vidět, a červená etiketa znamená zastavit a zajistit, že nikdo mimo omezeného okruhu osob nemůže sledovat dotýčný film, video, DVD nebo počítačové hry.



General

Obecné

Vhodné pro obecné publikum

vydává Film and Video Labelling Body a OFLC



Parental Guidance

Rodičovský dohled

Doporučení pro mladší diváky dbát rodičovských pokynů

vydává Film and Video Labelling Body a OFLC

²⁴⁶ Office of Film and Literature Classification – New Zealand. Wikipedia. [online]
URL:<[http://en.wikipedia.org/wiki/Office_of_Film_and_Literature_Classification_\(New_Zealand\)](http://en.wikipedia.org/wiki/Office_of_Film_and_Literature_Classification_(New_Zealand))>



Mature
zralý

Vhodné pro (ale není omezeno na) vyzrálé publikum 16 let a více

vydává Film and Video Labelling Body a OFLC



R13

Pouze pro osoby starší 13 let

Vydává OFLC



R15

Pouze pro osoby starší 15 let

Vydává OFLC



R16

Pouze pro osoby starší 16 let

Vydává OFLC



R18

Omezen na osoby 18 let a více

Vydává OFLC

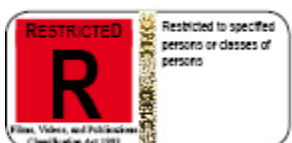

Restricted
Omezené

Omezeno na určité skupiny osob, nebo pro konkrétní účely, nebo obojí, dle povolení OFLC

Vydává OFLC

Materiál se klasifikuje podle toho, zda je pravděpodobné, že bude „škodlivý“, nebo způsobí „újmu pro veřejné blaho“. V roce 2000 odvolací soud na Novém Zélandu rozhodl v případě dvou videí Jeremiah Films, že zákonné omezení sexu, hororů, zločinu, krutosti a násilí se bude dále týkat pouze fyzické činnosti, než vyjádření názoru či postoje. Tím se regulace omezila na fyzické aktivity, nikoliv na sdělování a vyjadřování postojů a názorů. Od toho okamžiku je pro OFLC obtížné omezit publikace obsahující urážlivý jazyk nebo zakázat videa, natočená s osobami bez jejich znalosti či kvalifikovaného souhlasu. V roce 2005

parlament musel pozměnit FVPC zákon, a zahájil změny v trestním zákona k obnově dosavadních pravomocí OFLC. Nyní je podle OLFC zakázáno:

- pohlavní zneužívání nebo vykořisťování dětí
- donucení, terorizování
- extrémní násilí
- bestialita
- nekrofilie
- urofilie
- koprofilie

OFLC pravidelně provádí výzkum v řadě otázek týkajících se regulace médií. Od roku 2000 byly zveřejněny *Public and Professional Views Concerning the Classification and Rating of Films and Videos* (2000) ; *Public Consultation on Sexually Explicit Videos* (2001 a 2002) ; *A Guide to the Research into the Effects of Sexually Explicit Films and Videos* (2003) ; *The Viewing Habits of Users of Sexually Explicit Movies in Wellington and Hawke's Bay* (2004 and 2005) ; *Underage Gaming* (2005) ; *Young People's Use of Entertainment Mediums* (2006) ; and *Public Perceptions of Highly Offensive Language* (2007).²⁴⁷

Office of Film and Literature Classification

247 *Office of Film and Literature Classification – New Zealand*. Wikipedia. [online]
URL:<[http://en.wikipedia.org/wiki/Office of Film and Literature Classification \(New Zealand\)](http://en.wikipedia.org/wiki/Office_of_Film_and_Literature_Classification_(New_Zealand))>

17.8. SRN: Freiwillige Selbstkontrolle der Filmwirtschaft (FSK)

Jedná se o dobrovolnou samoregulaci filmového průmyslu, kterou řídí *Spitzenorganisation der Filmwirtschaft* (SPIO), což je vedoucí organizace filmového průmyslu se sídlem ve Wiesbadenu. Hlavními úkoly FSK je schvalování a hodnocení filmů a trailerů, videa, DVD a reklamy. Neexistuje žádný právní závazek k respektu těchto rozhodnutí, jedná se o dobrovolnou samoregulaci. Jediným právním základem pro jednání FSK je zákon o ochraně mládeže (JuSchG, Jugendschutzgesetz). Rozhoduje komise, složená z 20 zástupců z filmového a video průmyslu, veřejných orgánů a veřejnoprávních vysílatelů. FSK je finančně samostatná a prostředky získává z poplatků ze všech titulů zkontrolovaných pro dovozce nebo producenta. Je provozována jako dceřiná společnost SPIO v podobě soukromé akciové společnosti, avšak SPIO nemá vliv na její rozhodnutí.

Pro FSK pracuje více než 190 inspektorů na dobrovolné, bezplatné bázi. Jsou to osoby pracující s dětmi a nezletilými nebo mají podobné faktické znalosti z psychologie a mediálních studií. Inspektoři nesmějí být zaměstnáni ve filmu nebo ve video průmyslu, aby nedocházelo k zaujatým rozhodnutím. Proto při jmenování inspektorů je důležité přihlídnout k tomu, že by inspektoři měli pocházet z různých profesních oborů a společenských skupin.

Jedná se o pracovní výbor, který má kontrolní funkci; hlavní výbor, který je odvolacím soudem, a odvolací výbor pro odvolání k zemskému orgánu pro mládež. V praxi to znamená, že tyto tři výbory pracují paralelně. Pracovní výbor je první, které v FSK prohlédne každý film, který je registrován. Obvykle každý skládá ze sedmi inspektorů – tři z filmového průmyslu a čtyři jmenovaní orgány veřejné moci – spolu se zástupci zemského orgánu pro mládež.²⁴⁸

Obdobně existuje **Freiwillige Selbstkontrolle Fernsehen** pro klasifikaci televizního obsahu.

SPIO / JK certifikát vydaný Spitzenorganisation der Filmwirtschaft dokládá, že v očích SPIO konkrétní film neporušuje německé právo jako je zákaz „oslavování

²⁴⁸ *Freiwillige Selbstkontrolle der Filmwirtschaft*. Wikipedia. [online]
URL:<http://en.wikipedia.org/wiki/Freiwillige_Selbstkontrolle_der_Filmwirtschaft>

násilí“

I Infoprogramm nebo Lehrprogramm

vzdělávací program

za předpokladu, že neobsahují žádný materiál
„očividně škodlivé pro vývoj dětí a mládeže

Vydáno bez věkového omezení

o. AI. Freigegeben ohne Altersbeschränkung

FSK 0

Vydáno bez věkového omezení

Freigegeben
ohne Alter –
beschränkung
gemäß § 14
JuSchG
FSK

ab 6 Freigegeben ab 6 Jahren

FSK 6

Pro děti od 6 let a starší

Freigegeben
ab 6 Jahren
gemäß § 14
JuSchG
FSK

ab 12 Freigegeben ab 12 Jahren

FSK 12

Od 12 let nebo více a pro děti ve věku 6 – 12 let dle
rodičovských pokynů. Příkladem je Harry Potter a
filmy s násilnějším příběhem. Vysílány v TV až po
20:00, pokud nejsou „dodatečně editovány“.

Freigegeben
ab 12 Jahren
gemäß § 14
JuSchG
FSK

ab 16 Freigegeben ab 16 Jahren

FSK 16

Uvolněno od 16 let a více

Vysílány v TV až po 22:00, nejsou-li schváleny na základě zvláštního povolení, nebo „dodatečně editovány“ pro klasifikaci „FSK 0“ a „FSK12“.

Freigegeben
ab 16 Jahren
gemäß § 14
JuSchG
FSK

KJ Keine Jugendfreigabe

Není určeno pro mládež (do 18 let).

Vysíláno v TV pouze po 23:00.

Keine
Jugendfreigabe
gemäß § 14
JuSchG
FSK

17.9. SRN: Unterhaltungssoftware Selbstkontrolle (USK)

Dobrovolný samoregulační systém SRN pro hodnocení počítačového herního obsahu. Díky snaze producentů oslovit širší publikum dochází k autocenzuře obsahu a vytváření verzí tak, aby vyhověly kvalifikačním kritériím. Hry, které se odmítnou klasifikovat podle pravidel, která jsou uvedena v *Bundesprüfstelle für Medien jugendgefährdende* (Spolkový úřad pro kontrolu vlivu médií na mládež), může být umístěn na *indexu* (proces známý v němčině jako *Indizierung*). Tyto tituly mohou být prodávány pouze na vyžádání pro dospělé ve věku nad 18 let a nemají být inzerovány v maloobchodních prodejnách nebo jiných médiích.

Software může získat jednu z těchto tříd:

USK F *Freigegeben ohne Altersbeschränkung gemäß § 14 JuSchG*



bez omezení věku

Neexistují žádná omezení na základě Pravidel ochrany mládeže z prodeje této hry. Obsah vhodný pro děti, nicméně klasifikace se vztahuje pouze k násilným nebo sexuálním obsahům – obtížnost nebo složitost hry může způsobovat nevhodnost pro mladší děti.

USK 6 *Freigegeben ab 6 Jahren gemäß § 14 JuSchG*



Pouze pro osoby starší 6 let

Hry tohoto hodnocení mohou být abstraktní či komické povahy, může obsahovat temnější témata nebo může být příliš komplexní pro děti do 6 let.

Jedná se např. o obsah Point Blank, Mario Kart series, Lego Star Wars II: The Original Trilogy.

USK 12 *Freigegeben ab 12 Jahren gemäß § 14 JuSchG*



Pouze pro osoby starší 12 let

Hry s ratingem „12“ mohou obsahovat témata války a boje, nebo obsahují hrubou mluvu a sugestivní témata. Boj může probíhat třeba v historickém nebo sci-fi prostředí a násilí by mělo být omezeny na minimum.

Jedná se např. o tituly Ninja Assault, Super Smash Bros Brawl, Need for Speed series – Most Wanted, Carbon, Undercover.

USK 16 *Freigegeben ab 16 Jahren gemäß § 14 JuSchG*



Pouze pro osoby starší 16 let

Hry s častými souboji jednoho na jednoho – „střílečky“, obsahující středně násilí (žádná viditelná zranění)

Například Tom Clancy's Splinter Cell: Double Agent, Metroid Prime 3: Corruption.

USK 18 *Freigegeben ab 18 Jahren gemäß § 14 JuSchG*



nebo

Keine Jugendfreigabe gemäß § 14 JuSchG

Pouze pro osoby starší 18 let

Tyto hry mohou obsahovat scény brutální, mírně krvavé násilí, a mohou oslavovat války a porušování lidských práv.

Příklad Halo 3, Doom 3, Hitman Blood Money.

17.10. Brazílie



Nejnovější verze brazilského Informačního systému klasifikace je platná od poloviny roku 2007, ačkoliv některý obsah filmů, video her a některé televizní stanice byly klasifikovány už v roce 2006. Obsah hodnotí sami vysílatelé, je doporučující. DJCTQ, ministerstvo spravedlnosti, klasifikace, titulů a kvalifikace (*Departamento de Justiça, Classificação, Títulos e Qualificação*) působí jako metodické pracoviště a rozhodčí soud v případě sporů.

ER Especialmente Recomendado para accepted e Adolescentes zejména doporučeno pro děti a mládež

L Livre para Todos os Públicos Veškeré publikum

10 Não Recomendando para Menores de 10 anos nedoporučuje se pro diváky do 10 let

12 Não Recomendando para Menores de 12 anos nedoporučuje se pro diváky mladší 12 let

14 Não Recomendando para Menores de 14 anos nedoporučuje se pro diváky do 14 let

16 Não Recomendando para Menores de 16 anos nedoporučuje se pro diváky mladší 16 let

18 Não Recomendando para Menores de 18 anos nedoporučuje se pro diváky mladší 18 let

Osoby ve věku menším, než je minimální věk uvedený v hodnocení, mohou sledovat televizní program v doprovodu rodičů, s výjimkou pornografického obsahu.

17.11. Japonsko: Computer Entertainment Rating Organization – systém pro videohry

A – všechny věkové kategorie

rovnocenné s ESRB E a E10 + hodnocení PEGI je 3 + a 7 +, OFLC G a PG

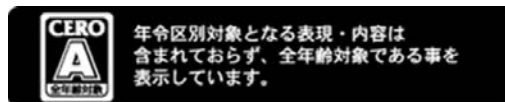

Příklady *Dragon Ball Z: Burst Limit*, *Super Smash Bros. Brawl*, *Sonic Unleashed*.

Obsah je mírný v úrovních dopadu.

B – nevhodné do 12 let

ESRB T, PEGI 12+, OFLC M

Příklady *Metroid Prime 2: Echoes*, *Burnout Paradise*, *Tales of Vesperia*, *Higurashi Daybreak*.



Obsah je umírněný v úrovních dopadu.

C nevhodné do 15 let

ESRB T, PEGI 16+, OFLC M

Příklady *Devil May Cry*, *Dissidia: Final Fantasy*, *Destroy All Humans!*



Obsah je intenzivnější v úrovních dopadu

D nevhodné do 17 let

ESRB M, PEGI 16+, OFLC MA 15

Příklady *Higurashi no naku koro ni*, *Halo 3*.

Toto je nejsilnější neomezený Cero rating.

Obsah je silný v úrovních dopadu

Z nevhodné do 18 let

ESRB AO a M, PEGI 18+, OFLC MA 15 a RC (Refused Classification)

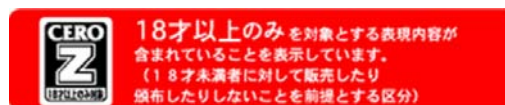

Příklady *Assassin's Creed*, *Dead Rising*, *Dark Sector*

Obsah je extrémní v úrovních dopadu

Free – není hodnoceno



Doplňkový set ikon

Láska



sex



násilí



strach



alkohol, kouření



gambling



krimi



drogy



sprostota



17.12. Japonsko: Eirin – Ei ga Rin ri Kanri linkai – systém klasifikace filmů

Eirin byla založena dle amerického MPAA Produkčního kodexu z června 1949, na pokyn americké okupační správy. V roce 1956 byla reorganizována. Ročně klasifikuje 500-600 filmů.²⁴⁹ Ve spolupráci s VIDERIN (Japan Video Ethics Association) vytvořila v roce 1994 organizaci EIZO RINRI KYOUGIKAI (Eizorin) na klasifikaci videa. Spolupracuje s National Association of Theatre Owners of Japan, Computer Entertainment Rating Organization (CERO) a Ethics Organization of Computer Software (EOCS).

Klasifikační třídy²⁵⁰

- „G“
- „PG-12“
- „R-15“
- „R-18“

²⁴⁹ *Numer of Feature Films by Rating.* EIRIN [online] URL:<<http://www.eirin.jp/english/009.html>>

²⁵⁰ *Film Clasification.* EIRIN [online] URL:<<http://www.eirin.jp/english/008.html>>

17.13. Chile

V roce 1993, Národní televizní asociace (Asociación Nacional de Televisión – ANATEL) vytvořila tento systém jako způsob, jak regulovat obsah televizních programů. Věkové kategorie jsou definovány jinak, než například v Brazílii.

- „I“ **Infantil** – vhodné pro děti a všechny ostatní věkové kategorie
- „I 7“ **Infantil para mayores de 7 años** – určeno pro děti ve věku 7 let a starší
- „I 12“ **Infantil para mayores de 12 años** – určeno pro děti ve věku 12 let a starší
- „F“ **Familiar** vhodné pro všechny věkové skupiny, bez ohledu na konkrétní obsah
- „R“ **Responsabilidad compartida** – společná odpovědnost – vhodné pro děti doprovázené dospělou osobou.

„A“ **Adulto** pouze pro dospělé publikum ve věku 18 a starší. Tento symbol ukazuje, že film obsahuje explicitní jazyk, sexuální scény, explicitní situace.

17.14. Dánsko

17.14.1. Televizní klasifikace

V Dánsku neexistuje žádný zákon, regulující obsah v TV s výjimkou toho, že tvrdá pornografie je povolena pouze v době od 24:00 do 5:00 (Zákon o vysílání z roku 2001). Plné zobrazení mužské i ženské nahoty (zepředu), silný sexuální a hrubý jazyk je v dánské televizi možno používat i během denních hodin.

Většina kanálů včetně státního Danmarks Radio vydávají slovní varování v případě, že program obsahuje snímky nevhodné pro malé děti. Kabelové a satelitní filmové kanály přijaly své vlastní systémy tříbarevné hodnocení: zelené, žluté a červené, korespondující s označováním filmového obsahu.

- Zelená je doprovázen zprávu „následující program je vhodný pro každého“.
- Žlutá je provázena slovy „**tento program je vhodný pro děti s přítomností dospělých**“.
- Červená, která se odvolává na tvrdou pornografii, je provázena zprávu „následující program není vhodný pro děti“.

17.14.2. Filmová klasifikace

Podle § 19 dánského **Zákona nr. 186 o filmu z 12. 3. 1997** ministr kultury jmenuje **Mediální radu pro děti a mládež**, která má radit rodičům a ostatním o vhodnosti filmů, multimediálního obsahu VHS kazet a DVD disků a video her apod. pro děti a mládež. Mediální rada musí také radit a pomáhat ministrovi a může převzít iniciativu k řešení jakékoli záležitosti týkající se vhodnosti filmů pro děti a mládež. Ministr kultury podle odst. 2 §19 stanoví mediální radě prováděcí pravidla (**vyhláška č. 30 z 16. 1. 1998 o Mediální radě pro děti a mládež**).

§ 20 Zákona o filmu říká, že jakýkoliv film, který se objeví veřejnosti nebo je komerčně prodáván, pronajat nebo zapůjčen veřejnosti – dětem do 11 a 15 let v Dánsku, musí být nejdříve schválen pro děti v dané věkové skupině Mediální radou pro děti a mládež, s výhradou odstavce. 3. Ten je založen na principu rodičovské zodpovědnosti a říká, že dětem od 7 let lze pustit všechny filmy, pokud se tak děje za účasti rodičů nebo jiné dospělé osoby (ve smyslu zákona o sociální pomoci, prarodiče nebo jiné členy rodiny, učitelé a další).

Ministr kultury stanoví pravidla pro výběr poplatků na pokrytí některých nebo všech nákladů na hodnocení filmu mediální radou. Poplatky se stanoví ministr kultury.

§ 21 určuje povinnost posoudit i reklamy na film. Za porušení povinnosti značení je možné uložit pokutu podle § 25.²⁵¹

17.14.2.1. Mediální rada pro děti a mládež





§ 1. vyhlášky č. 30 z 16. 1. 1998, vzniklé na základě § 19, odst. 2, § 20, odst. 2, § 20, odst. 4, § 21 a § 26, odst. 3 Zákona nr. 186 o filmu z 12. 3. 1997, říká, že Mediální rada pro děti a mládež (Medierådet for Børn og Unge) se skládá z předsedy a až 6 dalších členů, kteří jsou jmenováni ministrem kultury na 3 roky (§4). Nejméně dva členové musí úspěšně dokončit vzdělávací či psychologické školení nebo prostřednictvím svého zaměstnání získat speciální znalosti problematiky dětí a mládeže. Podle §3 vyhlášky musí Mediální rada zohlednit pohled zastoupeny agenty film průmyslu a zájmy spotřebitelů. Rada

- definuje obecná kritéria pro schvalování filmů
- zajistí, aby rozhodnutí o schválení filmů bylo zpřístupněno veřejnosti
- mediální rada musí plnit své úkoly včetně aktivního dialogu s ostatními institucemi a organizacemi, včetně televizních stanic
- mediální rada se schází nejméně 4x ročně
- schvaluje hodnocení filmů a trailerů viz oddíl 20, bod. 1, která se provádí Členové hodnotící komise

Mediální rada pro děti a mládež (Medierådet for Børn og Unge, Media Council for Children and Young People) je součástí *Dánského filmového institutu* (Danish Film Institute). Primárním úkolem této nevládní instituce je klasifikace filmů a DVD pro děti resp. mládež od 11 do 15 let a vydávání informačních, osvětových a doporučujících materiálů a postupů. Kromě toho se rada má povinnost informovat o použitelnosti filmů a počítačových her dětmi. Jde o součást projektu Evropské unie *SAFT* (bezpečnost, informovanost, fakta a nástroje) s partnery ze Švédska, Norska, Islandu a Irska a funguje jako národní centrum Evropské komise *Safer Internet Plus Programme* od roku 2004. Rada spolupracuje s národními a mezinárodními partnery z celého světa prostřednictvím sítě *INSAFE*.

Mediální rada pro děti a mládež od roku 1998 hodnotí a klasifikuje filmy ve čtyřech kategoriích.

²⁵¹ *Uddrag af lov om film*. Medierådet for Børn og Unge [online]
URL:<<http://www.medieraadet.dk/html/bibliotek/diverse/loven.htm>>

-  **Tilladt for alle** Povoleno pro všechny
-  **Tilladt for alle, men frarådes for børn under 7 år**
Povoleno pro každého, ale nedoporučuje se pro děti do 7 let
-  **Tilladt for børn over 11 år** Povoleno pro děti starší 11 let
-  **Tilladt for børn over 15 år** Povoleno pro děti starší 15 let

Rada neposuzuje všechny filmy. Filmy, jejichž cílovou skupinou, definovanou distributory videa, jsou dospělí, nejsou posuzovány. Filmy, které nejsou hodnoceny Mediální radou pro děti a mládež, budou automaticky klasifikovány „Povoleno pro děti starší 15 let“ bez technického zdůvodnění.

Podrobnosti: The Danish Film Institute, The Media Council for Children and Young People: Two Years of Raising Awareness on Children and Young People's Internet and Mobile Safety 2006-2008²⁵²

Podrobnosti: Digitalt Børne- og Ungdomsliv anno 2009²⁵³

17.14.2.2. Struktura partnerů projektu

Autority

- The Danish National Library Authority
- The Children's Culture Network (Ministry of Culture)
- The National Consumer Agency (Ministry of Family and Consumer Affairs)
- The National IT and Telecom Agency (The Ministry of Science, Technology, Innovation)
- The Crime Prevention Council (Police)
- UNI-C/EMU (The Ministry of Education)

Občanská společnost

- The Children's Council
- Children's Welfare
- Centre for Compulsive Gambling
- Cyberhus (Virtual community for Children)
- Dotbot (National Children's Library)

²⁵² *Awareness Node Denmark Project 2006-2008. Final Report.* The Media Council for Children and Young People. [online] URL:<http://eng.medieraadet.dk/upload/final_report_for_publishing.pdf>

²⁵³ [online] URL:<http://andk.medieraadet.dk/upload/6_summary_med_grafer_og_kommentarer.pdf>

- The Danish Library Centre Media
- KLF Church & Media
- Institute for Human Rights
- Digital Rights
- Save the Children Denmark (National Hotline)
- School and Society
- The Youth Ring
- The Consumer's Council
- Aalborg University
- Copenhagen Business School
- The University of Southern Denmark
- AMOK- the Anti Bullying Consultants

Expert

- The University of Education
- Crossroads Kopenhagen (Network Industry and Academia)
- The Council for IT and Person Data Security
- The Association of Danish Internet Media
- The IT Industry Association
- Johan Schlüter Law Firm (Representative of the Anti Piracy Group)
- Microsoft
- The Tele Company 3 (3G Mobile Company)
- Gaming School
- ITEK/Danish Confederation of Industries
- Egmont Publishing

17.14.3. PC a video hry

Dánský systém, shodný s filmovým, částečně také PEGI. Zapojení do evropského projektu ochrany dětí vůči novým mediím SAFT a do EU projektu Safer Internet Plus.

17.14.3.1. Desatero doporučení Mediální rady pro děti a mládež

Nejcennější na dánském příkladu je vztah k prosazování rodičovské autority a mediálně obsahové svobodě dětí. K tomu vydala Rada „desatero“, mající vzdělávat rodiče tak, aby se se svými dospívajícími dětmi nedostali do neřešitelných či fatálních konfliktů.

Podrobnosti v dánštině [Dítě vypráví dospělým ...](#)

1. **Smiřte se s tím, že média jsou součástí reality dětí a mladých lidí.** Mobilní telefony a internet nezmizí, a tak můžete vzít své děti za ruku a jít s nimi. Ukázat jim cestu – stejně jako v silničním provozu.
2. **Mluvte s dětmi o tom, které stránky navštěvují, co tam dělají a jak používají mobilní telefony.** Naslouchat a učit se, a vytvářet prostor pro konverzaci, aby se děti mohli cítit bezpečně a důvěřovat vašim zkušenostem. Například můžete využít čas během večeře nebo v autě, a klást otázky, aktivně a zajímat, aniž byste tím dávali dětem pocit, že je špízujete.
3. **Bud'te informovaní a zůstaňte svým dětem vzorem.** Navštivte stránky, které navštěvují mladí lidé – a spolupracujte s nimi – s cílem zjistit, co je to doopravdy. Chatovat, posílat sms, hrát si – zkuste to sami. Ukažte zájem místo strachu, který často souvisí s nedostatkem znalostí o nových médiích.
4. **Vyhňte se zákazům – namísto toho definujte realistická omezení.** Pokud budete sledovat sami sebe, pak je jednodušší určit limity, které každý může akceptovat. Vytvořte mediální pravidla pro použití mobilního telefonu, internetu, webových kamer, her, atd. A bude výhodnější, když to uděláte společně se svými dětmi.
5. **Pamatujte si, že zvědavost a 'zkoušení limitů' je normální chování,** a vaši zodpovědností není jen říci NE, ale stejně tak je dobré pro dospělého i pro odpovědného sparringpartnera znát limity, které jsou podrobovány zkoušce.

6. **Poslechněte děti, když se snaží vás zapojit do své hry.** A také si všimněte, když něco není v pořádku. Například rozdíly v jejich chování. Jsou smutné? Mají strach? Přebírejte iniciativu, ať vědí, že s vámi mohou mluvit o tom, jaký je jejich názor.
7. **Reagujte na nelegální obsah a chování.** Naučte vaše dítě, co je správné a co špatné na internetu, s cílem naučit se rozlišovat a reagovat na nelegální obsah a chování. To může například být nelegální stahování hudby a videa, krádež identity nebo hacking.
8. **Vyměňujte si zkušenosti s dalšími dospělými.** Nejste sám se svými problémy a výzvami, a je správné sdílet zkušenosti.
9. **Naučte děti používat zdravý rozum.** Řekněte jim, že musejí být opatrné při sdílení informací nebo setkávání s novými lidmi – na internetu, i pokud se chtějí setkat v reálném světě. Internetu bohužel obsahuje také nepříjemné a nelegální věci, před kterými mají být ostražití.
10. **Používejte technickou podporu, jako například softwarové filtry, s nejvyšší opatrností.** Filtry i výběr stránek, na které děti mohou mít přístup, mohou být velmi jednostranným způsobem stanovení limitů, pokud není proveden správně a cílen na správnou věkovou skupinu. Kontaktujte svého poskytovatele internetu pro informace o vašich možnostech a účastněte se aktivně při instalaci filtrů.

Zdroj ZDE

17.15. Finsko²⁵⁴

- Zákon o klasifikaci audiovizuálních programů č. 775/2000,
- Zákon o Finské radě pro klasifikaci č. 776/2000,
- Vládní výnos o klasifikaci audiovizuálních programů,
- Vládní výnos o Finské radě pro klasifikaci,
- Trestní zákon,
- Výnos ministerstva školství o poplatcích Finské rady pro klasifikaci a Odvolací komise,
- Zákon o rozhlasu a televizi č. 744/1998,
- Zákon o státním fondu televize a rozhlasu č. 745/1998,
- Nařízení vlády o rozhlasu a televizi č. 698/2003

Pro televizní vysílání není klasifikace povinná. Pokud ne, pak povinnost registrace (tj. neklasifikované musí být označeno jako K-18, i zde však možná kontrola případného trestněprávního obsahu. Finská rada pro klasifikaci (Valtion elokuvataarkastamo, VET), která má v pravomoci vedle klasifikace filmů také klasifikaci DVD/video, videa on demand a her. Ředitel rady je jmenován ministerstvem školství, sám pak volí jednotlivé inspektory. Odvolání vůči stanovisku rady je možné u Odvolací komise pro filmovou klasifikaci, jejíž členy jmenuje vláda.

Veškeré kategorie klasifikace

K-10, K-10/7, K-10/8, K-11, K-11/9, K-12, K-12/9, K-13, K-14, K-15, K-15/13, K-16, K-18, K-3, K-6, K-6/3, K-6/4, K-7, K-7/5, K-8, K-8/5, K-8/6, S

17.15.1. Filmová klasifikace



K-3 Pro všechny věkové kategorie

²⁵⁴ CZESANY, David, DVOŘÁKOVÁ, Tereza. *Klasifikace audiovizuálních produktů podle věkových hranic v zemích Evropské unie*. Koncepte jednotného klasifikačního systému pro audiovizuální produkty. CEMES FSV UK ve spolupráci s MK ČR. Praha, prosinec 2008 [online] URL:<<http://www.avklasifikace.cz/docs/eustudie.pdf>>



K-7 Jen pro osoby nad 7 let



K-11 Jen pro osoby nad 11 let



K-13 Jen pro osoby nad 13 let



K-15 Jen pro osoby nad 15 let



K-18 Jen pro osoby nad 18 let

K-E

Nepodléhající podmínce klasifikace (pořady pro malé děti, sport, hudba, výukové pořady, turismus apod.). Tyto produkty však podléhají podmínce registrace

Pozn: Dítě mladší o maximálně 2 roky než určuje uvedená věková kategorie (s výjimkou K-18) může film shlédnout v doprovodu dospělého

17.15.2. Produktová registrace



Pro všechny věkové kategorie



Doporučeno pro osoby nad 7 let.
Kategorie může být použita pouze pro hry a jen v případě, že není klasifikována v systému PEGI



Doporučeno pro osoby nad 12 let.
Kategorie může být použita pouze pro hry
a jen v případě, že není klasifikována v
systému PEGI



Doporučeno pro osoby nad 16 let.
Kategorie může být použita pouze pro hry
a jen v případě, že není klasifikována v
systému PEGI



Jen pro osoby nad 18 let

17.16. Francie

Základem ochrany je zákon z 1. srpna 2000, novelizující ust. odst. 15 zákona z 30. září 1986. Ten posílil ochranu nezletilých před negativními vlivy jak televize tak rozhlasu.

Parlament vydal 25. března 2003 usnesení a na něj navazující doporučení z 21. října 2003 s cílem zajistit lepší regulaci provozovatelů vysílajících převážně programy nepřístupné mládeži do 18 let. Nové označování se používá od 18. listopadu 2002. Francouzské televizi hodnocení doporučuje Conseil supérieur de l'Audiovisuel (CSA)²⁵⁵. Kinematografická díla jsou klasifikována Komísí pro klasifikaci kinematografických děl.

DÉCONSEILLÉ AUX MOINS DE 10 ANS 10

- **U – Tous publics** platí pro všechny diváky
- **-10 – Déconseillé aux moins de 10 ans** Nedoporučuje se pro děti do 10 let (pouze pro televizní pořady)

Tento obrázek se zobrazí na začátku programu a po každé přestávce v pravém horním rohu obrazovky. Je průsvitný. Nápis zmizí po několika okamžicích, kruh s číslem zůstává trvale.

- **-12 – Interdit aux moins de 12 ans** Nedoporučuje se pro děti do 12 let

255 *The protection of children and adolescents on French Television.* Conseil Supérieur de l'Audiovisuel. 15. 5. 2004

- **-16 – Interdit aux moins de 16 ans** nevhodné pro děti mladší 16 let nebo nepřístupné v kinech do 16 let
- **-18 – Interdit aux mineurs** nevhodné pro osoby mladší 18 let nebo nepřístupné v kinech do 18 let (velmi vzácná klasifikace, naposled byl takto klasifikován americký film *Saw 3*)
- **E** osvobozeno od klasifikace

Každé hodnocení může být doplněno zvláštním „varováním“. V praxi to znamená, že ministerstvo vždy následuje rozhodnutí Evropské komise.

17.17. Malta

Klasifikaci určuje Broadcasting act z roku 1991:

Stanoví povinnost označovat vysílané programy. Provozovatel vysílání musí určit osobu či osoby odpovědné za označení programů a sdělit údaje o této osobě, resp. těchto osobách vysílací radě. Tato osoba, resp. osoby vydávají certifikáty obsahující označení programu.

- a. ustanovení o vhodnosti pořadu pro všechny věkové kategorie v jakémkoli vysílacím čase obecně (je možné uvést doporučení o vhodnosti sledování pořadu dětmi s rodiči či označení pořadu za obzvláště vhodný pro děti)
- b. ustanovení o zařazení programu pouze v určitém vysílacím čase.

Klasifikací pověřené osoby rovněž mohou vydat prohlášení, že pořad není vhodný k televiznímu vysílání.

17.18. Turecko

Turecká Nejvyšší rada pro rádi a televizi **Radio Televizyon Üst Kurulu (RTÜK)** zavedla systém hodnocení televizního obsahu, nazvaný „Akıllı İşaretler“²⁵⁶ (Chytré symboly) v roce 2005.



„Genel İzleyici“

Vhodné pro celou rodinu



„7 Yaş ve Üzeri“

Vhodné pro děti od 7 let



„13 Yaş ve Üzeri“

Vhodné pro děti od 13 let



„18 Yaş ve Üzeri“

Vhodné pouze pro dospělé od 18 let



„Cinsellik“

Sexuální aktivity



„Şiddet/Korku“

Horor / násilí



„Olumsuz Örnek Oluşturabilecek Davranışlar“

Ostatní nevhodný obsah – drogy, alkohol, užívání tabáku, vulgární či surový jazyk

²⁵⁶ *Gündem 'Akıllı İşaretler' geliyor.* Hürriyet - Doğan Yayın Holding [online]
URL:<http://www.hurriyet.com.tr/gundem/4271725_p.asp>

17.19. Španělsko

17.19.1. Katalánsko

Dohoda č. 117/2004 valného zasedání Katalánské audiovizuální rady vztahující se na televizní programy

Obdobně jako v předchozím případě, rozlišuje však větší počet kategorií

- všichni diváci
- pořady určené převážně dětem
- nevhodné pro děti do 7 let
- nevhodné do 10 let
- nevhodné do 13 let
- nevhodné do 16 let
- nevhodné do 18 let
- kategorie X

Klasifikace kinematografických a audiovizuálních děl – nařízení ze 7. července 1997:

- převážně určené dětem
- bez omezení (všichni diváci)
- nevhodné do sedmi let
- nevhodné do 18 let
- programy X (pornografické)

17.19.2. Navarra

Královský dekret 410/2002 – zavádí jednotný systém pro označování televizních programů.

Ze systému jsou vyňaty filmy v kino distribuci a DVD/video nosiče

Označení musí být uváděno na začátku vysílání programu a znovu po každém jeho přerušení (např. reklamou) co nejlepšími vizuálními a akustickými prostředky. Symbol musí být uváděn alespoň 5 vteřin po (znovu) zahájení vysílání.

Jedná se o minimální kritéria.

- převážně určené dětem (volitelné) – zeleně
- bez omezení (všichni diváci)
- nevhodné do 7 let – žlutě s číslem 7
- nevhodné do 13 let – žlutě s číslem 13
- nevhodné do 18 let – červeně s číslem 18 i akusticky po dobu 1 vteřiny
- programy X (pornografické) – červeně s písmenem X i akusticky po dobu 1 vteřiny

17.19.3. Vysvětlení symbolů

- **Zelený symbol: ERI** (Especial recomendado para la infancia) speciálně doporučeno pro děti do 7 let
- Například: Teletubbies nebo Sesame Street) a kulturní kvízy typu Kdo chce být milionářem?
- **TP (Todos los públicos)**. Doporučeno pro všechny věkové kategorie.
- **7** nebo **+7** na žlutém pozadí: Doporučeno pro osoby starší než 7 let. Někteří provozovatelé vysílání, jako Televisión Española (TVE), ukazuje číslici na zeleném pozadí.
- **13** nebo **+13** na žlutém pozadí: Doporučeno pro osoby starší 13 let.
- **18** nebo **+18** na červeném pozadí: Doporučeno pro osoby starší 18 let.

Hodnocení symboly jsou uvedeny na začátku programu a po každé komerční přestávce.

17.20. Kolumbie

Od roku 1997 musí kolumbijské televizní kanály na začátku každého programu v oznámení „pro rodinu a dospělé“ sdělit publiku jak zvukem, tak i obrazem minimální věk, obsahuje-li program sexuální nebo násilný obsah, či pokud je třeba rodičovská společnost. Program je příkazem National Television Commission rozdělen na časové sloty:

Para Todas las audiencias (obsah vhodný pro všechny diváky): každý den 07:00 – 21:30

Infantil (pro děti): Pondělí až pátek 16:00 – 17:00, soboty a neděle od 08:00 do 10:00

Familiar (rodina): pondělí až pátek 07:00 – 16:00 a 17:00 – 22:10, soboty a neděle od 07:00 do 08:00, 10:00 – 22:30

Adultos (dospělé publikum): čas, který není vyhrazen pro *Infantil a Familiar*.

Pornografie, definována jako „degradované zpodobnění sexu“, je zakázána v pozemním televizním vysílání v Kolumbii, a to i v „*Adultos*“ čase.

17.21. Kanada: Canadian TV Classification System

Systém byl vytvořen na základě tlaku Action Group on Violence on Television (AGVOT) ²⁵⁷ v souvislosti s rozšířením V-Chipu na konci roku 1997. K zobrazení hodnotících prvků dochází na začátku programu či jednou za hodinu. Systém provozuje samoregulační orgán komerčních vysílatelů Canadian Broadcast Standards Council (bez veřejnoprávní CBC), který působí jako zprostředkovatel při regulačním procesu, řízený kanadskou státní Komisi pro Radio, televizi a telekomunikace (CRTC). Kromě piktogramů s věkovým limitem by měl program obsahovat označení obsahu, potenciálně nevhodného pro některé diváky, jako je násilí, drsný jazyk nebo nahota.



C: Program pro děti věku od 2 do 7 let. Neobsahuje vulgární nebo sexuální obsah na jakékoli úrovni. Minimální komediální násilí.

C8: Vhodné pro děti od 8 let a starší. Nízká intenzita násilí a fantasy horor povoleny. Nepovolen sprostý jazyk, ale pouze příležitostně „sociálně urážlivý“ a „diskriminační“ jazyk, pokud souvisí s příběhem. Žádný sex nebo nahota. Obvykle se povoluje „fantasy násilí“ [Family TV kanál](#) dává téměř všechny programy (včetně těch, hodnocených v USA stupněm „G“) hodnocení C8.

G: General – Obecná kategorie. Podobně jako kanadsko-americká filmová klasifikace stejného názvu, jde o program vhodný pro celou rodinu s mírným násilím, a velmi mírně vulgárním nebo sexuálním obsahem. (Např. Total Drama Island)

²⁵⁷ *Broadcaster Manual for the Canadian program classification system using on-screen icons*, Action Group on Violence on Television (AGVOT), Canada. 2. 9. 1997.

PG: Parental guidance – Rodičovské poradenství. Opět platí, podobně jako je tomu u filmového hodnocení se stejným názvem. Umírněné používání násilí a mírně vulgární řeč povolena, stejně jako stručné zobrazení nahoty a sexuálně důležité odkazy, pokud se pojí s příběhem. (např.: *Most dramas on Global*). Některé domácí video / DVD hodnocené „G“ dostala v televizi klasifikaci PG.

14+ podobné 14A ratingu. Program pro děti věkové kategorie 14 let a starší. Může obsahovat silné násilí a rouhání, zobrazení sexuálních aktivit v rámci příběhu. Některé domácí video / DVD hodnocená stupněm „PG“ dostala v televizi klasifikaci 14 +., stejně jako občas některé domácí video / DVD hodnocená stupněm „G“.

18+ podobné 18A ratingu. Program určen pro diváky starší 18 let. Může obsahovat extrémní násilí, silný jazyk a sexuální aktivitu. Některá domácí video / DVD, hodnocená 14A občas (ale jen zřídka) dostala v televizi klasifikaci 18 +.

E (žádné hodnocení se na obrazovce neobjeví) – platí většinu zpravodajství a sportovních programů, dokumentárních filmů, talk show, hudebních klipů a podobných programů, protože jsou od klasifikace osvobozeny.

Frankofonní vysílatelé používají k labelingu televizních pořadů Quebecký filmový systém *Régie du cinéma*.



G (General) vhodné pro všechny věkové kategorie s malým nebo žádným násilím, a žádným nebo malým sexuálním obsahem.



8 + vhodné pro děti od 8 let – může obsahovat trochu násilí, někdy hrubý jazyk a / nebo jen velmi málo sexuálního obsahu.



13 + vhodné pro děti od 13 let – mírné násilí, jazyk, a některé sexuální situace. Děti mladší 13 let by měl být doprovázeny dospělou osobou.



16 + vhodné pro děti od 16 let – velké násilí, silný jazyk a silný sexuální obsah.



18 + pouze pro dospělé – obsahuje extrémní násilí a sexuální obsah / pornografii

E (žádné hodnocení se na obrazovce neobjeví) osvobozeno od klasifikace, ve stejné třídě používané pro anglicko-kanadskou klasifikaci

Jelikož je regulace na provinční úrovni, existují provinční regulační orgány.

17.22. USA: Entertainment Software Rating Board²⁵⁸ – ESRB rating

Samoregulační systém velkých výrobců videoher a počítačových her, vznikl v roce 1994 v USA jako reakce velkých vydavatelských a vývojářských společností (EA, Sega, Sony a další) na hrozbu vzniku zákona omezujícího vývoj a prodej počítačových her na území USA. V letech 2004-2005 jej také postupně přijaly všechny kanadské provincie. Dnes ESRB platí na území celé Severní Ameriky a rozšiřuje se po celém světě. Ročně hodnotí až 1,000 obsahů.

17.22.1. Metodika hodnocení²⁵⁹

Každá klasifikace ESRB je založena na konsensu alespoň tří speciálně vyškolených hodnotitelů kteří obsah hodnotí dle mnoha kritérií. Hodnotitelé musí být dospělí, a obvykle mají zkušenosti s dětmi díky předchozím pracovním zkušenostem, vzdělání, nebo tím, že jsou sami rodiče či pečovatelé. Jejich hodnocení je prací na plný úvazek, ačkoliv mohou být nápomocni i hodnotitelé na částečný úvazek, je-li to nezbytné. I když nejsou povinni mít pokročilé dovednosti v ovládání počítačové hry a video přehrávače (protože jejich úkolem je přezkoum obsahu a určit vhodnost podle věku, nikoliv posoudit, jak náročná nebo zábavná je konkrétní hra), rozvíjí tyto schopnosti, protože jsou rovněž nezbytné a umožňují přehrávat konečnou verzi hry (po propuštění na trh). Aby se zabránilo riziku, že průmysl nebo vnější okolí zjistí totožnost ESRB hodnotitelů, je jejich totožnost důvěrná, a není dovoleno mít žádné vazby nebo spojení s jakýmkoli osobami nebo subjekty v počítačovém a videoherním průmyslu.

ESRB hodnotitelé jsou vyškoleni, aby zvážili široké spektrum relevantního obsahu a dalších prvků v přiřazení hodnocení. Relevantní obsah je jakýkoliv obsah, který přesně odráží jak:

Nejkrajnější obsah konečného produktu – z hlediska příslušných ratingových kritérií, jako je odkaz nebo použití násilí, vulgárního jazyka, sexuality, hazardních her, alkoholu, tabáku a užívání drog

Konečný produkt jako celek – dokládající kontext hry (například nastavení, příběh a cíle)

²⁵⁸ Entertainment Software Rating Board [online] URL:<<http://www.esrb.org/>>

²⁵⁹ ŠULC, Tomáš. *Rating závadnosti počítačových her*. PC Tuning. 19.7.2007 [online]

URL:<http://pctuning.tyden.cz/rating_zavadnosti_pocitacovych_her-jeho_vyvoj_a_dnesni_praxe/>

a relativní četnost extrémního obsahu.

Vzhledem k unikátní interaktivní vlastnosti her, ratingový systém ESRB přesahuje ostatní zábavní systémy, tím, že bere také v úvahu systém odměn a stupeň kontroly hráče.

Výrobce nebo vydavatel hry dodá ESRB videonahrávku o hře. To musí ukazovat herní systém, cíl hry, za co je a za co není hráč odměněn, intenzitu špatných jevů ve hře a hlavně musí ukázat nejnásilnější a nejextrémnější jevy, na které můžete ve hře narazit. K tomu, že video bude ukazovat vše výše napsané se firmy zavazují podepsáním smlouvy.

Během závěrečné fáze vývoje a před uvolněním hry pro veřejnost, vydavatelé hry předloží odpovědi na podrobný dotazník (často doplňuje text odpovědi s listy, skripty, apod.) určí, co přesně je relevantní obsah (jak je definován ESRB) v jejich hře. Současně s předložením písemných materiálů, vydavatelé musí poskytnout DVD, které zachycuje všechny relevantní obsah. To zahrnuje typické hry, mise, a scény spolu s nejextrémnějšími případy obsahu všech příslušných kategorií, včetně, ale nikoli pouze násilí, vulgárního jazyka, sexu a nahoty, regulovaných látek a hazardní hry. Relevantní obsah, který není hratelny, ale bude existovat v kódu na finálním nosiči, musí být rovněž předán k hodnocení.

Jakmile podání je ESRB zkontrolováno co se týče úplnosti, což zahrnuje i to, že zaměstnanci ESRB hrají beta nebo alfa verzi hry, dodaný videozáznam shlédnou nejméně 3 nezávislí hodnotitelé a podle svého názoru napíší hodnocení. To je dvojího typu. Jednak je to hodnocení pomocí symbolů, které jsou uvedeny ve spodních rozích na přední straně obalu. Tyto symboly ale určují pouze věkovou skupinu, pro kterou je hra určena. Proto je zde druhý způsob, který písemně, na druhé straně obalu, heslovitě vyjmenovává všechny závadné jevy, které se ve hře vyskytují.

Po přezkoumání předložených DVD každý hodnotitel doporučuje vhodné ratingové kategorie a obsah deskriptorů. Nicméně, tato úvodní doporučení jsou pouze jako výchozí bod. Během porady mohou být přehodnoceny návrhy pro podobné hry, dříve hodnocené ESRB, hodnotitel může brát v úvahu precedentnost pro hodnocený produkt. Hodnotitelé budou dále diskutovat až do dosažení konsensu v závěrečném doporučení. ESRB zaměstnanci doporučená hodnocení obsahu kategorie a deskriptorů, provedou prošetření k udržení konzistence při hodnocení, a vydají vydavateli hry potvrzení s oficiálním hodnocením.

Ratingové shrnutí je dokončeno krátce poté a poskytuje dalších podrobnosti o klíčových faktorech, které přispěly k hodnocení. Vydavatel může buď akceptovat klasifikaci jako konečnou nebo revidovat herní obsah a odešle jej na ESRB, kdy proces začne nanovo. Vydavatelé mají také možnost odvolání o klasifikaci ESRB k odvolací komisi, složené z vydavatelů, obchodníků a dalších profesionálů. Není-li uvedeno jinak, kompletní informace o klasifikaci produktu (klasifikační kategorie, obsah deskriptorů, shrnutí a hodnocení), jsou uveřejněny na internetových stránkách ESRB do 30 dnů po přidělení ratingu.

Jakmile je hra připravena k vydání, vydavatelé musí poslat kopie konečného výrobku na ESRB. Balení hry je přezkoumáno, zda je ratingová informace zobrazena správně a v souladu s požadavky ESRB. Navíc ESRB zaměstnanci, včetně hodnotitelů, zahrají si konečnou verzi hry – a to jak zaslanou, tak náhodně vybranou – pro ověření, že všechny materiály, které vydavatel v průběhu procesu hodnocení dodal, byly přesné a úplné.

„Zásady a pokyny“ upravující proces hodnocení vstoupily v platnost v březnu 2006. Systém hodnocení byl vytvořen po konzultaci s širokou škálou dětských psychologů a akademických odborníků, analýzách jiných systémů hodnocení a vedení celonárodního výzkumu s rodiči. Rodiče rozhodli, že systém by měl informovat a naznačovat, přitom nezakazovat, a že hodnocení by se nemělo pokoušet kvantifikovat nežádoucí události, ale spíše by mělo odrážet celkový obsah hry.

Ve studii, kterou podle informace ESRB provedla *Kaiser Family Foundation* o rodičovských názorech na ratingové systémy pro televizi, filmy, hudba a video hry²⁶⁰, 58% rodičů uvedlo, že považují ESRB systém za „velmi užitečný“ (nejvyšší podíl mezi různými ratingovými systémy) a 91% zjištění ESRB klasifikaci považuje buď za „velmi užitečnou“ nebo „něco přinášející“.²⁶¹

Podrobnosti [ESRB Enforcement System](#)

[A Parent's Guide to Video Games, Parental Controls and Online Safety](#)

17.22.2. Reklama a zásady jejího hodnocení

Součástí hodnocení produktu je hodnocení produktové reklamy – od obalu., přes všechny POS materiály, mediaspoty apod. Pojmem „kvalifikovaná reklama“ se rozumí všechny formy

²⁶⁰ *The Study of Entertainment Media & Health*. Media and Health Studies, Reports & Research. Kaiser Family Foundation. [online] URL:<<http://www.kff.org/entmedia/index.cfm>>

²⁶¹ *Frequently Asked Questions*. Entertainment Software Rating Board [online] URL:<<http://www.esrb.org/ratings/faq.jsp>>

reklamy interaktivního zábavního softwaru, tj. všechny obchodní sdělení a / nebo marketingových materiálů, které souvisejí s propagací či prodejem zboží nebo služby, která

(a) je zaměřena na spotřebitele ve Spojených státech a

(b) je obsažena v nebo šířena prostřednictvím všech médií nyní známých či všech, které se stanou známé později, mimo jiné:

- tiskoviny,
- obaly a přebaly,
- obrazy,
- fotografie,
- symboly,
- grafika,
- video,
- vizuální obsah,
- internet,
- televize,
- rádio,
- domácí video,
- všechny formy outdoorové reklamy,
- reklamy v letadlech, autobusech a vlacích, v divadle,
- demo a trailerová reklama

jakéhokoliv druhu, nebo jejich kombinacemi.

Všechny materiály vyráběné a distribuované společnostmi pro reklamní účely (včetně demo ukázek nebo trailerů), a to bez ohledu na to, zda umístění média bylo zapláceno, bude považováno za „kvalifikovaný inzerát“ a podléhá stejným normám a revizi.

Redakční obsah není předmětem přezkumu ze strany ESRB. Požadavky na zásady a pokyny se nevztahují na firemní image, firemní propagační reklamě nebo jakékoliv reklamy či propagační akce zaměřené pouze na obchod.

1. Inzerát by měl přesně odrážet povahu a obsah výrobků, které zastupuje a vydaných hodnocení (tj. reklamy by neměly uvádět spotřebitele v omyl, pokud jde o výrobek pravda znak).
2. Inzerce by neměla idealizovat nebo využívat ESRB rating produktu.
3. Veškerá reklama by měla být vytvořena se smyslem pro zodpovědnost vůči veřejnosti.
4. Inzerát by neměl obsahovat jakýkoliv obsah, který by mohl způsobit vážnou újmu nebo urážku průměrného spotřebitele.
5. Cílení konkrétní reklamy pro zábavní softwarové produkty, hodnocené „Teen“, „Mature“ nebo „Adult only“ nesmí směřovat na spotřebitele, pro kterého výrobek nebyl ohodnocen jako vhodný.

17.22.3. Hodnotící kritéria

1. ESRB klasifikace a pravdivost a přesnost reklamy
 - a. Překroucení o charakteru a / nebo hodnocení produktu
 - b. Nesprávný nebo nepravdivý obsah reklamy
 - c. exploatace ratingu ESRB v reklamě
2. Násilí
 - a. Grafické a / nebo nadměrné zobrazení násilí
 - b. Grafické a / nebo násilné zobrazení používání zbraní
 - c. Grafické a / nebo nadměrné zobrazení krve a / nebo krevní sraženiny
 - d. Odkazy nebo zobrazení činů slovní či fyzické zneužívání dětí
 - e. Odkazy nebo zobrazení násilí nebo ponižujícího chování vůči ženám
 - f. Odkazy nebo zobrazení mučení nebo jiných násilných činů vůči zvířatům
 - g. Odkazy nebo zobrazení mučení, mrzačení či sadismu
 - h. Násilí vůči politickým nebo veřejným osobám
 - i. Odkazy nebo zobrazení činů žhářství nebo her s ohněm

3. Sex

- a. Odkazy nebo zobrazení sexuálního násilí
- b. Odkazy nebo zobrazení nekrofilie nebo jakýchkoliv jiných sexuálních aktů
- c. Grafické a / nebo nadměrné zobrazení nahoty nebo sexuálních situací
- d. Výsměch, odkazy nebo zobrazení jednotlivců s pohlavně přenosnými chorobami

4. Alkohol a drogy

- a. Odkazy na nedovolené užívání drog a / nebo zobrazení nelegálních drog a všeho doprovodného vybavení pro jejich užití
- b. Okouzlení, podpora a / nebo znázornění konzumace alkoholu či drog

5. Slovní urážlivá vyjádření

- a. Surový a / nebo urážlivý jazyk
- b. „výkalový“ humor a líčení urážlivého „záchodového humoru“

6. Citlivost na lidské přesvědčení nebo handicapy

- a. Svatokrádež
- b. Degradace či zesměšňování postižených jedinců

17.22.4. Symboly



Early Childhood (ranné dětství) označuje hry vhodné pro děti od 3 let. Neobsahuje žádné materiály, které by rodiče mohli označit za nevhodné. Tyto hry mají většinou výukové zaměření a jedná se z velké části o různé skládání, pohádky a podobné hry.

Příklad EC: Finding Nemo: Learning with Nemo



Everyone (pro každého), obsah vhodný pro děti od 6 let, většinou různé animované hry, „skákačky“ a podobné. V těchto hrách již můžete najít malé ukázky soubojů jako boje pokémonů. Tituly v této kategorii mohou obsahovat minimálně karikatury, fantasy nebo mírné násilí a / nebo příliš časté používání nespisovného jazyka

Příklad E: série Rayman



Everyone 10+ je obdobou předchozího hodnocení Everyone. Hry s označením Everyone 10+ jsou určeny pro děti od 10 let. Tituly v této kategorii mohou obsahovat více karikatury, fantasy nebo mírné násilí, nespisovný jazyk a / nebo minimálně sugestivní témata. Některé hry mají pohádkové motivy, ale objevuje se v nich krev a násilí ve větší míře. Najdete zde také některé závodní hry.

Příklad E10+: Lego Star Wars II: The Original Trilogy



Klasifikace **Teen** (náctiletí) je určena pro mladistvé od 13 let. Tituly v této kategorii mohou obsahovat násilí, sugestivní témata, surový humor, minimum krve, simulované hazardní hry, a / nebo řídké použití vulgárního jazyka. Sem patří různé strategie, simulátory, sporty, některé akční hry a další.

Příklad T: The Sims 2



Hodnocení **Mature** (vyspělí) označuje hry pro mladistvé od 17 let. Tituly v této kategorii ve velké míře mohou obsahovat intenzivní násilí, krev a krevní sraženinu, používají vulgarismy, někdy také okrajově sexuální obsah. Do této kategorie patří zbytek strategií, některé bojové hry, akční a hororové hry.

Příklad M: System Shock 2



Hodnocení **Adult Only**, tedy pouze pro dospělé (od 18 let) je nejpřísnější hodnocení ESRB a dosud jej dostalo pouze těchto 23 her. Tituly v této kategorii ukazují prodloužené scény extrémních forem intenzivního násilí po dlouhou dobu a/nebo nahotu a sexuální obsah a nahotu ve velké míře.

Příklad AO: Lula 3D



Symbol **Rating Pending** (očekávání hodnocení) se objevuje pouze na plakátech a demoverzích ještě nevydaných her, které byly předloženy ESRB k hodnocení a čekají na konečné rozhodnutí o klasifikaci.

17.22.5. Písemné hodnocení



Jsou to jedno nebo dvou-slovné výrazy, které mají vystihnout, co přesně je na hře závadného.

Alcohol Reference	Odkazy a / nebo obrázky alkoholických nápojů
Animated Blood	vybledlé (v originále discolored) a / nebo nereálné zobrazení krve
Blood	zobrazení krve
Blood and Gore	zobrazení krve, krevní sraženiny (hematomů) nebo zmrzačení části těla
Cartoon Violence	Násilné akce, zahrnující karikatury či karikatury podobné situace a postavy. Může obsahovat násilí, kde rozhodujícím znakem je nepoškození jedince po násilné akci, která mu byla působena
Comic Mischief	komické darebnosti: zobrazení nebo dialogy, které obsahují frašku, grotesku nebo sugestivní humor
Crude Humor	surový humor – zobrazení dialogů, jež zahrnují vulgární šaškoviny, včetně „záchodového“ humoru
Drug Reference	popis a / nebo obrázky nelegálních drog
Edutainment	Zábavné vzdělávání
Fantasy Violence	násilné akce fantasy charakteru, zahrnujících lidské nebo ne-lidské postavy v situacích snadno odlišitelných od reálného života
Informational	informační
Intense Violence	intenzivní násilí – grafické a realistické zobrazení fyzického konfliktu. Může zahrnovat extrémní a / nebo realistické

	zobrazení krve, krevní sraženiny, zbraní a zobrazení lidského zranění a úmrtí
Language	mírné až střední využití sprostého jazyka
Lyrics	Mírná odkazy na vulgaritu, sexualitu, násilí, alkohol nebo užívání drog v hudbě
Mature Humor	zobrazení nebo dialogy s účastí „dospělého“ humoru, včetně sexuálních odkazů
Mild Violence	střední násilí – grafické a / nebo realistické zobrazení fyzického konfliktu. Může zahrnovat realistické zobrazení lidského zranění a úmrtí
Nudity	nahota – graficky zobrazená nahota nebo realisticky prodloužené zobrazení nahoty
Partial Nudity	částečná nahota – krátké a / nebo mírné zobrazení nahoty
Real Gambling	reálný gambling – hráč může prohrát, včetně sázek nebo reálné hotovosti nebo měny
Sexual Content	sexuální obsah – nikoliv explicitní vyobrazení sexuálního chování, případně i částečná nahota
Sexual Themes	sexuální témata – odkazy na pohlaví nebo sexuální orientaci
Sexual Violence	sexuální násilí – zobrazení znásilnění nebo jiných násilných sexuálních aktů
Simulated Gambling	simulovaný gambling – hráč může hrát bez sázení nebo sázek reálné hotovosti nebo měny
Some Adult Assistance May Be Needed	Doporučení asistence dospělé osoby
Strong Language	silný jazyk – explicitní a / nebo časté používání sprostých slov
Strong Lyrics	výslovné či časté odkazy na vulgaritu, sex, násilí, alkohol nebo užívání drog v hudbě
Strong Sexual Content	silný sexuální obsah – explicitní a / nebo časté vyobrazení sexuálního chování, včetně možné nahoty
Suggestive Themes	mírně provokativní odkazy nebo materiály
Tobacco Reference	odkaz a / nebo obraz s tabákovými výrobky
Use of Drugs	spotřeba nebo užívání nelegálních drog

Use of Alcohol	spotřeba alkoholických nápojů
Use of Tobacco	Spotřeba tabákových výrobků
Violence	násilí – scény zahrnující agresivní konflikt. Může obsahovat nekrvavé poškození těla
Violence References	odkazy na násilné činy

U deskriptoru s přídomkem „Low“ (mírný), „Mild“ (střední) nebo „Partial“ (částečný), je cílem sdělit, že kritické chování má nízkou frekvenci, intenzitu a závažnost obsahu, stejně tak termín „Intense“ nebo „Strong“ původní charakteristiku deskriptoru zesiluje.

Online-hry umožňují nést upozornění „Online-interakce. Nehodnoceno podle ESRB.“ Toto oznámení varuje ty, kteří chtějí hrát hry online, že je zde chat (text, audio, video), nebo jiný typ uživateli generovaného obsahu (např. mapy, skin), který nebyl vzat v úvahu v ESRB ratingu.

Některé hry nabízejí hráčům schopnost modifikovat jejich obsah, někdy způsobem, který není zahrnutelný do hodnocení ESRB, někdy nelegální úpravou kódu hry. Tyto změny mohou být vytvořeny tak, že používají speciální „podváděcí“ hardware či software nebo přihrávají do herního prostředí volně stahovatelný program nazvaný „mod“, který jim třetí osoba nebo jiný hráč dovolí stáhnout.²⁶²

Podrobnosti [ESRB.org](http://www.esrb.org) [The ESRB Game Ratings & Descriptor Guide](#)
The Entertainment Merchant Association [IEMA](#)

²⁶² ESRB PTA Brochure. Entertainment Software Rating Board [online]
URL:<http://www.esrb.org/about/news/downloads/ESRB_PTA_Brochure-web_version.pdf>

17.23. USA: Motion Picture Association of America (MPAA) et National Association of Theater Owners (NATO) film classification and rating

Systém prováděný jako dobrovolný a samoregulační od roku 1968, prostřednictvím Classification and Rating Administration (CARA) ²⁶³, kritéria jsou obdobná jako ESRB. Neexistují žádná zvláštní kvalifikace pro členství v Radě, s výjimkou toho, že členové musí mít rodičovství zkušenosti. Nikdo není nucen předat film Radě k hodnocení, ale drtivá většina výrobců a distributorů tak činí. Každý výrobce / distributor, který chce, má přitom možnost jít na trh bez jakéhokoliv hodnocení, nebo s jiným popisem nebo symbolem, pro který se rozhodne, pokud není podobný G, PG, PG-13, R a NC-17. Ratingové symboly jsou federálně registrované ochranné známky MPAA.

Hodnotící rada (Rating Board), pracující na plný úvazek, se nachází v Los Angeles. Existuje 10-13 členů představenstva, kteří jsou jmenováni na období různé délky, aby se zachovala integrita rozhodnutí Rady. Pracují pro hodnotící správu Classification and Rating Administration (CARA), která je financována z poplatků účtovaných výrobcům / distributory za hodnocení jejich filmů a jejíž předseda je předsedou Rady. Rada vidí a hlasuje o každém předloženém filmu. Každý člen odhadne, co by se většina rodičů domnívala, že je odpovídající klasifikace. Po skupinové diskusi radní hlasují o hodnocení. Každý člen vypracuje v písemné podobě své odůvodnění. V hodnocení se pak rozhoduje většinou hlasů. Pokud dostane film přidělené hodnocení, se kterým nesouhlasí, může producent / režisér film upravit a znovu předložit pro další hodnocení.

Celostátní vědecké průzkumy, prováděné každoročně výzkumníky Corporation of Princeton, New Jersey, důsledně s ohledem na hodnocení programu nechávají systém známkovat rodiče z celých USA. Nejnovější výsledky průzkumu ukazují, že 78% rodičů s dětmi do 13 let shledává ratingy jako „velmi užitečné,“ až „docela užitečné“. Pomáhají jim, aby rozhodli o tom, co jejich děti mohou vidět. ²⁶⁴

Výrobce / distributor, který je z jakéhokoliv důvodu nespokojen s ratingem, se může odvolat k Rating Appeals Board, která zasedá jako konečný arbitr hodnocení. Odvolací komise se skládá z 14 až 18 členů, kteří mají mandát o různé délce. Jsou to muži a ženy z oborových

²⁶³ Reasons for Movie Ratings CARA [online] URL:<<http://www.filmratings.com>>, [CARA Ratings Guide](#) [online] URL:<<http://www.filmratings.com/guide.htm>>

²⁶⁴ *Film Ratings - Ratings Guide - How Movies are Rated*. Motion Picture Association of America. [online] URL:<<http://www.mpa.org/Ratings/HowRated.asp>>

organizací, které zřizují systém hodnocení. Odvolací komise se sejde k prohlédnutí filmu a vyslechnutí důvodů odvolání. Po promítání výrobce či distributor, jehož film se odvolal, vysvětluje, proč je toho názoru, že hodnocení bylo nesprávné. Předseda ratingové rady obhajuje důvody hodnocení. Výrobce / distributor má příležitost pro vyvrácení těchto názorů.

Po otázkách členů Rating Appeals Board zástupci dvou protikladných názorů odejdou z místnosti. Rating Appeals Board projednává odvolání a pak dojde k tajnému hlasování. K vyvrácení rozhodnutí Rating Board jsou nutné dvě třetiny hlasů přítomných. Podle výsledků tohoto odvolání, může být rozhodnutí hodnotící rady zrušeno. Rozhodnutí odvolací komise je konečné a nelze se proti němu odvolat.

Původní návrh hodnocení NATO, MPAA a IFIDA z roku 1968 rozděloval produkci do čtyř kategorií:

- „G“ – **General Audiences** – pro všechny věkové kategorie přijatelné
- „M“ – **Mature Audiences** – pro vyspělé publikum, rodičovské pokyny navrhuje pro všechny věkové kategorie, ale připouští
- „R“ – **Restricted** – Děti mladší 16 let nemohou film navštívit bez doprovodu rodiče nebo dospělého opatrovníka (tento limit byl později zvýšen na 17 let, a liší se v některých jurisdikcích)
- „X“ – mládeži do 17 let nepřístupno

V roce 1984 se kategorie M, přejmenovaná na kategorii GP, rozdělila na PG a PG-13 a později se kategorie X přejmenovala na NC-17.²⁶⁵ Od té doby existuje pět kategorií.

17.23.1. Symboly

17.23.1.1.G – General audience



Film hodnocený v kategorii „G“ neobsahuje nic v tématech, jazyce, nahotě, sexu, násilí nebo jiných kritériích, které by mohly vadit z hlediska obsahu a

kté by mohly znepokojit rodiče, jejichž malé děti se na film dívají. Hodnocení „G“ není ovšem „osvědčení o způsobilosti,“ ani to neznamená „dětský“ film. Některé způsoby použití jazyka mohou přesahovat zdvořilou konverzaci, ale jsou to obvyčejné každodenní výrazy.

²⁶⁵ VALENTI, Jack: How it All Began Motion Picture Association of America. [online]
URL:<http://www.mpa.org/Ratings_HowItAllBegan.asp>

Žádná „silnější“ slova nejsou v těchto filmech přítomna. Zobrazení násilí jsou minimální. Ve filmu hodnocený v kategorii „G“ není přítomna žádná nahota, sexuální scény nebo užívání drog.

17.23.1.2.PG – Parental Guidance Suggested

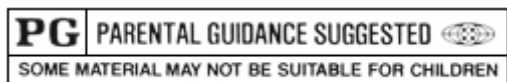

O filmu hodnoceném v kategorii „PG“ by se měli rodiče podrobněji informovat dříve, než jej nechají své malé děti shlédnout. PG hodnocení upozorňuje, že rodiče mohou zvážit, zda nějaká část filmu není nevhodná pro jejich děti a jsou to rodiče, kdo by měl učinit toto rozhodnutí.

Zralejší témata v některých filmech „PG“ mohou vyžadovat rodičovské vedení a vysvětlení. V obsahu může být obsaženo rouhání, zobrazení násilí nebo krátké zobrazení nahoty. Ale tyto elementy nejsou považovány natolik intenzivní, aby bylo nutné žádat po rodiči náznak vedení nebo bylo označení vnímáno jako silné varování. V filmu hodnoceném v kategorii „PG“ není přítomno užívání drog.

17.23.1.3.PG-13 – Parent Strongly Cautioned

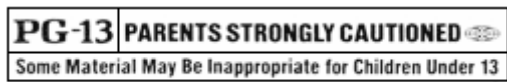

PG-13 hodnocení je vážnější upozornění vůči rodičům, ab rozhodli, zda jejich nezletilé děti ve věku 13 let se mají dívat na film, jehož některé části by nemusely být pro ně vhodné. PG-13 film může přesahovat PG stanovení sazeb v tématu, násilí, nahotě, smyslnosti, jazyce, aktivitách dospělého nebo v dalších prvcích, ale tento obsah nestačí na omezení pro kategorii „R“. Téma filmu samo nebude dostačovat na stanovení omezení většího, než PG-13, ačkoli zobrazení aktivit příbuzných zralému tématu mohou vyústit ve stanovení vyššího věkového omezení. Omezené užívání drog a víc než krátká nahota bude zpočátku vyžadovat přinejmenším hodnocení PG-13. Ale taková nahota ve filmu kategorie PG-13 obecně nebude sexuálně orientovaná. Může zde být zobrazeno násilí, ale obecně nemůže být příliš realistické, extrémní nebo trvalé. Jedno použití jednoho z krutějších sexuálně odvozených slov, případně zaklení, zpočátku vyžaduje přinejmenším hodnocení PG-13. Víc než jedno takové zaklení už vyžaduje hodnocení R, zvláště je-li dokonce některé z těch slov používáno v sexuálním kontextu. Systém umožňuje přesto ohodnotit takový film klasifikací PG-13, jestliže s tím souhlasí dvoutřetinová většina hodnotitelů. Hodnotitelé cítí, že většina amerických rodičů by věřila, že PG-13 hodnocení je vhodné kvůli kontextu nebo

způsobu ve kterém byla takováto slova použita, nebo protože použití těch slov ve filmu je nenápadné.

17.23.1.4.R – Restricted

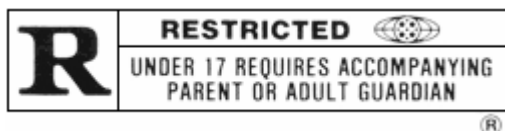

Děti pod 17 let nemají dovoleno návštěvu filmů hodnocených kategorií „R“ bez přítomnosti rodiče nebo dospělého opatrovníka. Film hodnocený v kategorii „R“ obsahuje i určité množství „dospělého“ materiálu, může zahrnovat dospělá témata, aktivity dospělého, těžký jazyk, intenzivní nebo trvalé násilí, pohlavně explicitní nahotu, zneužívání drog nebo další prvky. Rodiče by si bezpodmínečně měli zjistit více o filmech hodnocených v kategorii „R“, aby určili jejich vhodnost pro děti. Obecně ale není vhodné, aby rodiče vzali své děti s sebou na sledování takovýchto filmů.

17.23.1.5.NC-17 – Noon 17 and under admitted



Film hodnocený v kategorii „NC-17“ je takový, který by většina rodičů považovala za příliš „dospělý“ pro jejich děti ve věku 17 let a méně. Hodnocení NC-17 neznamena „obscénní“, „oplzlý“ nebo „pornografický“ ve společenském nebo právním významu těch slov, a nemělo by být proto vyloženo jako negativní rozsudek v nějakém smyslu toho slova. Hodnocení prostě signalizuje, že obsah je vhodný jen pro dospělé publikum. Hodnocení NC-17 může být založené na výskytu násilí, sexu, deviantním chování, zneužívání drog nebo dalších prvcích, které by přiměly většinu rodičů, aby zvažovali, zda to není příliš silné a zda dovolit svým dětem se na takovýto film dívat.

17.24. USA: RIAA Parental Advisory Label („PAL”) Program



„Vštěpování správné morálky a hodnot dětem, a kontrola chování dětí“ – to uvádí další z amerických labelingových systémů Americké asociace nahrávacího průmyslu jako důvod, proč sledovat, jakou hudbu poslouchá dítě a jaké hudební texty mohou ovlivnit jeho názor na svět. „Hudba může být obrovským nástrojem při podpoře dialogu a porozumění mezi generacemi. Skrze hudbu se rodiče nebo jiní dospělí, mohou naladit myšlení a pocity

svých dětí. Musí si ovšem dávat pozor, jakou hudbu děti vybírají a klást si otázky: Proč mají rádi určitou písničku nebo album? Co si myslí, že umělec se říká?“ Tak přesvědčuje Mitch Bainwol, CEO Recording Industry Association of America na stránkách RIAA rodiče. V roce 1985 začala RIAA spolupracovat s National Parent Teacher Association (National PTA) a Parents Music Resource Center (PMRC) řešit jejich obavy z explicitního obsahu zvukových nahrávek. Organizace se dohodly, že některé hudební produkty obsahující explicitní texty, včetně explicitního zobrazení násilí a sexu, by měly být označeny tak, aby rodiče mohli posoudit volbu hudby pro své děti. V roce 1990 vydala RIAA soubor norem, které učinily PAL Logo jednotným a viditelným tak, aby rodiče mohli snadněji identifikovat ty nahrávky, které nemusí být vhodné pro děti. V roce 1996 provedly RIAA a NARM rozsáhlé výzkumy cílových skupin a kampaně, které naznačovaly, že rodiče mají primární odpovědnost za vštěpování správné morálky a hodnot jejich dětem.²⁶⁶

Individuální nahrávacích společností a umělci získají od RIAA upozornění „PAL Notice“ naznačující, že jejich nahrávka obsahuje explicitní obsah. V některých případech nahrávací společnost se zeptá znovu umělce, zda změní záznam některých písní nebo změní text, „protože tvůrčí svoboda by měla být provázena odpovědným pohledem na hudbu, který požaduje takovou revizi“, jak konstatuje RIAA. Někdy jsou písně s explicitním obsahem jednoduše odstraněny z alba úplně. V jiných případech, umělec a nahrávací společnost se dohodnou, že je hudební a umělecké důvěryhodnost celého díla přednější, i když text může být příliš explicitní pro hlavní distribuci. V tom druhém případě je RIAA PAL Logo trvale použito na vnější straně obalu. Logo nebo obdobné PAL Oznámení se může také objevit v reklamě na zvukový záznam, na internetu a u mobilních produktů nebo služeb, které umožní spotřebiteli přijímat a přehrát zvukový záznam do jejich osobního počítače nebo mobilního zařízení. RIAA a její členské podniky vnucují svou autoritou toto označení v celé síti maloobchodů a služeb, úzce spolupracují s National Association of Recording Merchandisers (NARM), Digital Media Association (DiMA), rádiovým průmyslem a předními technologickými firmami. Tradiční američtí maloobchodníci mají politiku zákazu prodeje záznamů s PAL logem osobám mladším 18 let a mnoho on-line prodejců zavádí rodičovské kontrolní mechanismy.²⁶⁷

²⁶⁶ Parental Advisory Label (“PAL”) Program. RIAA [online] URL:<<http://www.riaa.com/parentaladvisory.php#faqA>>

²⁶⁷ Parental Advisory Label (“PAL”) Program. RIAA [online] URL:<<http://www.riaa.com/parentaladvisory.php#paladvisorylogostandards>>

Zjištění, že zvukový záznam nese PAL obsah nesignalizuje nic o tom, zda je nebo není zvukový záznam vhodný pro konkrétní posluchače. RIAA přiznává, že informace o tom, že zvukový záznam nese PAL obsah ovlivní marketing, prodej a distribuci těchto zvukových záznamů. Podle RIAA by ovšem tvůrci, producenti i distributoři měli brát v úvahu:

- že současná kulturní morálka a normy by měly být použity při rozhodování, zda rodiče nebo zákonní opatrovníci by našli záznam zvuku vhodný pro jejich děti;
- kontext, ve kterém je materiál použit, protože některá slova, věty, zvuky či popisy mohou urážet rodiče
- souvislost s výkonem umělce, jakož i očekávání umělcova publika;
- že existují texty, které jsou často náchylné k různým výkladům, a že slova mohou mít různý význam a neměla by být vnímána odděleně od hudby, která doprovází (tj. texty v doprovodu hlasité hudby a drsný může být vnímána jinak, než stejný text v doprovodu měkké a uklidňující hudby) ;
- že rozhodnutí o poslechu vyžaduje citlivost a zdravý rozum, a že kontext, frekvence, a důraz jsou samozřejmě důležité. Izolované nebo nesrozumitelné odkazy na některých nahrávkách mohou být nedostatečné k požadavku labelingu konkrétního zvukového záznamu jako obsahujícího PAL obsah;
- že tyto normy se vztahují na případ jediné skladby komerčně uvolněné i celá alba (ať uvolněné v podobě CD, kazety nebo v jiné konfiguraci)
- že zvukový záznam může obsahovat silný jazyk, popis násilí, sexu nebo zneužívání návykových látek, ale v důsledku dalších faktorů, nemůže si zasloužit označení jako obsahující PAL obsah.

RIAA ovšem doporučuje umělcům a producentům, že když už vytvoří verzi zvukového záznamu s PAL obsahem, měli by vytvořit i druhou, která neobsahuje celou původní verzi – a již neponese PAL oznámení. Taková verze by byla uvedena jako „Edited Versions“ či „Clean“ nebo „Non-explicit“. Na upravené verzi nemusí být odstraněn všechen *potenciálně závadný* obsah ze zvukové nahrávky. Část takového obsahu může být zachována, aby ***nebyla ohrožena svoboda uměleckého vyjadřování...***²⁶⁸

268 Parental Advisory Label (“PAL”) Program. RIAA [online]
URL:<<http://www.riaa.com/parentaladvisory.php#paladvisorylogostandards>>

PAL identifikace se u příslušného obsahu použije i na audiovizuálních verzích produktu (např. DVD videoklipy, koncertní vystoupení, hudební videa, atd.).

17.25. USA: The TV Parental Guidelines

Americký televizní průmysl navrhl v červenci 1997²⁶⁹ hodnocení obsahu v televizích pro rodiče, jakož i možnost mít více informací o obsahu a věkové vhodnosti TV programů – TV Parental Guidelines. Pokyny se vztahují na většinu televizních programů. Programy jsou dobrovolně hodnoceny vysílateli a kabelovými televizemi, výrobcem pořadu či programu. Zprávy, teleshopping, náboženské programy a sport jsou osvobozeny od hodnocení. Televizní reklama není hodnocena, a proto nemůže být ani blokována. Ikona klasifikující program se objeví v levém horním rohu na televizní obrazovce během prvních 15 sekund programu. Pokud je program delší než jednu hodinu, ikona se objeví znovu na začátku druhé hodiny. Pro televizi nesestříhané filmy na prémiových kanálech HBO a Showtime, nesou původní filmovou MPAA klasifikaci vedle doplňkových informací vysílatele. Ostatní místa, kde lze najít labely u jednotlivých pořadů, jsou:

- TV program v místních novinách;
- TV Guide (buď papírové kopie nebo online),
- místní průvodce kabelovým vysíláním,
- na obrazovce v elektronických programových průvodcích kabelového vysílání (EPG).

Některé televizní vysílání a kabelové sítě navíc přinášejí klasifikační ikony v programu na svých webových stránkách.

V březnu 1998 Federal Communications Commission (FCC) schválila Rodičovské pokyny jako přijatelné a stanovil požadavky na instalaci V-Chipů do televizorů o úhlopříčce 13 palců a větších, vyrobených po 1. 1. 2000²⁷⁰. Technologie rodičovské kontroly v digitálních set-top-boxech, kabelových a satelitních přijímačích, kterými vyšli výrobci vstříc požadavku rodičů na kontrolu videoobsahu, přinesly do amerických domácností vedle skutečných zámek také zámky elektronické. Těmi lze naprogramovat rodičovské pokyny k blokování programů či pořadů na základě jejich hodnocení pomocí V-Chipu a k němu přidruženého

269 [online] URL:<<http://www.hdnstudio.com/clients/tv/resources/1RatificationtoGuidelines.pdf>>

270 [online] URL:<<http://www.hdnstudio.com/clients/tv/resources/2FCCApproval.pdf>>

systemu labelingu. Systém umožňuje blokovat buď pouze určitou věkovou kategorii (a s ní všechny kategorie vyšší), nebo i doplňkové obsahové kritérium a nevystříhané filmy, které obsahují původní MPAA rating. Stejně jako všechny na technologiích založené systémy lze ale i V-Chip překonat a prakticky u každé televize existuje dnes návod, jak V-Chip odblokovat buď za pomoci operačního manuálu, nebo prostřednictvím pozáručního servisu a trochy sociálního inženýrství. Průzkum agentury Zogby z března 2007 uvedl, mimo jiné, že 88% respondentů nevyužilo v minulém týdnu V-Chip nebo zámek na kabelových přijímačích k rodičovské kontrole.

Vznikl TV Parental Guidelines Monitoring Board, sdružující odborníky z televizního průmyslu USA a obhájce veřejného zájmu. Ten je zodpovědný za umožnění jednotnosti a důslednosti v uplatňování rodičovských pokynů.

Systém je dvouprvkový: jeden prvek (na příkladu „Y7“) určuje doporučení věku, od kterého je sledování pořadu vhodné, druhý určuje charakter ohrožujícího obsahu na obrazovce (na příkladu „FV“).

17.25.1. Symboly



„D“ – **Suggestive dialogue** sugestivní dialogy (obvykle to znamená řeči o sexu)

„L“ – **Coarse or crude language** – obhroublost nebo sprostá řeč

„S“ – **Sexual situations** – sexuálně explicitní situace

„V“ – **Violence** – násilí

„FV“ – **Fantasy violence** (fantazijní násilí – pouze v dětských programech)



„Y“ – **All Children** – Pro všechny děti

Tento program je navržen tak, aby byl vhodný pro všechny děti. Živé nebo animované akce, témata a prvky v tomto programu jsou speciálně určené pro velmi mladé publikum, včetně dětí od stáří 2-6 let. Od tohoto program se neočekává strašení malých dětí.



„Y7“ – Directed to Older Children

Určeno pro starší děti

Tento program je určen pro děti od 7 let a starší. Může být vhodný pro děti, které získaly dovednosti potřebné k rozlišení mezi fantazií a realitou. Témata a prvky v tomto programu mohou obsahovat mírné komediální násilí, fantasy násilí nebo násilí, nebo může strašit děti do věku 7 let. Proto musejí rodiče zvážit vhodnost tohoto programu pro velmi malé děti.



„Y7 FV“ – Directed to Older Children – Fantasy Violence

Určeno pro starší děti – Fantasy násilí

Programy, kde fantasy násilí může být intenzivnější a bojovnější než v ostatních programech v této kategorii



„G“ – General Audience

Obecná přijatelnost

Většina rodičů by tento program určila jako vhodný pro všechny věkové kategorie. Přestože toto hodnocení neznamena program speciálně pro děti, většina rodičů nechá mladší děti sledovat tento program bez dozoru. Obsahuje malé nebo žádné násilí, žádný silný jazyk a malé nebo žádné sexuální dialogy či situace.



„PG“ – Parental Guidance Suggested

Doporučení rodičovské orientace

Tento program obsahuje materiál, který mohou někteří rodiče shledat nevhodným pro mladší děti. Téma samo o sobě může vyžádat rodičovské vedení a / nebo program může obsahovat jednu nebo více z následujících možností:

- některé sugestivní dialogy (D),
- častý drsný až hrubý jazyk (L),
- některé sexuální situace (S),
- nebo mírné násilí (V).



„14“ – Parents Strongly Cautioned

Rozhodné varování pro rodiče

Tento program obsahuje některé materiály, které mnozí rodiče najdou jako nevhodné pro děti do 14 let. Je třeba na rodiče silně naléhat, aby pečlivěji sledovali tento program, a jsou varovat proti tomu, aby tyto pořady sledovaly děti ve věku do 14 let bez dozoru. Tento program může obsahovat jednu nebo více z následujících možností:

- silně sugestivní dialogy (D),
- velmi hrubý jazyk (L),
- intenzivní sexuální situace (S),
- intenzivní násilí (V).



„MA“ – Mature Audience Only

Pouze pro zralé publikum

Tento program je speciálně navržen tak, aby byl promítán dospělým, a proto může být nevhodný pro děti mladší 17 let. Tento program může obsahovat jednu nebo více z následujících položek:

- surový neslušný jazyk (L),
- explicitní sexuální aktivity (S),
- skutečné nebo grafické zobrazení násilí (V).

17.25.2. Výzkumy

Rodičovské pokyny ve spojení s V-Chipem a dalšími nástroji rodičovské kontroly by teoreticky měly umožnit rodičům zablokovat programy, které nechťejí své děti nechat sledovat.

Parents Television Council zkoumala od listopadu 2006 do února 2007 veškerý program zábavy v prime time šesti vysílacích sítí (ABC, CBS, Fox, NBC, CW, a MyNetworkTV), což znamená celkem 546 hodin programů o 608 individuálních pořadech. Sportovní a zpravodajské programy nebyly v této analýze zahrnuty. Vzhledem k tomu, že 99% z hodnocených programů byly buď TV-PG (48%) nebo TV-14 (51%), byla analýza zaměřena především na kvantifikování sexuálního obsah (slovního a obrazového), násilí a vulgárního

jazyka a přítomnost (nebo nepřítomnost) odpovídajících obsahových deskriptorů. PTC zjistil, že obsah deskriptorů není soustavně používán žádnou z vysílacích sítí během nejsledovanějšího času. Zjistilo se, že

- dvě třetiny (67%) obsahu po přezkoumání pro tuto analýzu obsahovalo potenciálně urážlivý obsah, pro který chyběl jeden nebo více vhodných obsahových deskriptorů.
- 54% obsahovalo sugestivní dialog a postrádalo „D“ deskriptor.
- 63% obsahovalo sexuální obsah a postrádalo „S“ deskriptor.
- 42% obsahovalo násilí a postrádalo „V“ deskriptor.
- 44% obsahovalo vulgární jazyk a postrádalo „L“ deskriptor.
- Na síti ABC u 100% programů klasifikovaných jako TV-14 chyběl jeden či více deskriptorů.
- Na televizi NBC u 92% programů hodnocených jako TV-14 chyběl jeden či více deskriptorů.
- Na CBS u 73% programů hodnocených jako TV-14 obsahující sexuální obsah postrádal „S“ deskriptor.

Žádný z pořadů zahrnutých v této analýze neobdržel TV-MA rating, což znamená, že každý program byl považován za vhodný ke shlédnutí dítětem ve věku 14 let a starším, včetně například epizody z CSI Miami, v němž žena zemřela na zadušení během orálního znásilnění.

271

17.26. Velká Británie: British Board of Film Classification (BBFC)

Ve Spojeném království neexistuje obecně platný státní systém hodnocení televizního obsahu kdy by státní televizní regulátor Ofcom stanovil jasné hranice, co může být zobrazeno a kdy. Samoregulační mechanismus neexistuje, prakticky všechny hlavní televizní stanice ale přijaly doporučující upozornění a omezení, převážně založené na systému klasifikace filmů British Board of Film Classification. BBFC byl jako nezávislý nevládní orgán založen v roce 1912 a jeho původní název zněl British Board of Film Censors. Počítačové hry klasifikuje od roku 1985 a začal tak činit pouze jako rozšíření svého dosavadního pole působnosti. Od roku 2003, kdy vstoupil v platnost systém PEGI, se zaměřuje pouze na předem vytipované hry a opět se věnuje hlavně hodnocení filmů. Financován je prostřednictvím poplatků těch, kdo předloží filmy, videa, DVD a videohry ke klasifikaci.

BBFC hodnocení se používá pouze ve Velké Británii, kde je systém uzákoněn a propojen s trestním právem. Filmy klasifikuje jménem místních orgánů, které licencují kina podle zákona Licensing Act 2003. V roce 1984 britský parlament schválil zákon o videozáznamech – Video Recordings Act. Tento zákon stanovil, že s výhradou některých výjimek, videonahrávky a hry, nabízené obchodně k prodeji nebo pronájmu ve Velké Británii musí být klasifikovány podle orgánu, který určí státní tajemník.

Pokud obsah dostane například hodnocení 15, pak si jej mohou koupit pouze lidé starší 15 let. Pokud by ji prodejce prodal čtrnáctiletému, spáchá tím trestný čin. BBFC má také možnost hru/film/video pro britský trh zakázat. BBFC neklasifikuje materiál, o kterém se domnívá, že je v rozporu s trestním právem. Bez klasifikace nemůže být materiál uveden na trh.

Zákonné pravomoci k filmovému obsahu a jeho promítání zůstávají na místních zastupitelstvech, která mohou zvrátit jakékoli rozhodnutí BBC. Pravomoci k videonosičům zůstávají na BBC dle Video Recordings Act. V souladu s vnitrostátními zásadami správního práva a povinnostmi ze zákona o lidských právech (Human Rights Act 1998), je nutné transparentně zveřejňovat kritéria klasifikace a prováděnou klasifikaci u konkrétního obsahu.

BBFC musí především zodpovědět tři základní otázky:

Je posuzovaný materiál v rozporu se zákonem?

Je posuzovaný materiál v dané věkové skupině znepokojující, mohl by být škodlivý?

Je posuzovaný materiál v dané věkové skupině jednoznačně nepřijatelný pro širokou veřejnost?

Jedná se v principu například o respektování charakteru jazyka. Tento důvod se vztahuje také na kategorii '18', i když zde vyvažuje proti očekávání veřejnosti, že dospělí by měli mít možnost vybrat si svou zábavu v mezích zákona. Pokyny (Guidelines) však nejsou právním dokumentem a měly by být vykládány v duchu toho, co je záměrem instituce. Nemohou brát komplexně v úvahu vše, z čeho může mít kdokoli obavy. V případě konfliktu bude rozhodovat BBFC v rámci své autority a rozhodnutí podléhá obvyklé úvaze o spravedlnosti a účelnosti.

K výkonné struktuře BBFC jsou přidruženy

- **Poradní rada**, složená ze zástupců místních orgánů Velké Británie a Severního Irsku a ze zástupců mediálního a zábavního průmyslu, a také z dalších odborníků v příslušných oblastech.
- **Poradní panel dětského pohledu**, poskytující poradenství v otázkách týkajících se klasifikace děl pro děti a mladé lidi. Panel se skládá z členů s řadou relevantních odborných posudků.
- **Výbor pro videonosiče**, kterého se zúčastňují zástupci odvětví, byl zaveden v roce 1987. Jedná se o dobrovolný systém, jehož zájmem je zabránit trestnému činu způsobenému výslovně násilným či explicitně sexuálním obsahem na videu nebo DVD.

[webové stránky bbfc](#)

BBFC používá k hodnocení symboly. Symbolů používaných při hodnocení je celkem osm.

17.26.1. Vysvětlení hodnocení

17.26.1.1. Právní rámec ²⁷²

Video Recordings Act 1984 vyžaduje, aby BBFC se zvláštním zřetelem (mezi dalšími důležitými faktory) uvažoval o dílech, zobrazených v domácnostech, se zřetelem na

²⁷² *Legal Considerations*. BBFC. [online] URL:<<http://www.bbfc.co.uk/policy/policy-legal.php>>

- újmu těm, kteří mohou zobrazit video, přičemž bere v úvahu vliv nejen na děti, ale i na dalších zranitelné osoby
- újmu společnosti prostřednictvím změněného chování těchto diváků poté

Zákon dále stanoví, že zvláštní ohled je kladen na

- kriminální chování
- užívání nelegálních drog
- násilné chování nebo incidenty
- děsivé chování nebo incidenty
- lidské sexuální aktivity

Cinematograph Films (Animals) Act 1937 konstatuje, že je nezákonné, aby byly scény pro účely filmu jakkoli 'organizovány nebo cíleny' vzhledem ke skutečné krutosti vůči zvířatům

The Protection of Children Act 1978 říká, že je nezákonné ukázat neslušné fotografie nebo pseudo-fotografie dítěte (osoby mladší 18 let).

The Obscene Publications Act 1959 tvrdí, že je nezákonné, aby média ukazovala činnost, která je obscénní. Činnost je možné chápat jako obscénní v případě, kdy, brána jako celek, má sklon k mravnímu zkažení a zkorumpování (tj. učinit morálně špatným) významného podílu těch, kteří ji mohou vidět.

Human Rights Act 1998 dává právo na soukromý a rodinný život, a právo na svobodu projevu. Při klasifikaci děl BBFC bude brát ohled na dopad jakéhokoli rozhodnutí týkajícího se práv na příslušné osoby. Zákon umožňuje takové omezení svobody projevu, která jsou stanovena zákony a která jsou nezbytná v demokratické společnosti v zájmu národní bezpečnosti, územní celistvosti nebo veřejné bezpečnosti, předcházení nepokojům nebo zločinnosti, ochrany zdraví nebo morálky, na ochranu pověsti nebo práv jiných, pro zamezení úniku informací, získaných v důvěře, nebo zachování autority a nestrannosti soudní moci.

The Licensing Act 2003 vyžaduje vyžadují pro všechna kina povolení od místního úřadu, v jehož místní působnosti působí. Povolení musí obsahovat podmínky, které vyžadují ochranu dětí (do 18 let) u každého filmu, jehož promítání musí být omezeno s ohledem na doporučení BBFC. Licenční cíle zahrnují

- prevenci kriminality a poruch chování
- veřejnou bezpečnost
- prevenci porušení veřejného pořádku
- ochrana dětí před poškozením a ublížením

Příležitostně dílo leží v rozpětí mezi dvěma kategoriemi. Při použití kritérií uvedených v pokynech v takovém případě BBFC zohledňuje záměry filmového tvůrce, očekávání široké veřejnosti a zejména sledovanost, a případné zvláštní zásluhy tvůrců filmu.

Rozhodnutí o klasifikaci mohou být přísnější pro video, DVD a hry, než pro film. Důvodem je zvýšená možnost prohlížení obsahu zachyceného na videozáznamech nebo spuštění obsahu vytrženého z kontextu, jakož i neúmyslná koupě či spuštění obsahu. Proto video, DVD a hry mohou občas dostat vyšší věkové zařazení, než ten samý film.

17.26.1.2. Klasifikované kategorie

BBFC poskytuje spotřebitelské poradny pro všechny díla, která klasifikuje, a klade na to důraz. Spotřebitelské poradny umožňují veřejnosti informovanou volbu. To se týká zejména násilí, sexu, jazyka, drog a dalších témat, které mohou vyvolávat obavy veřejnosti. Tyto informace by se měly objevit v rámci publicity všech filmových prací hodnocených od 'U' po '18' a na obalech všech videí, DVD a video her hodnocených od 'U' po '18'. Zobrazení této informace v propagačních materiálech nebo na obalu je ovšem nakonec záležitostí filmového a herního průmyslu.

Témata: Přijatelnost témat značně závisí na jejich ošetření tj. kontextu a citlivosti jejich prezentace. Je však nepravděpodobné, že by nejvíce problematická témata (např. zneužívání drog, sexuální násilí, pedofilie, podněcování k rasové nenávisti nebo násilí), byla vhodná pro většinu juniorských úrovní klasifikace. Stejně tak neexistuje žádný důvod, proč by v zásadě většina témat nemohla být uspokojivě zpracována pro kategorii '18', nebo dokonce '15'.

Jazyk: Mnozí lidé, někteří z nich hluboce, jsou pohoršeni špatným jazykem, včetně použití klenů s náboženskou a rasovou asociací či jazykem, který uráží ostatní, někdy dokonce zranitelné menšiny. Rozsah takto nevhodného počínání se liší v závislosti na věku, pohlaví, rase, původu, přesvědčení a očekávání, které divákům ten který žánr nabízí a na kontextu, ve kterém je použito. Z těchto důvodů je nemožné stanovit komplexní seznam nepříjemných slov či výrazů, které uspokojí všechny skupiny obyvatelstva.

Nahota: Přírozená nahota bez sexuálního kontextu je přijatelná pro všechny úrovně klasifikace s výjimkou klasifikace 'UC'.

Sex: Zobrazení lidské sexuální aktivity se může pohybovat od líbání a odkazů na 'milování' po detail reálného sexu. To se odráží v systému klasifikace, v níž postupně silnější a detailnější zobrazení je povolováno se stoupajícím věkem. Metodika klade stejné normy jak pro homosexuální, tak i heterosexuální aktivity. V kategorii 'R18' vyžaduje parlament dodržování zákona **Video Recordings Act**, především pro „sexuální práci“, jejíž hlavním účelem je sexuální vzrušení a stimulace. Video a DVD s klasifikací 'R18' může být prodáváno pouze v licencovaných obchodech, které žádná osoba pod 18 let nemůže ani vstoupit. Filmy s klasifikací 'R18' mohou být zobrazeny pouze ve speciálně licencovaných kinech.

Násilí: bylo vždy znakem zábavy pro děti i dospělé. Je třeba ale oddělit stupně a povahu násilí prostřednictvím systému klasifikace. Při rozhodování, zejména pro nižší kategorie, patří

- vykreslení násilí jako normální řešení problémů
- hrdinové, kteří způsobují bolest a zranění druhých
- necitelnost, bezcitnost vůči obětem
- podpora agresivního postoje
- radost z bolesti nebo ponížení druhých nebo sebe sama

Díla, která oslavují, vyzdvihují nebo sexualizují násilí, obdrží více omezující klasifikaci a mohou být dokonce sestříhána (v originále „cut“) nebo nepřípuštěna na trh.

BBFC se má přísnou politiku pro znásilnění a sexuální násilí. V souvislosti s líčením sexuálního násilí (např. jeho erotizací, která by mohla potvrdit sexuální násilí jako součást „milování“) může komise požadovat škrty v jakémkoli stupni klasifikace. To je více pravděpodobné u DVD nebo video, než u filmu, protože DVD a video scény lze přehrávat opakovaně. U asociace sexu s nekonsensuální zdrženlivostí, bolestí či ponížením lze dokonce zakázat distribuci.

Napodobování: BBFC se obává detailního vykreslení trestných a násilných metod a okouzlení snadno dostupnými zbraněmi. Existují zejména obavy, že u akcí, které mohou podporovat nelegální nebo antisociální chování, a líčení potenciálně nebezpečného chování, je pravděpodobné, že je mohou malé děti kopírovat. K příkladům těchto obav patří bojové techniky, oběšení, sebevraždy a samopoškození.

Horror, strach: BBFC uznává, že diváci platí za sledování hororů prožíváním strachu. Představenstvo nechce cenzurovat či vylučovat z distribuce filmy jen proto, že obsahují děsivé emoce nebo šok. Namísto toho je klasifikuje, aby se zajistilo, že malé děti a zranitelní lidé jsou chráněni před příliš intenzivním emočním zážitkem.

Drogy: Žádné dílo jako celek nemůže podporovat nebo podněcovat k užívání nelegálních drog. Jakékoliv detailní vykreslení užívání drog, vedoucí k podpoře nebo okouzlení touto činností musí být vystřiženy (v originále „cut“). Práce, které podporují nebo adorují kouření, zneužívání alkoholu nebo zneužití návykové látky mohou rovněž vzbuzovat obavy, zejména v juniorských kategoriích.²⁷³

17.26.1.3. Kategorie hodnocení



'U', 'UC' – Universal²⁷⁴

'U' film by měl být vhodný pro diváky ve věku od čtyř let a více. Film by měl obsahovat pozitivní morální rámec a měl by nabídnout uklidnění bez násilí, vyhrožování či strachu.



Videa klasifikované 'UC' jsou obzvlášť vhodná a doporučená pro předškolní děti.

Témata: Problematická témata musí být citlivá a vhodná pro mladší publikum.

Jazyk: Řídké používání jen velmi mírného špatného jazyka.

Nahota: Příležitostná přírodní nahota, bez sexuálního kontextu.

Sex: Mírné sexuální chování (např. líbání) a pouze odkazy (např. na 'milování').

Násilí: Pouze mírné násilí. Ojediněle mírná hrozba nebo jen hrozba.

Napodobování: Neklást důraz na realistické nebo snadno dostupné zbraně a okouzlení jimi. Nepřipustit potenciálně nebezpečné chování, které děti budou pravděpodobně kopírovat.

²⁷³ Universal Classification. BBFC. [online] URL:<http://www.bbfc.co.uk/classification/c_uclu.phpv>

²⁷⁴ Universal Classification. BBFC. [online] URL:<http://www.bbfc.co.uk/classification/c_uclu.php>

Strach: Účinek strachu by měl být mírný a krátký a měl by brát v úvahu přítomnost velmi mladých diváků. Výsledek by měl být uklidňující.

Drogy: Žádné odkazy na nelegální drogy nebo drogové zneužívání, pokud neexistuje jasný vzdělávací účel nebo jasná proti-drogová zpráva, vhodná pro diváky.



'PG'²⁷⁵ – Parental Guidance

Obecně přístupné bez doprovodu pro děti jakéhokoliv věku, ale některé scény mohou být nevhodné pro malé děti. 'PG' film by neměl rozrušit dítě ve věku kolem osmi let nebo starší. Nicméně rodiče jsou poučeni, aby zvážili, zda obsah může poškodit mladší či citlivější děti.

Témata: Pokud jsou závažnější problémy (např. domácí násilí, zneužívání rasismu) funkční, nic by nemělo omlouvat toto chování.

Jazyk: Pouze mírné špatný jazyk.

Nahota: Přirozená nahota bez sexuálního kontextu.

Sex: Sexuální aktivita může být implicitní, ale měla by být diskrétní a řídká. Mírné sexuální odkazy a pouze v narážkách.

Násilí: Kontrolované násilí bez podrobností může být povoleno, pokud je odůvodněna jeho funkčnost (např. historické filmy, komedie nebo fantasy).

Napodobování: Neklást důraz na realistické nebo snadno dostupné zbraně. Nezpodobňovat detaily potenciálně nebezpečného chování, které děti budou pravděpodobně kopírovat.

Strach: Děsivé sekvence by neměly být prodlouženy, nebo intenzivní. Fantasy nastavení může být polehčující okolností.

Drogy: Všechny odkazy na nelegální drogy nebo drogové zneužívání musí být neškodné nebo nositelem vhodné protidrogové zprávy.

'12', '12A' – vhodné pro 12 a více let ²⁷⁶



Klasifikace '12' označuje obsah, který je dostupný pouze pro osoby starší 12 let. Nikdo mladší 12 let si jej ve Velké Británii nesmí zakoupit, promítat ani hrát. Osoby, které poskytnou takový obsah

²⁷⁵ 'PG' Parental Guidance Classification. BBFC. [online] URL:<http://www.bbfc.co.uk/classification/c_pg.php>

²⁷⁶ 12A / 12 Classification. BBFC. [online] URL:<http://www.bbfc.co.uk/classification/c_12.php>

někomu mladšímu 12 let, spáchají trestný čin. Nikdo mladší 12 let by neměl vidět '12A' film v kině, pokud není doprovázen dospělou osobou (adult).

Témata: Zralá témata jsou přijatelná, ale jejich zpracování musí být vhodné pro mladé teenagery.

Jazyk: Použití silného jazyka (např. 'šukat' – v originále 'fuck'), musí být řídké. Zneužití rasismu budí zvláštní obavy.

Nahota: Nahota je povolena, ale v sexuálním kontextu musí být stručná a diskrétní.

Sex: Sexuální aktivita může být implicitní. Sexuální odkazy mohou odrážet to, co je pravděpodobné, že se s tím seznámí většina mladistvých, ale neměly by jít nad rámec toho, co je pro ně vhodné.

Násilí: Násilí nesmí klást důraz na detail. Neměl by být kladen důraz na zranění nebo krev. Sexuální násilí může být implicitní nebo uvedeno jen krátce a diskrétně.

Napodobování: Nebezpečné techniky (např. boj, poprava oběšením, sebevraždy a sebepoškození) by se neměly zabývat napodobitelným detailem, nebo se jevit jako nebolestivé nebo nepoškozující. Snadno dostupné zbraně by neměly být záměrně přitažlivé.

Strach: Trvalé hrozby a střední ohrožení jsou povoleny. Jen příležitostně krvavé momenty.

Drogy: Jakékoli zneužití drog musí být řídké a nesmí být zidealizováno nebo vzdělávací.

Příklad: King Kong: The Official Game of the Movie

'15' – vhodné pro 15 a více let²⁷⁷



Klasifikace '15' je obdobou ratingu 12 pouze s tím rozdílem, že obsah je dostupný pro mladistvé od 15 let. Nikdo mladší 15 let by neměl vidět '15' film v kině, pronajmout nebo koupit video nebo DVD, hodnocené symbolem '15'.

Témata: Žádné téma není zakázáno, pokud je vhodné pro osoby do 15 let.

Jazyk: Používání silného jazyka (např. 'kurva', 'šukat' – v originále 'fuck') může být časté. Ale nejsilnější výrazy (např. 'píča' – v originále 'cunt') budou přijatelné pouze tehdy, pokud je to odůvodněno kontextem. Není pravděpodobné, že by bylo přijatelné pokračující agresivní použití nejsilnějšího jazyka.

277 15 Classification. BBFC. [online] URL:<http://www.bbfc.co.uk/classification/c_15.php>

Nahota: Nahota může být povolena v sexuálním kontextu, ale bez silného detailu. Neexistují žádná omezení pro nahotu v ne-sexuálním nebo vzdělávacím kontextu.

Sex: Sexuální aktivity lze charakterizovat, ale bez silného detailu. Zde mohou být silné verbální odkazy na sexuální chování.

Násilí: Násilí může být silné, ale nesmí se soustředit na projevy bolesti nebo poranění. Výjevy se sexuálním násilím musí být diskrétní a stručné.

Napodobování: Nebezpečné techniky (např. boj, poprava oběšením, sebevraždy a sebepoškození) by se neměly zabývat napodobitelným detailem, nebo se jevit jako nebolestivé nebo nepoškozující. Snadno dostupné zbraně by neměly být záměrně přitažlivé.

Strach: Silné ohrožení a nebezpečí jsou povoleny. Není pravděpodobné, že by byly přijatelné nejsilnější krvavé obrázky.

Drogy: Užívání drog může být ukázáno, ale film jako celek nesmí podporovat zneužívání drog.

Příklad: Company of Heroes

'18' – vhodné pouze pro dospělé ²⁷⁸



Klasifikace '18' označuje obsah vhodný pouze pro dospělé (ve VB od 18 let). Platí stejná pravidla jako u předchozích dvou ratingů 12 a 15.

V souladu s konzistentními nálezy z veřejných konzultací BBFC, kategorie '18' se týká spíše přání nežli závazného pokynu, neboť dospělí by měl mít svobodnou možnost, aby si v rámci zákona vybrali svou vlastní zábavu. Výjimky jsou s největší pravděpodobností v následujících oblastech:

- pokud materiál vypadá tak, že hrozí riziko poškození osob prostřednictvím chování, které společnost netoleruje – např. detailní vykreslení jakékoliv násilné činnosti nebo nebezpečných úkonů nebo nelegálního užívání drog. Komise může rovněž intervenovat u líčení sexuálního násilí, které by např. erotizovalo, akceptovalo nebo potvrzovalo sexuální napadení.

²⁷⁸ 18 Classification. BBFC. [online] URL: <http://www.bbfc.co.uk/classification/c_18.php>

- více explicitní obrazy sexuální aktivity – pokud je lze výjimečně ospravedlnit kontextem a sexuální aktivita není 'sexuální prací', jak je definována níže.

V případě videa a DVD, které mohou být přístupné i pro mladší diváky, zásah regulátora může být častější. Ze stejného důvodu a vzhledem k různým způsobům, v němž jsou osoby do 18 let zkušení, může trvat daleko více preventivní přístup v případě digitálních her, popsaných ve Video Recordings Act.

Sexuální vzdělávání v kategorii '18': Pokud se sexuální materiál skutečně snaží informovat a vzdělávat v oblastech, jako je lidská sexualita, bezpečný sex a zdraví, výjimky z běžných omezení pro explicitní zobrazení mohou být povoleny ve veřejném zájmu. Takové explicitní detaily musí být omezeny na minimum nezbytné pro vzdělávací a instruktážní ilustraci.

Sexuální práce v kategorii '18': Sexuální práce jsou rutinní činnosti, které jsou běžně na videu nebo DVD, jejichž primárním účelem je sexuální vzrušení a stimulace. Materiály obsahující sexuální práci, které mohou být stimulační, jsou obecně zařazeny do kategorie '18', zatímco díla se sexuální prací, obsahující čisté zobrazení pohlavních aktů, jsou zařazeny do kategorie 'R 18'.

Příklad: Doom 3

'R 18' – Omezená dostupnost pouze pro dospělé



Obsah, zařazený v kategorii 'R 18'²⁷⁹ musí být uveden pouze ve speciálně licencované kinech, nebo dodáván pouze v licencovaných sexshopech pro dospělé, kteří nesmí být mladší 18 let.

V kategorii 'R18' je zvláště a právně omezena klasifikace především na výslovný souhlas se sexem mezi dospělými. Filmy mohou být promítány pouze dospělým ve speciálně licencovaných kinech a videa mohou být dodávána pouze dospělým v licencovaném sexshopech. 'R18' videa nesmí být dodávána poštou.

²⁷⁹ R18 Classification. BBFC. [online] URL: <http://www.bbfc.co.uk/classification/c_R18.php>

17.26.2. Následující obsah je nepřijatelný:

- veškerý materiál, který je v rozporu s trestním právem, včetně materiálu považovaného za obscénní podle současného výkladu zákona Obscene Publications Act 1959.
- materiál (včetně dialogu) pravděpodobně podporuje zájem o sexuálně zneužívající aktivity (např. pedofilii, incest, znásilnění), které mohou zahrnovat dospělé hrající role nedospělých.
- jakékoli sexuální aktivity, které zahrnují nedostatek souhlasu (ať už skutečný nebo simulovaný). Jakákoli forma systému fyzického zadržování, který zabraňuje účastníkům naznačit odvolání souhlasu.
- projevy bolesti nebo fyzické újmy, ať už skutečné, nebo simulované (v sexuálním kontextu). Některé příspěvky mohou být regulátorem povoleny pro mírnou konsensuální aktivitu.
- pronikání do jakéhokoli objektu, které by mohlo způsobit poškození nebo být asociováno s násilím.
- jakékoliv sexuální ohrožení, ponížení nebo zneužívání, které netvoří součást hry s jasným souhlasem hráčů. Je nepravděpodobné, že by silné zneužití, a to i v případě jejich souhlasu, bylo přijatelné.

Tyto pokyny budou aplikovány ve stejné míře, ať je činnost heterosexuální nebo homosexuální.

Případové studie klasifikace filmů z dějin světové kinematografie

17.26.2.1. Problematika videoher

V roce 2007 BBFC vypracovala nezávislý výzkum videoher ve Velké Británii, a ptala se široké škály hráčů, jak a proč hrají. Videohry jsou oblastí práce BBFC, která často vede k nedorozumění. Lidé, kteří nehrají hry často, nerozumí a nemohou pochopit, proč jsou pro mnoho dospívajících (>15) a mladých dospělých (15-18) tak atraktivní. Tento nedostatek pochopení vede k demonizaci určité hry (nebo i videoher jako celku) v tisku nebo v projevech veřejnosti. Pro pochopení tohoto fenoménu výzkumní pracovníci hovořili se širokou škálou lidí, od hráčů ve věku sedm až čtyřicet, přes rodiče hráčů, se zástupci průmyslu, s odborníky z herních publikací.

Výzkumný tým zjistil, že děti začínají hrát hry v čím dál tím mladším věku, ale že hráči obecně stárnou jako generace dětí, která prožila první hry v roce 1980 a dosáhla třiceti až čtyřiceti let věku. Výzkum ukázal, že muži a ženy mají velmi odlišné přístupy k hrám a hraní, a to jak u her, které hrají, ale i v množství času, který při jejich hrách stráví. Ženy – hráčky upřednostňují strategické hry jako *The Sims* a puzzle. Tráví méně času hraním her, než jejich mužské protějšky. Muži – hráči preferují sportovní závody, „střílečky“ či zápasy a je daleko pravděpodobnější, že budou hluboce absorbovaní hrou a vtaženi do jejího děje.

Mnoho hráčů řeklo, že hráli hry, „aby unikli z reálného života“ a hráli hry, které „otevívají nové a vzrušující světy“. Jako atraktivní aspekty uvedli skutečnost, že „virtuální svět her je světem dobrodružství, který je bez reálného nebezpečí“ a přitom „jsou schopni ho kontrolovat“. Hráči uváděli, že mají často „pocit úspěšnosti“ při hraní her a tvrdili, že „hry nabízí duševní stimulaci a zvýšenou koordinaci ruka-oko“.

Hráči video her uvedli, že „je méně pravděpodobné, aby se stali citově upoutanými něčím ve hře, než by tomu bylo, pokud by sledovali film nebo televizní program“. Mnoho z nich uvedlo, že skutečnost, že se aktivně podíleli na rozhodovací činnosti stiskem tlačítka a pohybem kurzoru znamená, že jsou si stále vědomi, že hrají hru, a že „hra není reálný život“.

Pokud jde o násilí ve hrách, je velmi důležité, že hráči jsou si vědomi důležitosti problému a někteří mladší hráči zpochybnili, že násilí, téměř výhradně u her klasifikovaných pouze pro dospělé, chápou jako znervózňující. Nicméně, většina z hráčů her pro dospělé neměli vážné obavy z násilí ve hrách, protože si myslí, že násilí v televizi a ve filmu je mnohem více zneklidňující a více skutečné. **Téměř jednomyslně zamítli návrh, že videohry motivují lidi k násilí v reálném životě, nebo že se stanou vůči násilí necitelní.** Řekli, že neshledali důkazy sami na sobě nebo svých přátelích hrajících hry, že by se násilí promítlo do reálného života. Jeden z účastníků uvedl: *'Myslím, že jsem skutečně zabodoval a ne, že jsem skutečně někdo zabil. Víím, že hra není reálný svět. Důraz ve hře je kladen na dosažení cíle'*. Avšak hráči her, vývojáři a recenzenti přiznali, že násilí ve hrách by se mohlo stát problémem s tím, jak se lepší grafika a někteří pochybovali, kde by se dalo násilí zastavit. Při zveřejnění výzkumu, režisér BBFC David Cooke řekl: *'Není pochyb, že hry jsou důležitou formu zábavy pro stále rostoucí počet lidí. Vzhledem k tomu, že technologie zlepšuje hry a ty budou více a více realistické, je důležité, že hry jsou řádně hodnocené a to jediné chrání mladé hráče před hrami s dospělým obsahem. Výzkum zdůraznila rodičovské postoje k videohrám. Doufáme, že bude poskytovat zamyšlení pro průmysl, a každého, kdo má zájem na dopad her. Výsledky*

výzkumu jsou důležité i pro nás s ohledem na úvahy, jak změníme politiku klasifikace her v příštích měsících. ²⁸⁰

Výsledky výzkumu na stránkách BBFC

280 *The BBFC publishes research into the way games are played.* Games Research . SBBFC [online]
URL:<<http://www.sbbfc.co.uk/Site%20Articles/gameon.asp>>

17.27. Maďarsko

Maďarský systém klasifikace pro televize se změnil mnohokrát během posledních několika let. V hodnocení se ukazuje, že často působí problémy, protože Rozhlasová a televizní rada je při klasifikaci poměrně přísná. Pokud pořad není označen radou zvoleným symbolem, stanice musí platit velkou pokutu.

Před rokem 2002 byla maďarské televizní klasifikace docela jednoduchá. Stanice mohla své pořady rozdělit do 3 kategorií:

- **Nehodnoceno** – tyto programy byly určeny nejširšímu publiku bez jakéhokoliv omezení.
- **modrý trojúhelník** – nedoporučuje se pro děti mladší 14 let – Filmy zobrazující násilí nebo explicitní či vulgární dialogy
- **červený kruh** – nedoporučuje se pro děti mladší 18 let – filmy zobrazující násilí či sexuální obsah

Hodnocení programů a zobrazení symbolů na obrazovce nebylo pro stanice striktně povinné. Regulační orgán konstatoval, že tento systém není vhodný.

Nový systém byl vytvořen v roce 2002. Klasifikace programů a zobrazení hodnotících symbolů se stalo povinné na každém kanálu maďarské televize. Nový systém hodnocení způsobuje problémy, protože zobrazení symbolu musí být po celou dobu trvání pořadu. Symboly jsou diváky vnímány jako rušivé, diváci se obávají, že jejich stálá přítomnost by mohla poškodit televizní obrazovku (vypálení luminoforu, únava zobrazovacích bodů). Vzhledem ke stížnostem bylo dovoleno zobrazovat symboly střídavě na levé nebo na pravé straně obrazovky. Později bylo rovněž povoleno zvýšit transparentnost symbolů.

V současném systému jsou čtyři hodnotící kategorie. Toto hodnocení se rovněž vztahuje na filmy uvedené v kinech, ale na rozdíl od jiných zemí divákovi nemůže být odepřen vstup, i když nedosahuje příslušného věku.

17.27.1. Klasifikace

Nehodnoceno – program lze shlédnout v jakéhokoliv věku.

12 – parental guidance – žlutý kruh s číslicí „12“ – doporučeno pro děti od 12 let. explicitní sexuální obsah nebo používání vulgárního jazyka, ale i většina filmů bez hrubého násilí nebo sexuálním obsahem. Doporučuje se přítomnost rodičů při zjišťování vhodnosti

16 – oranžový kruh s číslicí „16“ – Program není určen pro děti do 16 let. Filmy zobrazující násilí a zjevný sexuální obsah

18 – červený kruh s číslicí „18“ – program se doporučuje pouze u diváků nad 18 let (věk dospělosti podle maďarských zákonů). Filmy zobrazující násilí a zejména explicitní sexuální obsah

17.28. Island

Logo islandského televizního kanálu v pravém horním rohu je barevné – buď žluté (12) nebo červené (16)

17.29. Portugalsko

Portugalská tv klasifikace byla mnohokrát odmítnuta publikem; nicméně televizní sítě RTP, TVI & SIC se rozhodly ke stanovení věkových hranic pro přehlídky. Tento druh klasifikace je používán od roku 2006. Loga musí být zobrazena na začátku každého programu a po každém přerušení, mohou zmizet po jedné minutě.

 **Todos** (vhodné pro všechny)

 **10, Aconselhamento Parental** (nevhodné pro děti do 10 let, rodičovská přítomnost doporučena)

 **12, Aconselhamento Parental** (nevhodné pro děti do 12 let, rodičovská přítomnost doporučena)

 **16** (nevhodné pro děti do 16 let)

 **program obsahuje rozrušující materiál** – další klasifikační symbol, použitý podle věku. Má stejné použití jako symbol 16, nicméně musí být ukazován pro celé trvání pořadu a platí také k vysílání filmů ohodnocených portugalskou stupnicí klasifikace filmu „**18**“ – **nepřístupné do 18 let.**

17.30. Polsko

Klasifikaci zavádí nařízení polské Rady pro vysílání z 23. června 2005 o klasifikaci programů a určuje:

- 1) obsah (podobu) programů a detailní kritéria jejich klasifikace, přenosu a uvádění jejich upoutávek;
- 2) rozdělení nezletilých do věkových kategorií a detailní kritéria pro klasifikaci a přenos programů s ohledem na jejich vhodnost pro mladé diváky
- 3) druhy grafických symbolů a formu upoutávek a způsob jejich prezentace.

17.30.1. Televizní systém

Pořady (upoutávky) vysílané od 6:00 do 23: 00 musí být označeny následovně.



I. bez věkového a časového omezení (**zelený kruh**) –

Příklady: *Teletubbies*, *Peppa Pig*



II. od sedmi let (**žlutý trojúhelník s číslem 7 uprostřed**) –, není časové omezení; může obsahovat omezené krvavé násilí, středně sprostý jazyk

Příklady: *Chicken Run*



III. od dvanácti let (**žlutý trojúhelník s číslem 12 uprostřed**) –, není časové omezení; může obsahovat více násilí, sprostého jazyka, omezený sexuálně explicitní obsah

Příklady: *The Lord of the Rings*, *Mission: Impossible*, *Kiler*, *The Nutty Professor*, *6teen*,
Milionerzy

IV. od šestnácti let (**žlutý trojúhelník s číslem 16 uprostřed**) –, pouze po 20:00 hodině, může obsahovat sprostý jazyk, explicitní sex a masturbaci, násilí.

Příklady: *A Man Apart*, *Mutant Aliens*, *Elfen Lied*

V. Pouze pro dospělé (**červený kruh**) – programy nevhodné pro mladší 18 let:

Televizní program (i upoutávka na něj) musí být takto označen po celou dobu vysílání, může být vysílán pouze od 23:00 do 6:00.

Takovému pořadu vysílaném v rozhlase (i upoutávce na něj) musí předcházet slovní upozornění s odkazem na piktogram pro televizní vysílání.

Příklady: *Blue Velvet*, *A Nightmare on Elm Street*, *Ett hål i mitt hjärta*, *South Park*

Grafické symboly jsou uváděny po celou dobu vysílání v levém rohu.

17.30.2. Filmový systém ²⁸¹

- **BO (Bez omezení)** – Bez omezení
- **12** – Vhodné od 12 let
- **15** – Vhodné od 15 let
- **18** – Nepřístupné do 18 let
- **21** – Nepřístupné do 21 let (obsahuje názorné a neodůvodněné násilí apod.)

Další neoficiální kategorie používaná některými kiny:

- **6** – Vhodné od 6 let (Případně **7**, **8**, **9** nebo **10**)

²⁸¹ CZESANY, David, DVOŘÁKOVÁ, Tereza. *Klasifikace audiovizuálních produktů podle věkových hranic v zemích Evropské unie*. Koncepte jednotného klasifikačního systému pro audiovizuální produkty. CEMES FSV UK ve spolupráci s MK ČR. Praha, prosinec 2008 [online] URL:<<http://www.avklasifikace.cz/docs/eustudie.pdf>>

17.31. Slovensko

Jednotný systém označovania programů – „JSO“ svoju jednotu našel teprve nedávno po poměrně složitém hledání, doposud ne úplně odladěném. Vycházel původně z § 5 ods. 2 písm. i) a § 20 ods. 6 zákona č. 308/2000 Zz. o vysielaní a retransmisii²⁸². Ten určil kompetence Rady pre vysielanie a retransmisiiu.

Konkrétní podoba regulace byla určena usnesením rady 01-13/24.698 z 10. července 2001, posléze novelizován 13. září 2005. Dne 20. června 2007 se Národní rada Slovenskej republiky usnesla na zákonu č. 343/2007 Z. z. o podmienkach evidencie, verejného šírenia a uchovávanía audiovizuálnych diel, multimedialnych diel a zvukových záznamov umeleckých výkonov a o zmene a doplnení niektorých zákonov (audiovizuálny zákon). Podle § 12 a 13 zákona č. 347/2007 Z. z. přešla kompetence určovat Jednotný systém označování na Ministerstvo kultury. Ve smyslu ustanovení zákona č. 343/2007 Z. z. vydalo 3. 12. 2007



Ministerstvo kultúry Slovenskej republiky vyhlášku, ktorou sa definujú podrobnosti o „jednotnom systéme označovania audiovizuálnych diel, zvukových záznamov umeleckých výkonov, multimedialnych diel, programov alebo iných zložiek

programovej služby a spôsobe jeho uplatňovania“. Tato vyhláška nabyla účinnosti 1.1.2008. Podle § 76da ods. 2 zákona č. 308/2000 Z. z. dňem účinnosti ztratil účinnosť dosavadní jednotný systém označování, určený Radou pre vysielanie a retransmisiiu.

- Jednotný systém označovania (od 01.01.2008)²⁸³
- Jednotný systém označovania (01. 11. 2005 – 31.12.2007)
- Jednotný systém označovania (01.09.2001 – 31.10.2005)

²⁸² Zákon NR SR č. 308/2000 Z.z. o vysielaní a retransmisii

²⁸³ Vyhláška Ministerstva kultúry Slovenskej republiky z 3. decembra 2007, ktorou sa ustanovujú podrobnosti o jednotnom systéme označovania audiovizuálnych diel, zvukových záznamov umeleckých výkonov, multimedialnych diel, programov alebo iných zložiek programovej služby a spôsobe jeho uplatňovania [online] URL:<[http://www.rada-rtv.sk/data/modules/download/1206905069_Jednotn%C3%BD%20syst%C3%A9m%20ozna%C4%8Dovania%20\(od%2001.01.2008\).pdf](http://www.rada-rtv.sk/data/modules/download/1206905069_Jednotn%C3%BD%20syst%C3%A9m%20ozna%C4%8Dovania%20(od%2001.01.2008).pdf)>

17.31.1. Symboly

System se vztahuje na celoplošné, multiregionální a regionální televizní vysílání, anebo na lokální televizní vysílání v programové síti, a rozlišuje tyto kategorie:

- **U – Neklasifikováno.** V případě, že program není určen dětskému divákovi, ale ani mu neškodí, označujeme jej jako univerzální. Tehdy mu nepřísluší žádný piktogram nebo zelené písmeno U. Do této skupiny patří i zpravodajství (které z časových důvodů nelze klasifikovat) a univerzální přímé přenosy. V případě zpráv však musí vysílatel zajistit, aby příspěvky nepůsobily příliš šokující. Zpravodajským materiálům s násilným obsahem předchází věta „následující záběry nejsou vhodné pro nezletilé diváky“.
- **určeno pro děti od 0 do 12 let** – zelený medvídek. Pokud je program určený pro diváka od 0 do 12 let, vysílání je povinen označit ho symbolem. Před takovým titulem a po něm nemůže být zařazen program nevhodný pro mladistvé do 12, 15 a 18 let.
- **do 7 let** – oranžová zamračená tvář s číslem 7, od 1.1.2008 červený kroužek s číslem 7. (výjimka – pokud mají výchovný účel, zelený kroužek s číslem -7). Osoby do 7 let by neměly vidět scény nahánějící strach – netopýři, hadi, pavouci a další útočící zvířata, prostředí v tmavých barvách, bezmocnost vůči násilí, narušení rodinných vztahů. Piktogramem se “sedmičkou” musí být mimo toho označené i programy s hlučnou hudbou a výraznými zvukovými změnami.
- **od 7 let** Výchovně-vzdělávací, vhodné pro věkovou skupinu mladistvých od 7 let (zelený symbol s číslem 7+)
- **do 12 let**– oranžová zamračená tvář s číslem 12, od 1.1.2008 červený kroužek s číslem 12. Dětem do 12 let může podle Rady pro vysílání a přenos uškodit zobrazení nebezpečného světa, v němž jsou bezmocní i dospělí, paranormální jevy, reálné násilí, katastrofy, obrazy krve a zranění, negativní obrazy z nemocnice či kriminálního prostředí, sexuálně zaměřená nahota a adrenalinové sporty.
- **od 12 let** – Výchovně-vzdělávací, vhodné pro věkovou skupinu mladistvých od 12 let (zelený kroužek s číslem 12+)
- **do 15 let** – oranžová zamračená tvář s číslem 15, od 1.1.2008 červený kroužek s číslem 15. (výjimka – pokud mají výchovný účel zelený kroužek s číslem). Nezletilí do 15 let nemohou sledovat násilí končící vážným a smrtelným zraněním, psychické týrání, extrémní slovní agresivitu, erotiku nebo atraktivní chápání negativní chování (alkoholismus,

kouření, závislosti, ubližování jiným). V takovém případě musí být program označen příslušným piktogramem a ve vysílání se může objevit pouze mezi 20:00 a 6:00. Výjimkou jsou opět výchovné a preventivně působící programy.

- **od 15 let** – Výchovně-vzdělávací, vhodné pro věkovou skupinu mladistvých od 15 let (zelený kroužek s číslem 15+)
- **nevhodné pro nezletilé do 18 let** (výjimka – pokud mají výchovný účel) – červená zamračená tvář, od 1.1. 2008 červený kroužek s číslem **18**. Pořady nesmí být vysílány od 22:00 do 06:00. Program je nevhodný pro osoby mladší 18 let, pokud obsahuje násilí na živých bytostech bez pocitů lítosti, rasově či jinak nesnášenlivý repliky, sexuální-násilné scény, sex jako zábavu, obscénnosti, zobrazení drogové závislosti, nebo pokud záměrně vyvolává strach. Výhradně pro dospělého diváka je určena také přeceňování fyzické síly nebo přijímání rozhodnutí bez ohledu na následky.

Zvláštní pravidla se vztahují na upoutávky, tj. „činnost vysílací podle § 36 odst.. 5 zákona č. 308/2000 Zz, která je určena na získání a udržení pozornosti veřejnosti na vlastní programy. Upoutávka musí mít stejné označení jako propagovaný program a nesmí být zpracována tak, aby byla vhodná pro vyšší věkovou skupinu.

Pořad je označen po celou dobu vysílání vpravo nahoře (včetně upoutávek).

Vysílatel musí při klasifikaci zohlednit tyto faktory:

- fyzické, psychické nebo verbální násilí,
- sexuální vztahy nebo scény,
- nahotu v sexuálním kontextu,
- vulgární jazyk,
- drogovou, hráčskou nebo jinou závislost, pití alkoholu nebo kouření,
- přítomnost zobrazení nebo jiných projevů, způsobujících pocit strachu, deprese, bezmocnosti anebo jinak nevhodných ve vztahu k úrovni percepce a myšlení, které by mohlo vést k neadekvátní interpretaci komunikátů nebo případné imitaci chování, zejména v kategoriích od 0 do 7 let nebo od 0 do 12 let.²⁸⁴

284 Rada pre vysielanie a retransmisii [online] URL:<www.rada-rtv.sk>

Při klasifikaci provozovatel hodnotí obsah podle stanovených kritérií (násilí, sex, vulgarita) a frekvence výskytu těchto scén. Podle míry výskytu jednotlivých faktorů se přiřazují mediálnímu obsahu piktogram medvídko, číslo 18, 15, 12, 7, respektive nic.

Může tak označit pouze pro část seriálu nebo pouze jeden jeho díl.

Z klasifikace a vysílání jsou vyloučeny pornografické programy a programy obsahující hrubé nebo neodůvodněné násilí.

Provozovatel vysílání je povinen přiměřeným způsobem diváka informovat o systému označení (teletext, web, hlasatel, média).

Rada na svých webových stránkách umístí grafické soubory pro označování programů, informace doručí provozovatelům vysílání, uveřejní je na úřední desce.

17.31.2. Zhodnocení – průzkum veřejného mínění

Dva roky po zavedení jednotného systému označování programů si dala Rada pre vysielanie a retransmisiu vypracovat Odborem mediálneho výskumu SRo průzkum ve dnech 11. – 17. listopadu na vzorku 3 362 respondentů.

Z oslovených respondentů se 78% zcela nebo částečně ztotožnilo s názorem, že označení usnadňuje rodičům výběr programů pro jejich děti. O něco méně – 64% – souhlasí, že televizní stanice si dávají větší pozor na to, co vysílají. Možnost „asi ne“ zvolilo 20% a „určitě ne“ 10% dotázaných. 57% lidí si myslí, že televizní organizace používají symboly o vhodnosti a nevhodnosti TV programů většinou přiměřeně, 10% vždy přiměřeně, 17% většinou nepřiměřeně a 2% vždy nepřiměřeně. 14% respondentů nedokázalo problém posoudit. Veřejnost se nevyjádřila jednoznačně na otázku, zda při výběru televizních programů pro jejich dítě/vnouče zohledňují symboly jejich vhodnost či nevhodnost pro danou věkovou skupinu. Otázku nezodpovědělo až 40% dotázaných, 2% to neuměly posoudit. Piktogramem se vždy řídí 8% a většinou se jím řídí 27% respondentů. Většinou si jich nevšímá 15% a vůbec si jich nevšímá 8% dotázaných.

Nejednoznačně dopadla i otázka „je výběr programů označovaných oranžovým symbolem dostatečně přísný nebo ne?“ Dostatečně přísný je pro 12%, asi dost přísný pro 30% dotázaných. 29% respondentů si myslí, že by asi měl být přísnější, 14% je určitě za zpřísnění klasifikace. Problém nedokázalo posoudit až 15% lidí.

Programy nevhodné pro osoby nad 15 let by se podle 27% respondentů měly vysílat po 20. hodině. 26% je chce až po 21. hodině, 34% po 22. hodině, a 9% bez omezení. 49% je určitě

pro nutnost označovat všechny audiovizuální produkty na trhu symboly vhodnosti či nevhodnosti pro děti a mládež, 27% je asi pro. 15% to považuje za asi zbytečné, 6% za jistě zbytečné a 3% nevěděly zaujmout stanovisko.

System je použitelný i pro **DVD** a **počítačové hry**.

Podobný systém, jakým se řídí televize, dlouhodobě funguje v **kinech**. Zde existují čtyři hranice – 12 let, 15 let, 18 let a univerzální film. O věkové vhodnosti rozhoduje distribuční společnost.²⁸⁵

17.31.3. PC a videohry

Slovensko používá system PEGI.

²⁸⁵ KRASKA, Ivan: *Jednotný systém označování televizních programů jako nástroj ochrany nezletilých*, Kulturologia, 26. november 2006 [online] URL:<http://www.ivankrasko.sk/arch_jednotnysystemoznacovania.html>

17.32. Nizozemí, Velká Británie: Systém NICAM Kijkwijzer

NICAM poskytuje spotřebitelům popisnou informaci o filmech, TV programech, videích/DVD Kijkwijzer a prostřednictvím PEGI i Kijkwijzer o videohrách. Označování NICAM zahrnuje 3 veřejnoprávní TV kanály, 11 komerčních TV kanálů, bezpočet filmů, video/DVD (3 000 – 4 000 ročně). Jednotné piktogramy DVD/video jsou umístěny na obalech, nosičích a na reklamách. U filmů i při upoutávkách a na plakátech. TV piktogramy jsou na obrazovce, TV programech, teletextu a na EPG.

Britská Rada pro videostandards (Video Standards Council) pracuje jako agent NICAM a společný administrátor ve Velké Británii. VSC byla založena jako nezisková organizace k dohledu nad kodexem praxe a zavedení vysokých standardů do video průmyslu a odvětví počítačových her. Členství ve VSC zahrnuje všechny sektory tohoto odvětví a na straně maloobchodu reprezentuje více než 10000 maloobchodních prodejen ve Velké Británii.

Kijkwijzer varuje rodiče a pedagogy pro jaký věk dětí je vhodný televizní program nebo film. Systém Kijkwijzer dává jednak věkové doporučení: všechny věkové skupiny, 6 let, 9 let, 12 let a 16 let. Existují dvě hlavní rozlišení pro televizní vysílání: programy nevhodné pro děti do 12 let mohou být vysílány pouze po 20:00 hod., programy nevhodné pro děti do 16 let mohou být vysílány pouze po 22:00 hod.

Kromě toho jsou použity piktogramy, které ukazují, že důvodem pro toto doporučení: násilí, strach, sex, diskriminace, drogy či alkoholu, nebo hrubý jazyk. Trestní zákon děti do 16 let nemohou do kina na filmy nepřístupné do 16 let, stejný princip je aplikován na DVD a video prodejny.



ALL – všechny věkové skupiny



Násilí



Pozor u dětí mladších 6 let



Strach



Pozor u dětí mladších 9 let



Sex



Pozor u dětí mladších 12 let



Diskriminace



Pozor u dětí mladších 16 let



Drogy-a alkohol



Adult

(pro země, kde se používá)



Sprostá mluva

Doporučení Kijkwijzer jednoduše neznamená, že televizní program nebo film je vhodný pro děti tohoto věku a výše. Kijkwijzer o tomto nečiní žádné prohlášení. Příklad: závažný dokument nese doporučení všech věkových kategorií, protože neobsahuje žádné obrázky, které by mohly být škodlivé pro děti. Film nicméně může být nevhodný pro malé děti, například proto, že jeho obsah je příliš složitý. Konečnou odpovědnost vždy nesou rodiče.

Kijkwijzer neklasifikuje obsah nebo kvalitu televizních programů nebo filmů. Preference a normy uplatňované rodiči jsou příliš rozmanité, aby to bylo možné. Systém prostě varuje pře možným škodlivým obsahem v televizních programu nebo filmech.

Kijkwijzer už klasifikoval téměř všechny audio-vizuální produkty nabízené v Nizozemsku – televizní pořady, filmy, DVD a video. Výjimkou jsou televizní zpravodajství a živé programy, protože je není možné zařadit v předstihu. Nicméně, dodavatelé jsou povinni brát v úvahu vysílací čas. Diváci musí být rovněž varováni před šokujícími obrazy předem.

Kijkwijzer byl zaveden od roku 2002. To znamená, že videotéky a obchody mohou stále mít DVD a video bez zařazení, nebo se zastaralými systémy. Kijkwijzer neustále rozšiřuje oblasti použití. Od dubna 2005 se vztahuje i na některé ze služeb poskytovaných na mobilní telefony.

Na internet se Kijkwijzer nevztahuje. NICAM ovšem vývoj v této oblasti sleduje se zájmem. Piktogramy Kijkwijzer lze nalézt v televizi, časopisech, ale také v kinech, filmových průvodcích, filmových serverech, inzerátech, plakátech a obalech na DVD a video. Piktogramy jsou také zobrazeny na začátku televizního programu. Navíc doporučení Kijkwijzer pro televizní program je na stránce 282 nizozemského teletextu.

V případě televize, systém Kijkwijzer je napojen na vysílací čas. Programy s klasifikací ALL, 6 a 9 let mohou být vysílány kdykoliv během dne. Programy s klasifikací 12 let může být vysílán od 20:00 hodin a programy s klasifikací 16 let od 22:00 hodin.

Existují však i právní ustanovení, které zavedla vláda o věkových kategoriích. Nizozemská vláda zavedla právní ujednání ve vztahu k věkové kategorii „16 let“. Podle článku 240A trestního zákona je trestným činem, jestliže provozovatel kin vpustí někdo mladšího než 16 let na film s klasifikací 16. Bez ohledu na to, zda osoba je provázen rodiče nebo zákonného zástupce. Pokud existují pochybnosti o tom, zda někomu je nebo není 16 let, provozovatel kina může požádat o ID průkaz nebo odmítnout vstup. Videotéky a obchody podle tohoto zákona také nemohou pronajmout nebo prodat DVD a video nesoucí 16 klasifikace někomu mladšímu 16 let.

17.33. Pan European Game Information (PEGI)

Pan-European Game Information (PEGI) klasifikace byla založena na pomoc rodičům činit informovaná rozhodnutí při nákupu počítačových her. Byla spuštěna na jaře 2003 a nahradila některé národní klasifikační systémy jednotným evropským systémem.²⁸⁶

Vytvořila jej Interactive Software Federation of Europe (ISFE, česky Evropská federace interaktivního software) jako nástupce původního, již dosluhujícího systému ELSPA. Fungovat začal v 1. polovině roku 2003 a je v provozu dodnes. V posledních dnech přibyla k systému PEGI také nástavba PEGI Online. Ta slouží pro rodiče dětí, hrajících hry po internetu. PEGI Online neuděluje žádné hodnocení, ale servery, na kterých naleznete logo PEGI Online by měly být chráněné před „špatným obsahem internetu“. To znamená, že administrátoři na těchto serverech aktivně zakročí, například pokud někdo napíše odkaz na stránku s pornografií a podobně. Používá se po celé Evropě, kde jej k dnešku užívá 29 zemí.²⁸⁷ ISFE zadala zpracování systému Netherlands Institute for the Classification of Audiovisual Media (NICAM, Nizozemský institut pro klasifikaci audiovizuálních médií). Systém tvoří rady a výbory pro optimalizaci nastavení online automatu i pro řešení sporných případů.

17.33.1.1. Poradní výbor Advisory Board ('PAB')

Poradní výbor je odpovědný za doporučení ke kontinuálnímu doplňování Kodexu chování, aby v PEGI systému mohl být reflektován sociální, právní a technologický vývoj. Členové Poradního výboru jsou vybíráni pro jejich zkušenost a znalosti mezi representanty rodičů/spotřebitelů, dětských psychologů, mediálních specialistů, úředníků, akademiků a právních poradců v oblasti ochrany dětí v Evropě.

17.33.1.2. Rada pro stížnosti Complaints Board ('PCB')

Rada pro stížnosti je rovněž složena z nezávislých expertů na ochranu minorit z různých evropských zemí. Pokud je přijata stížnost od spotřebitele nebo vydavatele ohledně ratingu přiděleného hře a PEGI administrátor nedosáhne při diskusi, vysvětlování nebo jednání přijatelné řešení, může stěžovatel formálně požádat radu o projednání. Tři členové rady se sejdou, vyslechnou stížnost a rozhodnou o nález. Vydavatelé užívající PEGI systém jsou

²⁸⁶ Co je PEGI? PEGI [online] URL:<<http://www.pegi.info/cs/index/id/112/>>

²⁸⁷ ŠULC, Tomáš. *Rating závadnosti počítačových her. Žebříčky hodnocení – PEGI*. PC Tuning. 19.7.2007 [online] URL:<http://pctuning.tyden.cz/rating_zavadnosti_pocitacovych_her-jeho_vyvoj_a_dnesni_praxe/zebricky-hodnoceni-peg-i>

vázání rozhodnutím rady. Zároveň jsou povinni provést všechny požadované nápravné akce a v případě nevyhovění jsou subjektem sankcí podle Kodexu.

17.33.1.3. Výbor pro kritéria Criteria Committee ('PCC')

Výbor pro kritéria je sestaven z reprezentantů ISFE, NICAM, VSC a průmyslu. Pracuje na přizpůsobování a úpravách dotazníku PEGI a kritériích, která mají být brána v úvahu v technologickém a obsahovém vývoji a doporučeních, přijatých Poradním výborem nebo okolnostech, vzniklých při stížnostech.

17.33.1.4. Právní výbor Legal Committee ('PLC')

Jelikož PEGI je dobrovolný systém, funguje a podřizuje se existujícímu národnímu právu, pokud zakazuje určitý obsah nebo zakládá povinný ratingový systém. Role právního výboru je radit ISFE při změnách národních legislativ v participujících zemích, které mohou mít vliv na dobrovolný systém věkového ratingu.

17.33.1.5. Výbor pro vymáhání Enforcement Committee ('PEC')

Výbor pro vymáhání má za úkol implementaci doporučení poradního výboru a obecněji zajišťování ustanovení Kodexu PEGI, zahrnující závěry rady pro stížnosti. Výbor pro vymáhání je tvořen desíti členy, pět z nich jsou vydavatelé a pět je vybráno z Poradního výboru.

Podrobnosti [Kodex PEGI](#) [PEGI](#) [PEGI Online](#)

17.33.1.6. Způsob hodnocení

Před uvedením každé verze hry vyplní vydavatel on-line hodnotící dotazník. První část formuláře se zabývá požadavky zákona v některých evropských zemích. Poté vydavatel vyplní druhou část formuláře k hodnocení obsahu hry, kde bere v úvahu možnou přítomnost násilí, sexu a dalšího citlivého video nebo audio obsahu. Celý dotazník putuje do NICAM. Zde dotazník prozkoumá několik nezávislých expertů s vysokoškolským vzděláním v oboru a dlouholetými zkušenostmi s aktivním hraním. Podle daných odpovědí online systém automaticky přidělí věkovou klasifikaci podle popisu, indikujíc, proč hra byla zařazena do této věkové kategorie. U prozatímní klasifikace 12+ a více PEGI administrátor překontroluje

hru před potvrzením klasifikace. Náhodné kontroly jsou prováděny u 3+ a 7+ her pokud administrátor pochybuje o správném vyplnění dotazníku. Experti hru ani video ze hry vůbec nevidí.

Výsledné hodnocení se dělí na 2 části. První je hodnocení podle věku. Tedy pro jakou věkovou skupinu je hra vhodná a pro jakou nikoliv. Druhé je upřesnění „závadného obsahu hry“. Symbol věku najdete v levém spodním rohu na přední straně obalu, ostatní symboly ve spodních rozích na zadní straně obalu hry.

17.33.2. Klasifikační systém

17.33.2.1. Podle věku



www.pegi.info

PEGI 3+ – obsah her, daných tímto ratingem je považován za vhodný pro všechny věkové skupiny. Jisté násilí je v komickém kontextu akceptovatelné (*Bugs Bunny* nebo *Tom & Jerry*).

Srovnej kapitolu [MGM, Tom a Jerry](#)

Dítě by nemělo asociovat postavu na obrazovce s postavami reálného života, měla by to být čirá fantazie. Hra nemá obsahovat zvuky ani obraz, jež dítě děsí. Neobsahují vulgární výrazy ani sexuální aktivity, na které by mohl být rodič dotazován a začít tak vysvětlovat život dříve, než je vhodné.



www.pegi.info

PEGI 7+ – Hry, které by mohly být normálně ohodnoceny 3+ ale které obsahují scény, které mohou nahánět hrůzu, jsou v této kategorii. Jisté scény částečné nahoty mohou být dovoleny, ale nikdy v sexuálním kontextu.



www.pegi.info

PEGI 12+ – Videohry, které prezentují násilí poněkud více grafické povahy vůči smyšleným postavám a jiné než grafické násilí vůči postavám lidského vzhledu nebo rozpoznatelným zvířatům, jakož i videohry, které ukazují nahotu více grafické povahy, mohou spadat do této věkové kategorie. Jakékoli vulgární projevy musí být mírné, bez

sexuálního významu.



PEGI 16+ – tato klasifikace je aplikována tak, že násilí nebo sexuální aktivity mohou dosahovat míry, že vypadají stejně jako reálném životě. Mladí lidé v této skupině by se měli vyrovnat s extrémnější vulgární mluvou, používáním tabáku a drog a vykreslením kriminálních aktivit.



PEGI 18+ – klasifikace pro dospělé je aplikována pokud úroveň násilí dosahuje míry vykreslující hrubé násilí nebo obsahuje specifické druhy násilí. Hrubé násilí je velmi složité definovat protože je to velmi subjektivní, ale obecně může být klasifikována jako vykreslení násilí, které může v divákovi způsobit odpor.

17.33.2.2. Klasifikace nevhodného obsahu

Popis na zadní straně balení indikuje hlavní důvody proč hra získala určitý rating. Je to osm označení: násilí, vulgární mluva, drogy, sex, diskriminace, gamblerství a online hry s dalšími lidmi.



Diskriminace – hra obsahuje prvky diskriminace nebo materiál, jenž může diskriminaci podněcovat.



Drogy – ve hře je zmiňováno nebo vyobrazeno užívání drog.



Strach – hra může malé děti polekat nebo vyděsit.



Hazard -hra podněcuje nebo učí hazardu.



Sprostá slova – hra obsahuje vulgární mluvu.



Sexuální chování – hra obsahuje prvky nahoty a/nebo sexuálního chování či sexuální narážky.



Násilí – Hra obsahuje prvky násilí.



PEGI Online: Hra může být hrána online.

17.34. Rusko

Po pádu Sovětského svazu a kolapsu "železné opony" se v ruských soukromých televizích objevilo množství násilí. Po tomto úvodním procesu následovala brzy po tomto procesu komercializace ruských kin, která tuto situaci zhoršilo.

V březnu roku 2001 ruské ministerstvo kultury vydala "Pokyny pro věkovou klasifikaci audiovizuálních produktů" jako přílohu № 1 výnosu Ministerstva kultury N 392 (5. 3. 2001)²⁸⁸, ve kterých byly definovány hlavní zásady regulace, předvádění a distribuce audiovizuálních produktů. Jednalo se o novelu Prozatímních pokynů Státního výboru Ruské federace pro věkovou klasifikaci audiovizuálních děl²⁸⁹ v souladu s rozhodnutím vlády Ruské federace z 28. dubna 1993 č. 396. "nařízením o registraci filmů a videa a regulaci jejich zveřejnění" (Положение О регистрации кино- и видеофильмов и регулировании их публичной демонстрации), které schválila Rada ministrů Ruské federace 28. dubna 1993. Poslední verze je vytvořena dle Pokynů k regulaci podle věkové klasifikace audiovizuálních děl (Руководство по возрастной классификации аудиовизуальных произведений) dle dodatku č. 1 k Usnesení Federální agentury pro kulturu a kinematografii ze dne 15. března 2005, № 112²⁹⁰.

Existuje Čl. 4 Zákona o hromadných sdělovacích prostředcích (Закон о СМИ, "Непрípustност zneužívání svobody sdělovacích prostředků"), který zakazuje v elektronických sdělovacích prostředcích od 7 do 22 hodin zobrazování scén násilí a krutosti.

Usnesení vlády Ruské federace z 2. června 2008, № 419²⁹¹ zřídilo Federální službu pro dozor v oblasti komunikace a masové komunikace (Россвязькомнадзор) v čele s ředitelem, kterého jmenuje a odvolává vláda Ruské federace na základě doporučení ministra komunikací a masové komunikace, která má mimo jiné za úkol státní kontrolu a dohled nad dodržováním právních předpisů Ruské federace v oblasti médií a masové komunikace, televizního a rozhlasového vysílání a kontrolou licencí a licenčních podmínky a požadavků.

²⁸⁸ Руководство по возрастной классификации аудиовизуальных произведений. Приложение 1 к Приказу Министерства культуры и массовых коммуникаций Российской Федерации от 5 марта 2001 № 392

²⁸⁹ Приказ Госкино РФ от 20.10.1999 N 7-1-19/74 О временном руководстве по возрастной классификации аудиовизуальных произведений [online] URL: <http://lawrussia.ru/texts/legal_393/doc393a386x257.htm>

²⁹⁰ Руководство по возрастной классификации аудиовизуальных произведений - Приложение №1 к Приказу Федерального агентства по культуре и кинематографии от 15 марта 2005 г., № 112 [online] URL: <<http://www.medialaw.ru/publications/zip/141/4.htm>>

²⁹¹ Федеральная служба по надзору в сфере связи и массовых коммуникаций - Положение. Постановление Правительства Российской Федерации от 2 июня 2008 г., № 419) [online] URL: <<http://www.medialaw.ru/publications/zip/166/2.htm>>

Ruské mediální agentury a distributoři audiovizuálních mediálních produktů musí v souladu s Pokyny k regulaci podle věkové klasifikace audiovizuálních děl klasifikovat veškerý audiovizuální obsah takto:

- **vhodné pro všechny diváky** (фильм разрешен для показа в любой зрительской аудитории general audience) - neobsahuje žádné násilí a krutost, ani vulgární výrazy pohoršující mravnost . Je vhodný i pro děti.
- **rodičovská rada pro děti do 12 let** – (детям до 12 лет просмотр фильма разрешен в сопровождении родителей - Parental guidance for children under 12 years) rodiče mohou zvážit, nakolik je audiovizuálních materiál nevhodný pro děti, mediální obsah může obsahovat vulgárnost, mírné násilí, nikoliv demonstrativní krveprolití, stručný obraz nehody, nahé subjekty, mírná scény mystiky a hororu . Rodiče by měli provázet děti, když je třeba jim vysvětlit význam děje na obrazovce. První verze této kategorie z roku 1993 platila do 11 let.
- **není vhodné pro děti pod 14 let** (фильм разрешен для показа зрителям, достигшим 14 лет - No children under 14 years) "Dospělá" témata mohou zahrnovat verbální zmínky nebo popis a vizuální obraz spojené s těmito tématy: sebevražda, zločin, korupce, problémy v manželství a manželství, rozvody a jiné citové trauma, drogové a alkoholové závislosti, smrt a závažná onemocnění, rasismus, náboženské otázky. V mediálním obsahu mohou být prvky násilí a zneužívání (boj, používání zbraní bez těžkého krveprolívání), epizody nahoty, použití slangových hrubých slov, stručné scény užívání drog s negativním postojem vůči nim ve filmovém příběhu.
- **není vhodné pro děti pod 16 let** (фильм разрешен для показа зрителям, достигшим 16 лет - No children under 16 years) audiovizuální mediální sdělení může obsahovat slovní zmínky nebo evidentní obraz sebevraždy, úmrtí, zločinu, násilí, krutosti, mírný sex, drogovou závislost, alkoholismus a jiný "dospělý" obsah, silný jazyk;
- **není vhodné pro diváky mladší 18 let** (фильм разрешен для показа зрителям, достигшим 18 лет - No audience under 18 years) mediální sdělení pro dospělé publikum - samozřejmý a realistický obraz násilí, alkoholismu, sexu, vulgární a hrubý jazyk
- **filmy které nebudou klasifikovány** (Фильмы, не подлежащие классификации) – a jsou zakázány pro veřejnou distribuci a předvádění, jsou produkty obsahující

- neoprávněně informující o sadismu a nadměrném násilí a krutosti, zvláště pokud jde o děti a zvířata, epizody zveřejňující utrpení oběti mučení a vražd, především fanatických, potěšení z utrpení lidí a zvířat;
- zobrazující násilí na mrtvolách
- obsahující metody výroby a používání zbraní a zařízení pro mučení
- velebící šovinismus a národní výlučnosti, rasismu, propagandizaci válek a konfliktů, návody k násilnému svržení stávajícího politického režimu;
- obsahující pornografický obsah - naturalistické podrobné zobrazení fází sexuálních aktů a zpodobnění nahých genitálií během pohlavního styku pouze pro probuzení sexuálních instinktů diváků mimo jakékoliv umělecké nebo vzdělávací účely,
- obsahující naturalistické zobrazení skupinové sexuální činnosti;
- obsahující podrobné pokyny nebo návody ke zločinu a násilí a zneužívání drog.

Obecné zásady používání regulace zahrnuje úplnou svobodu volby a média pro dospělé publikum pod podmínkou dostatečné ochrany dětí a mladistvých, a také zákaz produktů podporující "válku, násilí a krutost, rasovou, národní, náboženskou nesnášenlivost, pornografii - v souladu s článkem 29 Ústavy Ruské federace, a článkem 31 Základních právních předpisů Ruské federace o kultuře " .

Zákon o reklamě²⁹² navíc uvádí zákaz používání obrázků dětí a mladistvých v reklamě na alkoholické výrobky, pivo, tabák a tabák, hazardní hry a sázky, zbraně a vojenské výrobky (články 21 až 23, 26 - 27)

Podle stanoviska Ruského ministerstva kultury je klasifikace audiovizuálního obsahu určena na ochranu dětí a mladistvých před audiovizuálními produkty, které mohou poškodit jejich zdraví, emocionální a intelektuální rozvoj. Klasifikace přitom respektuje obavy dospělého publika z krutosti a násilí a jeho vlivu na společnost proti jejich vůli.

Výše uvedený systém je jednotným označením pro filmy, televizní produkci a videoobsah. Počítačové hry nemusí být nijak označeny.

Problémem Ruska je ovšem je kontrola a vyžadování dodržení této regulace: prosperující trh s pirátskou audiovizuální produkcí umožňuje, aby si dítě nebo nezletilý koupili nebo pronajali videokazety, počítačové hry, DVD, Video CD s "dospělým" ratingem. Navíc mediální

292 Федеральный закон от 13 марта 2006 года № 38-ФЗ «О рекламе»

obsahy, které nejsou určeny pro dětské publikum, jsou uvedeny na mnoha ruských televizních kanálech v dobu k tomu nevhodnou bez jakýchkoliv omezení a bez jakéhokoliv označení.

18. Počet klasifikovaných filmových obsahů v jednotlivých zemích

Tato část přílohy diplomové práce ukazuje „best practice“ obsahové regulace v jednotlivých zemích, ukazuje i odlišnosti v chápání jednotlivých regulovaných témat.

18.1. Seznam klasifikovaného filmového obsahu

dle jednotlivých zemí, k 11.5. 2009, aktuální data v místě kliku²⁹³

Seznam zemí v abecedním pořadí dle anglického označení

²⁹³ *Rating Certificates*. IMDb [online] URL: <http://www.imdb.com/Sections/Certificates/types_all>

Argentina	
<u>13</u>	7076
<u>14</u>	11
<u>16</u>	3782
<u>18</u>	985
<u>Atp</u>	11645
<u>E</u>	40
<u>M</u>	30
<u>RP</u>	1
<u>T</u>	25
<u>Unrated</u>	1017
<u>X</u>	604

Australasie

<u>E</u>	1
.....	

Australie

<u>Banned</u>	95
<u>G</u>	6472
<u>M</u>	9668
<u>MA</u>	3675
<u>PG</u>	6105
<u>R</u>	2005
<u>Refused Classification</u>	66
<u>X</u>	139

Rakousko

<u>Banned</u>	9
---------------------	---

<u>0</u>	17
<u>10</u>	24
<u>12</u>	32
<u>14</u>	24
<u>16</u>	44
<u>18</u>	22
<u>6</u>	12
<u>U</u>	5

Belgie

<u>16</u>	127
<u>KNT</u>	203
<u>KT</u>	4491
<u>Tous</u>	210

Brazlie

<u>Banned</u>	7
<u>10</u>	107
<u>12</u>	654
<u>14</u>	858
<u>16</u>	485
<u>18</u>	363
<u>Livre</u>	1055

Kanada

<u>Banned</u>	118
<u>13+</u>	1328
<u>14</u>	517
<u>14+</u>	246

<u>14A</u>	1977	<u>18</u>	16
<u>16+</u>	366	Kypr	
<u>18</u>	226	<u>Cat. 3</u>	4
<u>18+</u>	432	Česko	
<u>18A</u>	818	<u>12</u>	140
<u>A</u>	339	<u>15</u>	110
<u>AA</u>	562	<u>18</u>	10
<u>E</u>	29	<u>U.</u>	114
<u>F</u>	107	Československo	
<u>G</u>	2194	<u>Banned</u>	2
<u>PA</u>	323	Dánsko	
<u>PG</u>	3277	<u>Banned</u>	3
<u>R</u>	1120	<u>11</u>	207
<u>XXX</u>	59	<u>12</u>	24
Chile		<u>15</u>	356
<u>Banned</u>	8	<u>16</u>	105
<u>14</u>	1107	<u>7</u>	213
<u>18</u>	577	<u>A</u>	334
<u>TE</u>	608	NDR	
<u>Y7</u>	26	<u>Banned</u>	18
Čína		Egypt	
<u>Banned</u>	16	<u>Banned</u>	13
<u>13</u>	9	Finsko	
<u>17</u>	2	<u>Banned</u>	1011
Kolumbie		<u>K-10</u>	146
<u>12</u>	24	<u>K-10/7</u>	17

<u>K-10/8</u>	5	<u>U</u>	3834
<u>K-11</u>	1029	<u>Unrated</u>	219
<u>K-11/9</u>	6	<u>X</u>	524
<u>K-12</u>	2038	Německo	
<u>K-12/9</u>	61	<u>Banned</u>	136
<u>K-13</u>	226	<u>12</u>	3903
<u>K-14</u>	326	<u>16</u>	3348
<u>K-15</u>	1705	<u>18</u>	2577
<u>K-15/13</u>	2	<u>6</u>	1592
<u>K-16</u>	8768	<u>BPjM Restricted</u>	1134
<u>K-18</u>	1835	<u>Not Rated</u>	214
<u>K-3</u>	501	<u>o. Al.</u>	1456
<u>K-6</u>	15	Řecko	
<u>K-6/3</u>	1	<u>K</u>	154
<u>K-6/4</u>	5	<u>K-13</u>	141
<u>K-7</u>	480	<u>K-17</u>	64
<u>K-7/5</u>	7	Hong Kong	
<u>K-8</u>	710	<u>I</u>	398
<u>K-8/5</u>	38	<u>II</u>	48
<u>K-8/6</u>	2	<u>IIA</u>	877
<u>S</u>	5802	<u>IIB</u>	1402
Francie		<u>III</u>	808
<u>Banned</u>	24	Maďarsko	
<u>-12</u>	1358	<u>14</u>	249
<u>-16</u>	750	<u>16</u>	287
<u>-18</u>	262	<u>18</u>	137

Island

<u>Banned</u>	141
<u>10</u>	104
<u>12</u>	2912
<u>14</u>	422
<u>16</u>	5108
<u>18</u>	5
<u>7</u>	4
<u>L</u>	4909
<u>LH</u>	196
<u>Unrated</u>	47

Indie

<u>Banned</u>	7
<u>A</u>	748
<u>G</u>	13
<u>Not Rated</u>	16
<u>U</u>	2259
<u>UA</u>	250
<u>Unrated</u>	1444

Indonésie

<u>17/atas</u>	5
<u>Dewasa</u>	53
<u>SU</u>	10

Írán

<u>Banned</u>	11
<u>18+</u>	7

Irák

<u>Banned</u>	4
---------------------	---

Irsko

<u>Banned</u>	63
<u>12</u>	153
<u>12A</u>	233
<u>12PG</u>	20
<u>12RA</u>	1
<u>15</u>	358
<u>15A</u>	399
<u>15PG</u>	18
<u>16</u>	204
<u>18</u>	527
<u>G</u>	184
<u>PG</u>	338

Izrael

<u>16</u>	40
<u>18</u>	32
<u>PG</u>	62
<u>X</u>	6

Itálie

<u>Banned</u>	19
<u>T</u>	996
<u>VM14</u>	810
<u>VM18</u>	456
<u>X</u>	39

Japonsko

<u>Banned</u>	8
<u>15</u>	27
<u>G</u>	44
<u>PG-12</u>	365
<u>R</u>	33
<u>R-15</u>	448
<u>R-18</u>	167
<u>U</u>	65
<u>Unrated</u>	117

Kuvajt

<u>Banned</u>	3
---------------------	---

Libanon

<u>Banned</u>	3
---------------------	---

Luxemburg

<u>17</u>	6
-----------------	---

Malajsie

<u>Banned</u>	224
<u>18PL</u>	263
<u>18SG</u>	280
<u>18SX</u>	57
<u>U</u>	1202

Malta

<u>12</u>	4
<u>16</u>	6
<u>PG</u>	2

<u>U</u>	2
----------------	---

Mexiko

<u>A</u>	260
<u>AA</u>	20
<u>B</u>	893
<u>B15</u>	104
<u>C</u>	169
<u>D</u>	18

Holandsko

<u>12</u>	3007
<u>16</u>	2286
<u>18</u>	192
<u>6</u>	741
<u>9</u>	26
<u>AL</u>	1982
<u>MG6</u>	269
<u>Unrated</u>	36

Nový Zéland

<u>Banned</u>	56
<u>G</u>	339
<u>M</u>	946
<u>PG</u>	462
<u>R</u>	22
<u>R13</u>	214
<u>R15</u>	12
<u>R16</u>	826

<u>R18</u>	856
<u>RP13</u>	2
Norsko	
<u>Banned</u>	257
<u>10</u>	136
<u>11</u>	777
<u>12</u>	283
<u>15</u>	2340
<u>16</u>	1783
<u>18</u>	1347
<u>5</u>	17
<u>7</u>	334
<u>A</u>	458
Peru	
<u>14</u>	722
<u>18</u>	215
<u>PT</u>	465
Filipíny	
<u>Banned</u>	6
<u>G</u>	458
<u>PG-13</u>	1050
<u>R-13</u>	302
<u>R-18</u>	1068
<u>U</u>	2
<u>X</u>	14
Polsko	

<u>Banned</u>	8
<u>15</u>	58
<u>18</u>	61
Portugalsko	
<u>Banned</u>	12
<u>17</u>	98
<u>M/12</u>	2238
<u>M/16</u>	1205
<u>M/18</u>	251
<u>M/4</u>	93
<u>M/6</u>	432
Portoriko	
<u>PG</u>	1
<u>PG-13</u>	6
Rumunsko	
<u>A. G.</u>	10
<u>I. C. -14</u>	9
<u>I. M. -18</u>	7
Singapur	
<u>Banned</u>	240
<u>G</u>	221
<u>M18</u>	1700
<u>NC-16</u>	1958
<u>PG</u>	5201
<u>RA</u>	454
<u>R21</u>	608

<u>Unrated</u>	9
Slovensko	
<u>12</u>	17
Jihoafrická republika	
<u>Banned</u>	11
<u>Seized</u>	1
<u>10L</u>	3
<u>10M</u>	15
<u>10V</u>	27
<u>13L</u>	15
<u>13LS</u>	14
<u>13V</u>	46
<u>16</u>	44
<u>16LV</u>	46
<u>18</u>	24
<u>18LNPS</u>	5
<u>A</u>	31
<u>PG</u>	79
Jižní Korea	
<u>Banned</u>	27
<u>12</u>	1376
<u>15</u>	2702
<u>18</u>	2154
<u>All</u>	1152
<u>Limited</u>	18
SSSR	

<u>Banned</u>	5
<u>16</u>	17
Španělsko	
<u>Banned</u>	13
<u>13</u>	2585
<u>15</u>	22
<u>18</u>	2231
<u>7</u>	501
<u>T</u>	2263
<u>X</u>	388
Švédsko	
<u>Banned</u>	244
<u>11</u>	2265
<u>15</u>	8844
<u>18</u>	28
<u>7</u>	1117
<u>Btl</u>	3520
Švýcarsko	
<u>0</u>	104
<u>10</u>	985
<u>12</u>	1642
<u>14</u>	1039
<u>16</u>	898
<u>18</u>	95
<u>6</u>	29
<u>7</u>	1098

<u>8</u>	30	<u>PG</u>	4049
<u>9</u>	5	<u>R</u>	105
<u>Btl</u>	1	<u>R18</u>	926
<u>sans limite d'âge</u>	1	<u>U</u>	3938
Tchajwan		<u>Uc</u>	37
<u>GP</u>	171	<u>X</u>	999
<u>PG-12</u>	157	Ukrajina	
<u>R-12</u>	148	<u>Banned</u>	1
<u>R-18</u>	91	USA	
Thajsko		<u>Banned</u>	4
<u>Banned</u>	5	<u>AO</u>	34
<u>G</u>	5	<u>Approved</u>	10400
<u>PD-14</u>	3	<u>C</u>	3
<u>R-14</u>	4	<u>E</u>	807
Velká Británie		<u>E10+</u>	93
<u>Banned</u>	124	<u>G</u>	2024
<u>12</u>	1985	<u>GP</u>	304
<u>12A</u>	699	<u>K-A</u>	142
<u>15</u>	7453	<u>M</u>	665
<u>18</u>	6064	<u>NC-17</u>	198
<u>18R</u>	13	<u>Not Rated</u>	4588
<u>A</u>	1203	<u>Open</u>	56
<u>AA</u>	321	<u>Passed</u>	3951
<u>Approved</u>	54	<u>PG</u>	4794
<u>E</u>	467	<u>PG-13</u>	3858
<u>H</u>	17	<u>R</u>	13921

<u>T</u>	892
<u>TV-14</u>	3779
<u>TV-G</u>	1762
<u>TV-MA</u>	971
<u>TV-PG</u>	2998
<u>TV-Y</u>	394
<u>TV-Y7</u>	443
<u>Unrated</u>	4784
<u>X</u>	15145

Venezuela

<u>PG-13</u>	249
--------------------	-----

Vietnam

<u>Banned</u>	4
---------------------	---

SRN

<u>Banned</u>	82
---------------------	----

<u>0</u>	27
----------------	----

<u>12</u>	3119
-----------------	------

<u>16</u>	2797
-----------------	------

<u>18</u>	1606
-----------------	------

<u>6</u>	1237
----------------	------

<u>Not Rated</u>	144
------------------------	-----

<u>o. Al.</u>	29
---------------------	----

19. Kodexy obsahové regulace platné v některých vybraných zemích

19.1. Austrálie

- Australian Broadcasting Authority, *Content Regulation – Commercial television code of practice*.
- The Federation of Australian Radio Broadcasters Limited (2001), *Code of Practice & Guidelines*, December.
- Australian Broadcasting Authority, *Content Regulation – Community broadcasting radio codes of practice*.
- Australian Broadcasting Corporation (2003), *ABC Code of Practice*.
- Federation of Australian Commercial Television Stations (1999), *Commercial Television Industry Code of Practice*

19.2. Bosna-Hercegovina

- Independent Media Commission, Bosnia-Herzegovina, *IMC Broadcasting Code of Practice*.

19.3. Kanada

- Canadian Association of Broadcasters, *Voluntary Code Regarding Violence in Television Programming*.

19.4. Commonwealth

- Commonwealth Broadcasting Association, *CBA Editorial Guidelines (draft)*.²⁹⁴

19.5. Estonsko

- Estonian Press Council, *The Code of the Estonian Press Council*.²⁹⁵

²⁹⁴ CBA sdružuje 100 členů v 50 zemích. Členství je otevřené a zahrnuje rádia i televize, ať už privátní nebo nezávislá
²⁹⁵ zahrnuje rádia i televize

19.6. Hong Kong

- Broadcasting Authority, Hong Kong (2001), *Radio Code of Practice on Programme Standards*, 1 June.
- Broadcasting Authority, Hong Kong (2003), *Generic Code of Practice on Television Programming Standards*,

19.7. Irsko

- RTÉ (2002), *RTÉ Programme-Makers' Guidelines*.^{296 297}
- TV3's internal guidelines

19.8. Nový Zéland

- Broadcasting Standards Authority, New Zealand, *Free-to-Air television code of broadcasting practice*.
- Broadcasting Standards Authority, New Zealand, *Radio Code*.
- Broadcasting Standards Authority, New Zealand, *Pay TV Code*.

19.9. Velká Británie

- Broadcasting Standards Commission, *Code on Standards*.
- Radio Authority (2002), *News and Current Affairs and Programme Code*.

20. Některé regulační orgány (portály s dalšími podrobnostmi)

[IMDb](#) informace o klasifikaci v celém světě.

[FilmClassifications.com](#) informace o filmové klasifikaci v Austrálii, Kanadě, Irsku, Novém Zélandu, Singapuru, Jižní Africe, Velké Británii a v USA.

Austrálie

- [Australian](#) Office of Film and Literature Classification.

²⁹⁶ zahrnuje rádia i televize.

²⁹⁷ TG4 se odkazuje na RTÉ *Programme-Makers' Guidelines*.

Dánsko

- Denmark Medierådet for Børn og Unge (The Media Council for Children and Young People).

Finsko

- Finland Valtion Elokuvatarkastamo.

Francie

- France Centre National de la Cinématographie (CNC)

SRN

- Germany Spitzenorganisation der Filmwirtschaft e. V. (SPIO)

Island

- Iceland Smáís.
- Iceland Kvikmyndaskoðun

Irsko

- Irish Film Censor's Office

Japonsko

- Japan Administration Commission of Motion Picture Code of Ethics

Jižní Korea

- Korea Korea Media Rating Board

Holandsko

- Netherlands Kijkwijzer (and Nicam)
- The Netherlands film board's

Nový Zéland

- New Zealand Office of Film & Literature Classification.

Norsko

- Norway Media Authority.

Singapur

- Singapore Media Development Authority

Švédsko

- Sweden Statens Biografbyrå (SBB)

Jižní Afrika

- South African Film and Publications Board

Španělsko

- Spanish Film Academy (ACE)

Velká Británie

- United Kingdom British Board of Film Classification (BBFC)

USA

USA Motion Picture Association of America.

21. Uplatňování *Rámcové dohody pro bezpečnější používání mobilních telefonů mladistvými a dětmi*

Tato dohoda, podepsaná 81 evropskými operátory ve 27 členských státech EU v únoru 2008, byla transformována do etických kodexů 76 operátorů z 22 zemí, a mobilní operátoři, kteří dohodu podepsali, přijali opatření aby uplatnili tyto kodexy v praxi spolu s dalšími dobrovolnými aktivitami. Tato samoregulační iniciativa zasáhla asi 580 milionů uživatelů mobilních telefonů, což reprezentuje 96% všech zákazníků v EU.²⁹⁸

Obsahová klasifikační kritéria jsou čtyři:

- Commercial content
- Adult content
- Harmful content
- Illegal content

Nicméně někteří zákazníci v ČR protestují proti způsobu, jakým byla tato dohoda aplikována firmami T-Mobile a O2 a hovoří o cenzuře.

²⁹⁸ PwC: *European Framework for Safer Mobile Use by Younger Teenagers and Children*, Implementation Report. [online]. 16 April 2009. [cit. 19. 5. 2009]. URL: <http://www.gsmeurope.org/documents/PwC_Implementation_Report.pdf>

22. Organizace zabývající se online bezpečností

- Netsmartz
- On Guard Online (FTC)
- Parent Teacher Association (PTA)
- Parent Teacher Association Media Safety
- Family Online Safety Institute
- I Keep Safe
- Web Wise Kids
- Get Net Wise
- WiredSafety
- SafetyClicks (AOL)